



User Manual

Refrigerator-Freezer

A3FE835C*JE
C3FE835C*JE
C3FE737C*JE

*= Colour code:
G, M, W, S or R

GB

Haier

Thank you for purchasing a Haier Product.

Please read these instructions carefully before using this appliance. The instructions contain important information which will help you get the best out of the appliance and ensure safe and proper installation, use and maintenance.

Keep this manual in a convenient place so you can always refer to it for the safe and proper use of the appliance.

If you sell the appliance, give it away, or leave it behind when you move house, make sure you also pass this manual so that the new owner can become familiar with the appliance and safety warnings.

Legend

Warning – Important Safety information



General information and tips



Environmental information



Disposal

Help protect the environment and human health. Put the packaging in applicable containers to recycle it. Help to recycle waste of electrical and electronic appliances. Do not dispose appliances marked with this symbol with the household waste. Return the product to your local recycling facility or contact your municipal office.

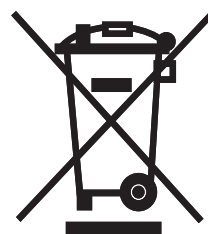

WARNING!

Risk of injury or suffocation!

Refrigerants and gases must be disposed of professionally. Ensure that the tubing of the refrigerant circuit is not damaged before being properly disposed of. Disconnect the appliance from the mains supply. Cut off the mains cable and dispose of it. Remove the trays and drawers as well as the door catch and seals, to prevent children and pets to get closed in the appliance.

1- Safety information.....	5
2- Intended use	9
3- Product description	10
4- Control panel.....	11
5- Use.....	12
6- Energy saving tips	18
7- Equipment	19
8- Care and Cleaning.....	22
9- Troubleshooting.....	25
10- Installation.....	28
11- Technical Data.....	32
12- Customer Service	34

Before switching on the appliance for the first time read the following safety hints!:



WARNING!

Before first use

- ▶ Make sure there is no transport damage.
- ▶ Remove all packaging and keep out of children's reach.
- ▶ Wait at least two hours before installing the appliance in order to ensure the refrigerant circuit is fully efficient.
- ▶ Handle the appliance always with at least two persons because it is heavy.

Installation

- ▶ The appliance should be placed in a well-ventilated place. Ensure a space of at least 20 cm above and 10 cm around the appliance.
- ▶ Never place the appliance in a damp area or location where it might be splashed with water. Clean and dry water splashes and stains with a soft clean cloth.
- ▶ Do not install the appliance in direct sunlight or in the near of heat sources (e.g. stoves, heaters).
- ▶ Install and level the appliance in an area suitable for its size and use.
- ▶ Keep ventilation openings in the appliance or in the in-built structure clear of obstruction.
- ▶ Make sure that the electrical information on the rating plate agrees with the power supply. If it does not, contact an electrician.
- ▶ The appliance is operated by a 220-240 VAC/50 Hz power supply. Abnormal voltage fluctuation may cause the appliance to fail to start, or damage to the temperature control or compressor, or there may be an abnormal noise when operating. In such case, an automatic regulator shall be mounted.
- ▶ Use a separate earthed socket for the power supply which is easy accessible. The appliance must be earthed.
- ▶ **Only for UK:** The appliance's power cable is fitted with 3-cord (grounding) plug that fits a standard 3-cord (grounded) socket. Never cut off or dismount the third pin (grounding). After the appliance is installed, the plug should be accessible.
- ▶ Do not use multi-plug adapters and extension cables.
- ▶ Ensure that the power cable is not trapped by the refrigerator. Do not step on the power cable.
- ▶ Do not damage the refrigerant circuit.



WARNING!

Daily use

- ▶ This appliance can be used by children aged from 8 years and above and persons with reduced physical, sensory or mental capabilities or lack of experience and knowledge if they have been given supervision or instruction concerning use of the appliance in a safe way and understand the hazards involved.
- ▶ Keep away children under 3 years of age from the appliance unless they are constantly supervised.
- ▶ Children shall not play with the appliance.
- ▶ If cool gas or other inflammable gas is leaking in the vicinity of the appliance, turn off the valve of the leaking gas, open the doors and windows and do not unplug a plug in the power cable of the refrigerator or any other appliance.
- ▶ Notice that the appliance is set for operation at a specific ambient range between 10 and 43°C. The appliance may not work properly if it is left for a long period at a temperature above or below the indicated range.
- ▶ Do not place unstable articles (heavy objects, containers filled with water) on top of the refrigerator, to avoid personal injury caused by falling or electric shock caused by contact with water.
- ▶ Do not pull on the door shelves. The door may be pulled slant, the bottle rack, may be pulled away, or the appliance may topple.
- ▶ Open and close the doors only with the handles. The gap between the doors and between the doors and the cabinet is very narrow. Do not extend your hands in these areas to avoid pinching your fingers. Open or close the refrigerator doors only when there are no children standing within the range of door movement.
- ▶ Do not store or use inflammable, explosive or corrosive materials in the appliance or in the vicinity.
- ▶ Do not store medicines, bacteria or chemical agents in the appliance. This appliance is a household appliance. It is not recommended to store materials that require strict temperatures.
- ▶ Never store liquids in bottles or cans (besides high percentage spirits) especially carbonated beverages in the freezer, as these will burst during freezing.
- ▶ Check the condition of food if a warming in the freezer has taken place.



WARNING!

Daily use

- ▶ Do not set unnecessarily low temperature in the refrigerator compartment. Minus temperatures may occur at high settings. Attention: Bottles can burst.
- ▶ Do not touch frozen goods with wet hands (wear gloves). Especially do not eat ice lollies immediately after removal from the freezer compartment. There is the risk to freeze or the formation of frost blisters. FIRST aid: keep immediately under running cold water. Do not pull away!
- ▶ Do not touch the inside surface of the freezer storage compartment when in operation, especially with wet hands, as your hands may freeze onto the surface.
- ▶ Unplug the appliance in the event of a power interruption or before cleaning. Allow at least 5 minutes before restarting the appliance, as frequent starting may damage the compressor.
- ▶ Do not use electrical devices inside the food storage compartments of the appliance, unless they are of the type recommended by the manufacturer.

Maintenance / cleaning

- ▶ Make sure children are supervised if they carry out cleaning and maintenance.
- ▶ Disconnect the appliance from the electrical supply before undertaking any routine maintenance. Allow at least 5 minutes before restarting the appliance, as frequent starting may damage the compressor.
- ▶ Hold the plug, not the cable, when unplugging the appliance.
- ▶ Do not scrape off frost and ice with sharp objects. Do not use sprays, electric heaters like heater, hair dryer, steam cleaners or other sources of heat in order to avoid damage to the plastic parts.
- ▶ Do not use mechanical devices or other means to accelerate the defrosting process, other than those recommended by the manufacturer.
- ▶ If the supply cord is damaged, it must be replaced by the manufacturer, its service agent or similarly qualified persons in order to avoid a hazard.



WARNING!

Maintenance / cleaning

- ▶ Do not try to repair, disassemble or modify the appliance by yourself. In case of repair please contact our customer service.
- ▶ Eliminate the dust on the back of the unit at least once in the year to avoid hazard by fire, as well as increased energy consumption.
- ▶ Do not spray or flush the appliance during cleaning.
- ▶ Do not use water spray or steam to clean the appliance.
- ▶ Do not clean the cold glass shelves with hot water. Sudden temperature change may cause the glass to break.

Refrigerant gas information



WARNING!

The appliance contains the flammable refrigerant ISOBUTANE (R600a). Make sure the refrigerant circuit is not damaged during transportation or installation. Leaking refrigerant may cause eye injuries or ignite. If a damage has occurred, keep away open fire sources, thoroughly ventilate the room, do **not** plug or unplug the power cords of the appliance or any other appliance. Inform the customer service.

In case of eyes get into contact with the refrigerant, rinse immediately it under running water and call immediately the eye specialist.

2.1 Intended use

This appliance is intended for cooling and freezing food. It has been designed exclusively for use in dry-interior house-holds. It is not intended for commercial or industrial use.

Changes or modifications to the device are not allowed. Unintended use may cause hazards and loss of warranty claims.

2.2 Accessories

Check the accessories and literature in accordance with this list (Fig.:2.2):

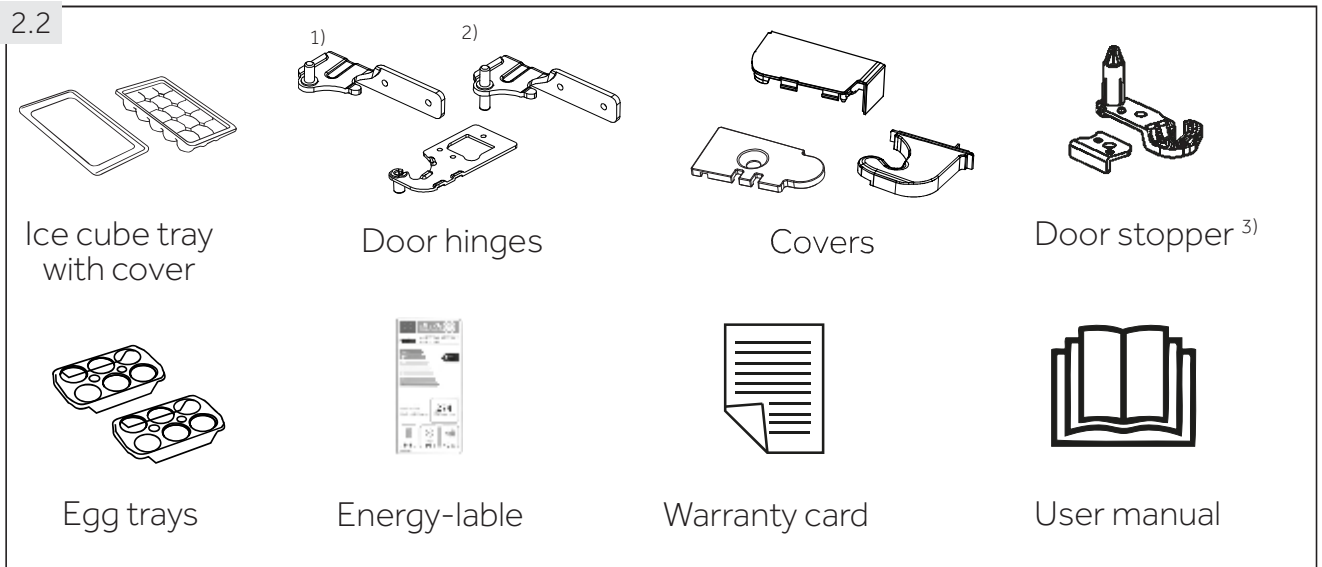

1) Model with one door: A3FE835C*JE

2) Models with two doors: C3FE835C*JE, C3FE737C*JE

3) One piece for model with one door, two pieces for model with two doors

*= Colour code



Notice: Differences

Due to technical changes and different models, some of the illustrations in this manual may differ from your model.

Pictures of appliances (Fig. 3.1)

3.1



*= Colour code

A: Refrigerator compartment

- 1 Refrigerator LED lamp
- 2 Air duct and sensor (behind panel)
- 3 Rating plate
- 4 Glass shelves
- 5 O.K.-temperature indicator
- 6 MyZone box cover
- 7 Air duct (behind drawer)
- 8 MyZone box
- 9 Moist Zone box cover
- 10 Moist Zone box
- 11 Door rack
- 12 Sealed box

B: Freezer compartment

- 13 Upper Freeze Box
- 14 Middle Freeze Box
- 15 Lower Freeze Box
- 16 Adjustable feet
- 17 Upper freezer storage drawer with prefreezing rack
- 18 Lower freezer storage drawer with prefreezing rack

Control panel (Fig. 4)

Keys:

- A Fridge temperature setting
- B Freezer temperature setting and Super.Frz. function on/off
- C My Zone setting
- D Panel lock/unlock

Indicators:

- a Temperature fridge compartment
- b1 Temperature freezer compartment
- b2 Super freeze function ("Super.Frz")
- c MyZone function
- d Panel lock

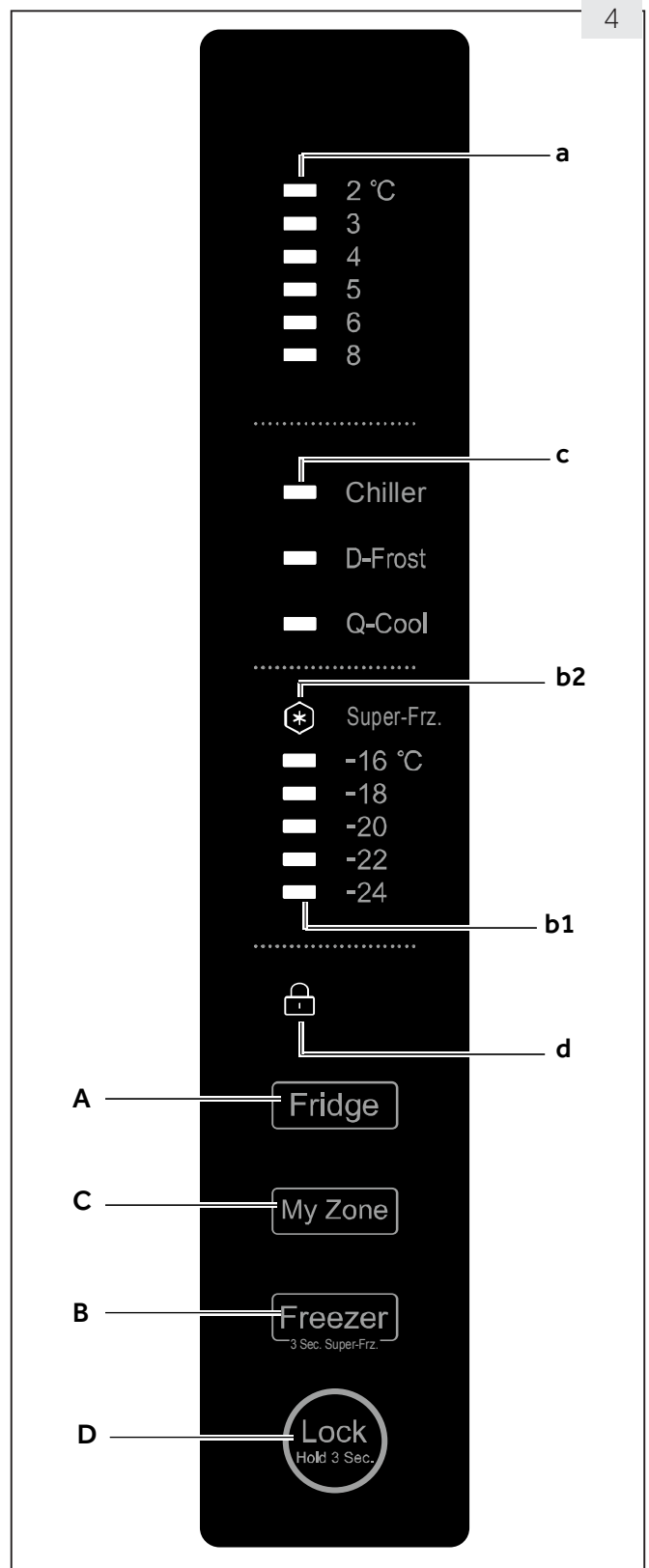

5.1 Before first use

- ▶ Remove all packaging materials, keep them out of children`s reach and dispose them in an environmentally friendly manner.
- ▶ Clean the inside and outside of the appliance as well as the interior and accessories with water and a mild detergent and dry it well with soft cloth.
- ▶ After the appliance has been levelled and cleaned, wait for at least 2 hours before connecting it to the power supply. See Section INSTALLATION.
- ▶ Precool the compartments at high settings before loading with food. The function Super-Freeze helps to cool down the freezer compartment quickly.
- ▶ The refrigerator temperature and freezer temperature are automatically set to 5° C and -18° C respectively. These are the recommended settings. If desired, you can change these temperatures manually. Please see ADJUST THE TEMPERATURE.

5.2 Sensor keys

The buttons on the control panel are sensor keys, which already respond when lightly touched with the finger.

5.3 Switch on /off the appliance

The appliance is in operation as soon as it is connected to the power supply.

When the appliance is powered on for the first time, temperature indicators "a" and "b1" show the presetting values (refer to NOTICE).



Notice: Presettings

- ▶ The appliance is preset to the recommended temperature of 5°C (refrigerator) and - 18°C (freezer). Under normal ambient condition you need not to set a temperature.
- ▶ The presetting function for the My Zone compartment is Chiller.
- ▶ When the appliance is switched on after disconnection from the main power supply, it may take up to 12 hours for the correct temperatures to be reached.

Empty the appliance before switching off. To switch off the appliance, pull the power cord out off the power socket.

5.4 Standby-mode

The display screen turns off automatically 30 seconds after pressing a key. The display will be automatically locked. It lights up automatically by touching any key or opening the door .

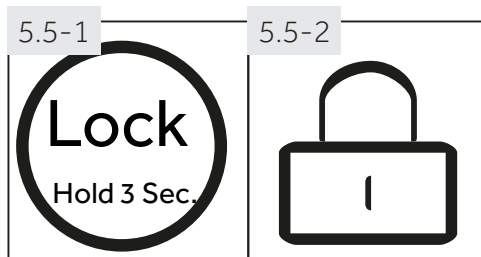

5.5 Lock/unlock panel



Notice: Panel lock

The control panel is automatically blocked against activation if 30 seconds no key is touched. For any settings the control panel must be unlocked.

- ▶ Touch key "D" for 3 seconds to block all panel elements against activation (Fig. 5.5-1).
- ▶ The related indicator "d" is now displayed (Fig. 5.5-2).
- ▶ For unlocking touch again the key.

5.6 Door opening alarm

When the refrigerator door is opened for more than 3 minutes, the door opening alarm will sound (Fig. 5.6). The alarm can be silenced by closing the door. If the door is left open for more than 7 minutes, the light inside the refrigerator and control panel illumination will automatically switch off.

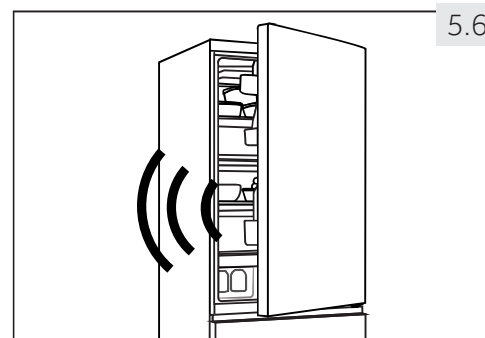

5.6

5.7 Adjust the temperature

The indoor temperatures are influenced by the following factors:

- ▶ Ambient temperature
- ▶ Frequency of door opening
- ▶ Amount of stored foods
- ▶ Installation of the appliance

5.7.1 Adjust the temperature for fridge

1. Unlock the panel by touching key "D" if it is locked (Fig. 5.5-1).
2. Touch sequentially key "A" (Fridge) until the desired value of temperature indicator "a" is flashing (Fig. 5.7.1).
The optimum temperature in the refrigerator is 5 °C. Colder temperatures mean unnecessary energy consumption.
3. After a few seconds temperature indicator "a" will shine permanently and the setting is confirmed.

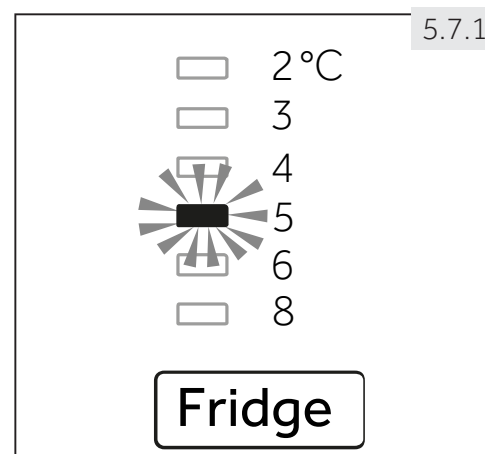

5.7.1

5.7.2 Adjust the temperature for freezer

1. Unlock the panel by touching key "D" if it is locked (Fig. 5.5-1).
2. Touch sequentially key "B" (Freezer) until the desired value of temperature indicator "b1" is flashing. (Fig. 5.7.2).
The optimum temperature in the freezer is -18°C. Colder temperatures mean unnecessary energy consumption.
3. After a few seconds temperature indicator "a" will shine permanently and the setting is confirmed.

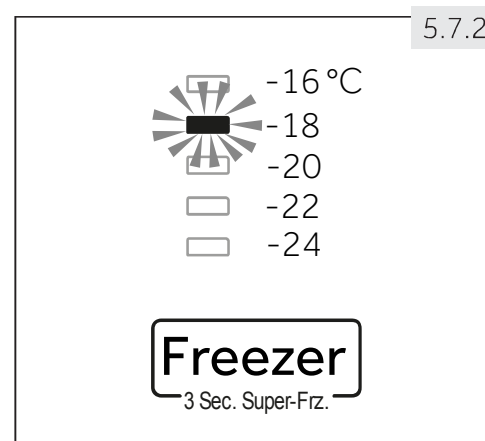

5.7.2



Notice: Conflict with other functions

The temperature in the corresponding compartment cannot be adjusted if any other function (Super-Freeze is activated or the display is locked). The corresponding indicator will flash accompanying .

5.8

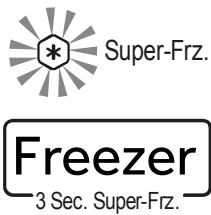

5.8 Super-Freeze function

Fresh food should be frozen as quickly as possible to the core. This preserved the best nutritional value, appearance and taste. The Super-Freeze function accelerates the freezing of fresh food and protects the goods already stored from undesirable warming. If you need to freeze a large amount of food once, it is recommended to set the Super-Freeze function on ahead for 24h before the usage of frozen room.

1. Unlock the panel by touching key "D" if it is locked (Fig. 5.5-1).
2. Touch key „B" (Freezer) for 3 seconds; indicator „b2" illuminates and the function is activated (Fig. 5.8).
3. The same operation can exit Super-Freeze function.



Notice: Automatically switch off

The Super-Freeze function will automatically switch off after 56 hours. The appliance is then operated at the previously set temperature.

5.9

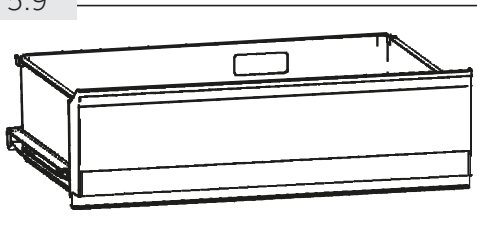

5.9 MyZone box

The fridge compartment is equipped with a MyZone box (Fig. 5.9). In accordance with the food's storage demands, the most suitable temperature can be selected to get the optimal nutritional value of the foods. Following modes are available:

5.9.1 Function Chiller

This function sets the temperature in the MyZone box to 0 °C. Suitable to store of fresh food such as meat or instant products. Most foods stay fresh at 0 °C, but not frozen.



Notice: Chiller

- ▶ Due to different water contents of meat, some meat with more moisture will be frozen at temperatures lower than 0 °C. So "immediately cut" meat should be stored in My-Zone box, with temperatures min. 0°C.
- ▶ Cold-sensitive fruits like pineapple, avocado, bananas, grapefruits and vegetables such as potatoes, aubergines, beans, cucumbers, zucchini and tomatoes and cheese should not be stored in the My Zone box .
- ▶ When you chose "Chiller" set the temperature of the refrigerating compartment in the middle level (5°C), in order to preserve your food in the optimal storage environment.

5.9.2 D-Frost (Defrost)

This function allows to defrost frozen food without liquid residues on the food after defrosting. It will leave the food partly frozen, convenient for cutting and cooking.

The temperature in MyZone compartment is set to + 1 ° C.



Notice: D-Frost

Defrosting time may vary according to size and thickness of the food. Following values can be used for defrosting: 500 g: 7 h; 1000 g: 8 h, 1500 g: 10 h.

5.9.3 Q-Cool (Quick-Cool)

This function allows to quick cool canned beverages in a short time. Please take out any bottles before activating this function, they might become frozen.

The temperature in MyZone compartment is set to -1 ° C.



Notice: MyZone box

- ▶ One of the three functions of the My Zone compartment must always be activated
- ▶ To reduce the refrigerator compartment temperature use the Q-Cool function. To increase it, use the D-Frost-function.

5.9.4 Select function for MyZone box

1. Unlock the panel by touching key "D" if it is locked (Fig. 5.5-1)
2. Touch sequentially "C" (MyZone) until the desired function "c" illuminates (Fig. 5.9.4) and the setting is confirmed.



5.10 Tips on storing fresh food

5.10.1 Storing into the refrigerator compartment

- ▶ Keep your fridge temperature below 5°C.
- ▶ Hot food must be cooled to room temperature before storing in the appliance.
- ▶ Foods stored in the refrigerator should be washed and dried before storing
- ▶ Food to be stored should be properly sealed to avoid odour or taste alterations.
- ▶ Do not store excessive quantities of food. Leave spaces between foods to allow cold air flowing around them, for a better and more homogeneous cooling.
- ▶ Foods eaten daily should be stored at the front of the shelf.
- ▶ Leave a gap between foods and the inner walls, allowing air flowing. In special way don't store foods against the rear wall: foods could freeze against rear wall. Avoid direct contact of food (especially oily or acidic food) with the inner liner, as oil/acid can erode the inner liner. Clean away oily/acid dirt whenever it is found.
- ▶ Frozen food can be gently defrosted in the refrigerator compartment or with D-Frost function in the MyZone box. This saves energy.
- ▶ The ageing process of fruit and vegetables such as courgettes, melons, papaya, banana, pineapple, etc. can be accelerated in the refrigerator. Therefore, it is not advisable to store them in the refrigerator. However, the ripening of strongly green fruits can be promoted for a certain period. Onions, garlic, ginger and other root vegetables should also be stored at room temperature.
- ▶ Unpleasant odours inside the fridge are a sign that something has spilled and cleaning is required. See CARE AND CLEANING.
- ▶ Different foods should be placed in different areas according to their properties (Fig.: 5.10.1).

5.10.1

Model with additional rack:
C3FE737C*JE

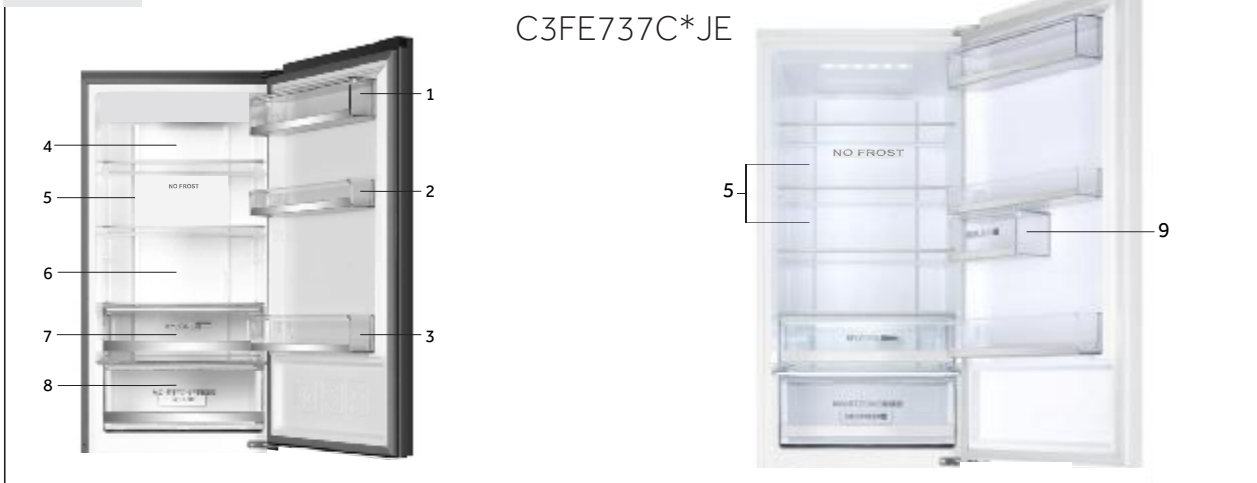

- | | |
|--------------------------------------------------------------|----------------------------------------------------------------------------------------------------------------------|
| 1 Butter, cheese, eggs, spices, etc. | 6 Cooked meat, sausages, etc. |
| 2 Eggs, canned food, spices, etc. | 7 MyZone box: canned beverages (Q-Cool), raw fresh food (Chiller), all frozen food which should be defrost (D-Frost) |
| 3 Drinks and bottled foods. | 8 Moist Zone box: Fruit, vegetables, salad, etc. |
| 4 Pickled foods, canned food, etc. | 9 Jam, cheese, tomato sauce, etc. |
| 5 Meat products, snack foods, pasta, milk, tofu, dairy, etc. | |

5.10.2 Storage into the freezer compartment

- ▶ Keep the freezer temperature at -18°C.
- ▶ 24 hours before freezing switch on the Super-Freezer function; -for small quantities of food 4-6 hours are sufficient.
- ▶ Hot food must be cooled to room temperature before storing in the freezer compartment.
- ▶ Food cut into small portions will freeze faster and be easier to defrost and cook. The recommended weight for each portion is less than 2.5 kg
- ▶ It is better to pack food before putting it into the freezer. The outside of the packaging must be dry to avoid bags sticking together. Packaging materials should be odour-free, airtight, non-poisonous and nontoxic.
- ▶ In order to avoid expiration of storage periods, please note the freezing date, time limit and name of the food on the packaging according to the storage periods of different foods.
- ▶ **WARNING!** Acid, alkali and salt etc. could erode the internal surface of the freezer. Do not place the food having these substances (e.g. sea fish) directly on the internal surface. Salt water in the freezer should be cleaned up immediately.
- ▶ Do not exceed the food storage times recommended by the manufacturers. Only take the required amount of food out of the freezer.
- ▶ Consume defrosted food quickly. Defrosted food cannot be re-frozen unless it is first cooked, otherwise it may be inedible.
- ▶ Do not load excessive quantities of fresh food in the freezer compartment. Refer to the freezing capacity of the freezer – See TECHNICAL DATA or data at the type plate.
- ▶ Food can be stored in the freezer at a temperature of at least -18°C for 2 to 12 months, depending on its properties (e.g., meat: 3-12 months, vegetables: 6-12 months)
- ▶ When freezing fresh food, avoid bringing it in contact with already frozen food. Risk of thawing!

When storing commercially frozen foods, please follow these guidelines:

- ▶ Always follow manufacturers' guidelines for the length of time you should store food for. Do not exceed these guidelines!
- ▶ Try to keep the length of time between purchase and storage as short as possible to preserve food quality.
- ▶ Buy frozen foods, which have been stored at a temperature of -18 °C or below.
- ▶ Avoid buying food which has ice or frost on the packaging – This indicates that the products might have been partially defrosted and refrozen at some point – temperature rises affect the quality of food.



Energy saving tips

- ▶ Make sure the appliance is properly ventilated (see INSTALLATION).
- ▶ Do not install the appliance in direct sunlight or in the near of heat sources (e.g. stoves, heaters).
- ▶ Avoid unnecessarily low temperature in the appliance. The energy consumption increases the lower the temperature in the appliance is set.
- ▶ Functions like SUPER-FREEZE consume more energy.
- ▶ Allow warm food to cool down before placing it in the appliance.
- ▶ Open the appliance door as little and as briefly as possible.
- ▶ Do not overfill the appliance to avoid obstructing the air flow.
- ▶ Avoid air within the food packaging.
- ▶ Keep door seals clean so that the door always closes correctly.
- ▶ Defreeze frozen food in the fridge storage compartment or use the D-Frost function in the MyZone box.



Notice: Differences depending on model

Due to different models, your product may not have all of the following features. Please refer to chapter PRODUCT DESCRIPTION.

7.1 Multi-air-flow

The refrigerator is equipped with a multi-air-flow system, with which cool air flows are located on every shelf level (Fig. 7.1). This helps to maintain a uniform temperature to ensure that your food is kept fresher for longer.

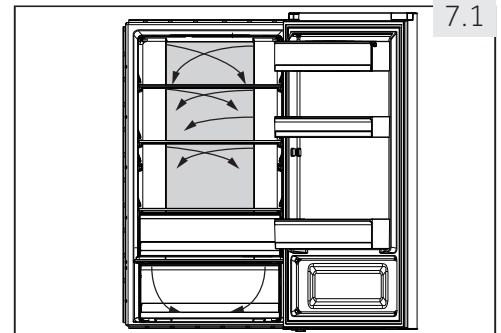

7.2 Adjustable shelves

The height of the shelves can be adjusted to fit your storage needs.

1. To relocate a shelf, remove it first by uplifting its hind edge (1) and pulling it out (2) (Fig. 7.2).
2. To reinstall it, put it on the lugs on both sides and push it to the most rearward position until the rear of the shelf is fixed inside the slots in the sides

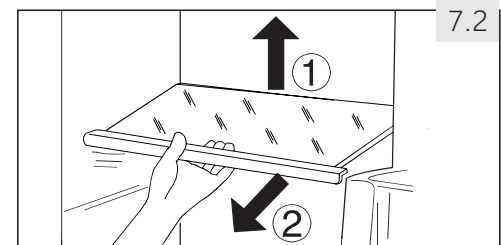

Notice: Shelves

Ensure that all ends of a shelf are level.

7.3 Removable door racks

The door racks can be removed for cleaning:

Place hands on each side of the rack, lift it upwards (1) and pull it out (2) (Fig. 7.3).

In order to insert the door rack, the above steps are carried out in reverse order.

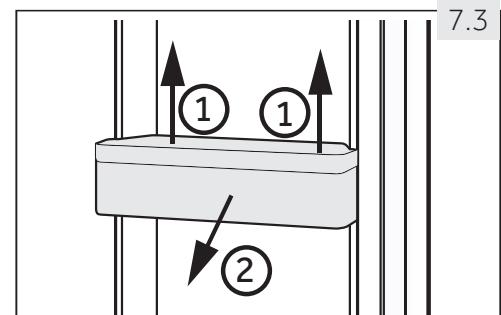

7.4 Sealed box

It is used for storage small parts like jam, cheese, tomato paste, etc.

The seal box (Fig. 7.4) shouldn't be opened more than 120°, as doing so might damage the seal box

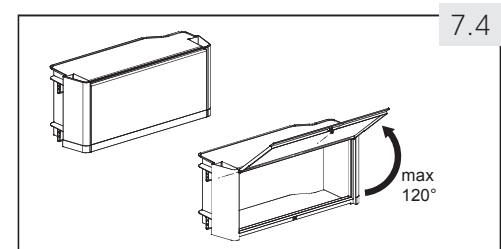

WARNING!

Do not store things that need precision storage temperature such as medicine and food therapy articles, to prevent them deteriorating

7.5

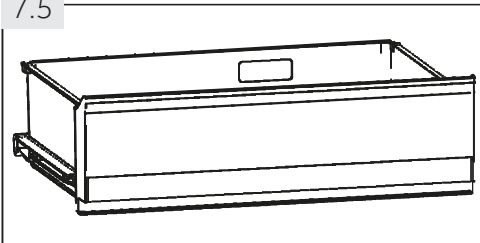

7.5 My Zone box

For use and setting of the My Zone compartment (Fig. 7.5) please check section USE (MyZone box).

7.6

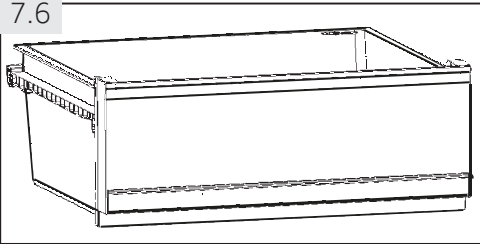

7.6 Moist Zone box

In this compartment (Fig. 7.6) the humidity level is around 90%. It is controlled automatically by the system and is suitable to store fruits, vegetables, salads etc.

7.7

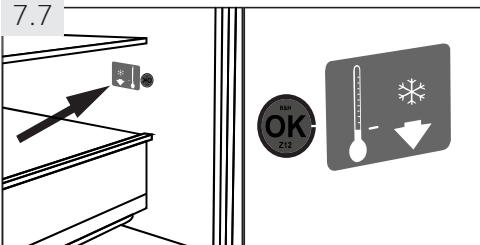

7.7 OK-temperature indicator

The OK-temperature (Fig. 7.7) indicator can be used to determine temperatures below +4°C. Gradually reduce the temperature if the sign does not indicate "OK".



Notice: OK-sticker

When the appliance is switched on, it may take up to 12 hours for the correct temperatures to be reached.

7.8

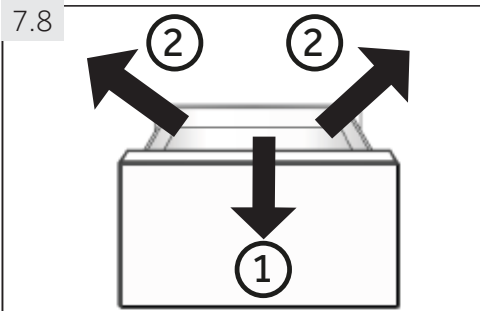

7.8 Removable freezer drawer

To remove the drawer out, pull out to the maximum extent (1), lift and remove (2) (Fig. 7.8).

In order to insert the drawer, the above steps are carried out in reverse order.

7.9

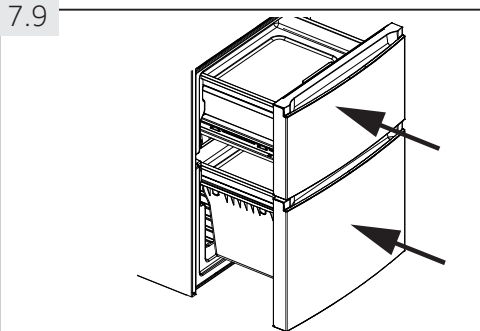

7.9 3D-freezer drawer

The freezer drawers (Fig. 7.9) can be extended straightly and completely. They are mounted on easy-roll telescopic runners, so that you can store and remove the freezing good comfortable. Because of the automatic door closing mechanism the handling is easy and you save energy.



WARNING!

Do not overload the drawers: Max. load of each drawer: 35 kg!.

7.10 Pre-freezing rack

Each freezer drawer is equipped with a pre-freezing rack (Fig. 7.10). Fresh frozen food can be separated from already frozen, so that a smooth freezing process can take place and freezing food will not defrosted. After rearrangement of frozen food these compartments can be used for easy storage of small parts such as herbals, ice cream or for the ice cube tray.

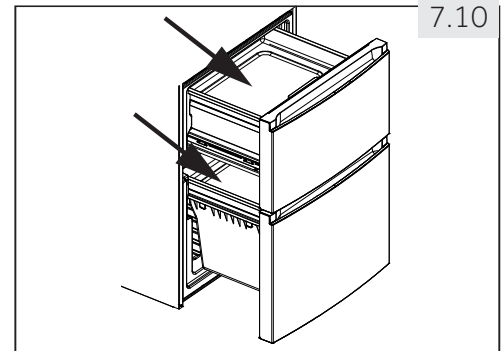

7.10

7.11 Fresher Pad

The Fresher Pad (Fig. 7.11) can be used for:

1. Quick freezing

By using the Fresher Pad in the freezer compartment, food put on this pad will be frozen three times faster than in ordinary freezer. The zone of maximum ice crystal formation will be minimized; the quality of food will be saved:

- ▶ Put the Fresher Pad in the upper freezer drawer in the respective hole and place the food on the side printed with "Fresher Pad".



7.11

2. Quick thawing

By using the Fresher Pad outside the appliance food will be thawed five times faster than without pad because:

- ▶ allow the Fresher Pad to cool down at ambient temperature and put it on a flat surface outside the appliance. Place the food on the side printed with "Fresher Pad".



Notice: Fresher Pad

- ▶ Do not touch the aluminium part of the Fresher Pad when using it in the freezer compartment. Your hands may freeze onto the surface. Wear gloves.
- ▶ Please keep the fresher pad dry when you put it into the freezer.

7.12 Ice cube tray

1. Fill the ice cube tray 3/4 full of water, be careful not to exceed the water level line (A) (Fig. 7.12-1). Close the tray with the cover and put it into one of the freezer storage drawer.
2. Twist the ice cube tray slightly or hold it under flowing water to loosen the ice cubes (Fig. 7.12-2).

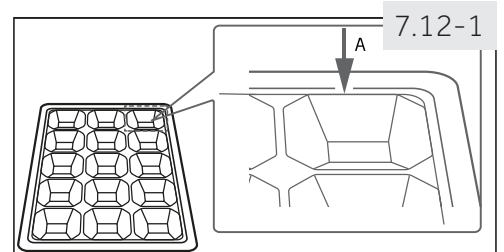

7.12-1

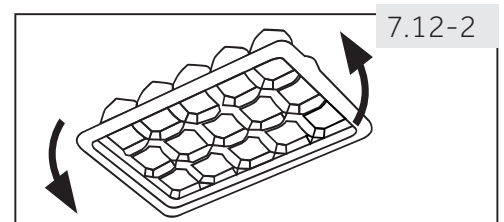

7.12-2

7.13 The Light

The LED interior light comes on when the door is opened. The performance of the lights is not affected by any of the appliances other settings.



WARNING!

Disconnect the appliance from the power supply before cleaning.

8.1 General

Clean the appliance when only little or no food is stored.

The appliance should be cleaned every four weeks for good maintenance and to prevent bad stored food odours.



WARNING!

- ▶ Do not clean the appliance with hard brushes, wire brushes, detergent powder, petrol, amyl acetate, acetone and similar organic solutions, acid or alkaline solutions. Please clean with special refrigerator detergent to avoid damage.
- ▶ Do not spray or flush the appliance during cleaning.
- ▶ Do not use water spray or steam to clean the appliance.
- ▶ Do not clean the cold glass shelves with hot water. Sudden temperature change may cause the glass to break .
- ▶ Do not touch the inside surface of the freezer storage compartment, especially with wet hands, as your hands may freeze onto the surface.
- ▶ In case of heating check the condition of frozen goods.

8.1

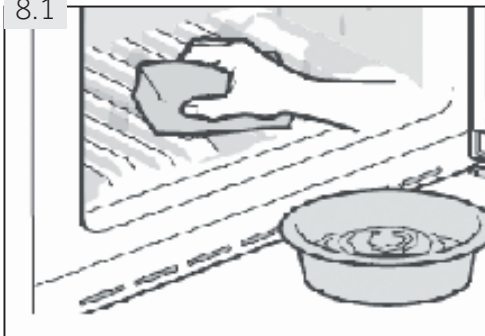

- ▶ Always keep the door gasket clean.
- ▶ Clean the inside and housing of the appliance with a sponge dampened in warm water and neutral detergent (Fig. 8.1).
- ▶ Rinse and dry with soft cloth.
- ▶ Clean the accessories only with warm water and neutral detergent.
- ▶ Do not clean any of the parts of the appliance in a dishwasher.
- ▶ Allow at least 5 minutes before restarting the appliance as frequent starting may damage the compressor.

8.2 Defrosting

The defrosting of the refrigerator and the freezer compartment are done automatically; no manual operation is needed.

8.3 Replacing the LED-lamps



WARNING!

Do not replace the LED lamp yourself, it must only be replaced by either the manufacturer or the authorised service agent.

The lamp adopts LED as its light source, featuring low energy consumption and long service life. If there is any abnormality, please contact the customer service. See CUSTOMER SERVICE.

Parameters of the lamp:

Voltage in V	12
Max Power in W	2
Amount of light in lumen	150
LED Spec	white-5050
Usage temperature	-30°C to +85°C

8.4 Removable auxiliary door gaskets

There are six auxiliary door gaskets on the upper and lower freezer drawer.

1. Locate the five indicated door gaskets on the upper and lower freezer drawer (Fig. 8.4-1.).
2. Make sure the bent slices of the gaskets point inwards when attaching (Fig. 8.4-2.).
3. Locate the **lower** gasket of the upper drawer as indicated (Fig. 8.4-3.).
4. Make sure the bent slice of this gasket points downwards when attaching (Fig. 8.4-4.).

You get these gaskets as well as the revolving door / drawer gaskets via the customer service (see warranty card).

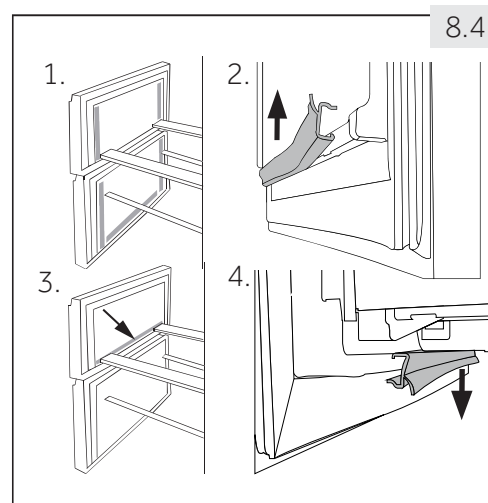

8.5 Non-use for a longer period

If the appliance is not used for an extended period of time:

- ▶ Take out the food.
- ▶ Unplug the power cord.
- ▶ Clean the appliance as described above.
- ▶ Keep the door and freezer drawers/door open to prevent the creation of bad odours inside.



Notice: Switch off

Turn the appliance off only if strictly necessary.

8.6 Moving the appliance

1. Remove all food and unplug the appliance.
2. Secure shelves and other moveable parts in the fridge and the freezer with adhesive tape.
3. Do not tilt the refrigerator more than 45° to avoid damaging the refrigerating system.



WARNING!

- ▶ Do not lift the appliance by its handles.
- ▶ Never place the appliance horizontally on the ground.

Many occurring problems could be solved by yourself without specific expertise. In case of a problem please check all shown possibilities and follow below instructions before you contact an after sales service. See CUSTOMER SERVICE.



WARNING!

- ▶ Before maintenance, deactivate the appliance and disconnect the mains plug from the mains socket.
- ▶ Electrical equipment should be serviced only by qualified electrical experts, because improper repairs can cause considerable consequential damages.
- ▶ A damaged supply should only be replaced by the manufacturer, its service agent or similarly qualified persons in order to avoid a hazard.

9.1 Troubleshooting table

Problem	Possible Cause	Possible Solution
The compressor does not work.	<ul style="list-style-type: none"> • Mains plug is not connected in the mains socket. • The appliance is in the defrosting cycle. 	<ul style="list-style-type: none"> • Connect the mains plug. • This is normal for an automatic defrosting.
The appliance runs frequently or runs for a too long period of time.	<ul style="list-style-type: none"> • The indoor or outdoor temperature is too high. • The appliance has been off power for a period of time. • A door/drawer of the appliance is not tightly closed. • The door/drawer has been opened too frequently or for too long. • The temperature setting for the freezer compartment is too low. • The door/drawer gasket is dirty, worn, cracked or mismatched. • The required air circulation is not guaranteed. 	<ul style="list-style-type: none"> • In this case, it is normal for the appliance to run longer. • Normally, it takes 8 to 12 hours for the appliance to cool down completely. • Close the door/drawer and ensure the appliance is located on a level ground and there is no food or container jarring the door. • Do not open the door/drawer too frequently. • Set the temperature higher until a satisfactory refrigerator temperature is obtained. It takes 24 hours for the refrigerator temperature to become stable. • Clean the door/drawer gasket or replace them by the customer service. • Ensure adequate ventilation.
The inside of the refrigerator is dirty and/or smells.	<ul style="list-style-type: none"> • The inside of the refrigerator needs cleaning. • Food of strong odour is stored in the refrigerator. 	<ul style="list-style-type: none"> • Clean the inside of the refrigerator. • Wrap the food thoroughly.

9- Troubleshooting

GB

Problem	Possible Cause	Possible Solution
It is not cold enough inside the appliance.	<ul style="list-style-type: none"> The temperature is set too high. Too warm goods has been stored. Too much food has been stored at one time. The goods are too close to each other. A door/drawer of the appliance is not tightly closed. The door/drawer has been opened too frequently or for too long. 	<ul style="list-style-type: none"> Reset the temperature. Always cool down goods before storing them. Always store small quantities of food. Leave a gap between several foods allowing air flowing. Close the door/drawer. Do not open the door/drawer too frequently.
It is too cold inside the appliance.	<ul style="list-style-type: none"> The temperature is set too low. The Power-Freezer function is activated or is running too long. 	<ul style="list-style-type: none"> Reset the temperature. Switch off the Power-Freezer function.
Moisture formation on the inside of the refrigerator compartment.	<ul style="list-style-type: none"> The climate is too warm and too damp. A door/drawer of the appliance is not tightly closed. The door/drawer has been opened too frequently or for too long. Food containers or liquids are left open. 	<ul style="list-style-type: none"> Increase the temperature. Close the door/drawer. Do not open the door/drawer too frequently. Let hot foods cool to room temperature and cover foods and liquids.
Moisture accumulates on the refrigerators outside surface or between the doors/door and drawer.	<ul style="list-style-type: none"> The climate is too warm and too damp. The door/drawer is not closed tightly. The cold air in the appliance and the warm air outside it condensates. 	<ul style="list-style-type: none"> This is normal in damp climate and will change when the humidity decreases. Ensure that the door/drawer is tightly shut.
Strong ice and frost in the freezer compartment.	<ul style="list-style-type: none"> The goods were not adequately packaged. A door/drawer of the appliance is not tightly closed. The door/drawer has been opened too frequently or for too long. The door/drawer gasket is dirty, worn, cracked or mismatched. Something on the inside prevents the door/drawer to close properly. 	<ul style="list-style-type: none"> Always pack the goods well. Close the door/drawer. Do not open the door/drawer too frequently. Clean the door/drawer gasket or replace them by new ones. Reposition the shelves, door racks, or internal containers to allow the door/drawer to close.
The appliance makes abnormal sounds.	<ul style="list-style-type: none"> The appliance is not located on level ground. The appliance touches some object around it. 	<ul style="list-style-type: none"> Adjust the feet to level the appliance. Remove objects around the appliance.

Problem	Possible Cause	Possible Solution
A slight sound is to be heard similar to that of flowing water.	<ul style="list-style-type: none"> This is normal. 	<ul style="list-style-type: none"> -
You will hear an alarm beep.	<ul style="list-style-type: none"> The fridge storage compartment door is open. 	<ul style="list-style-type: none"> Close the door or silence the alarm manually.
You will hear a faint hum.	<ul style="list-style-type: none"> The anti-condensation system is working. 	<ul style="list-style-type: none"> This prevents condensation and is normal.
The interior lighting or cooling system does not work.	<ul style="list-style-type: none"> Mains plug is not connected in the mains socket. The power supply is not intact. The LED-lamp is out of order. 	<ul style="list-style-type: none"> Connect the mains plug. Check the electrical supply to the room. Call the local electricity company! Please call the service for changing the lamp.
The sides of the cabinet and door strip get warm.	<ul style="list-style-type: none"> This is normal. 	<ul style="list-style-type: none"> -

9.2 Power interruption

In the event of a power cut, food should remain safely cold for about 13/14 hours (see section TECHNICAL DATA). Follow these tips during a prolonged power interruption, especially in summer:

- ▶ Open the door/drawer as few times as possible.
- ▶ Do not put additional food into the appliance during a power interruption.
- ▶ If prior notice of a power interruption is given and the interruption duration is longer than 16 hours, make some ice and put it in a container in the top of the refrigerator compartment.
- ▶ An inspection of the goods is required immediately after the interruption.
- ▶ As temperature in the refrigerator will rise during a power interruption or other failure, the storage period and edible quality of food will be reduced. Any food that defrosts should be either consumed, or cooked and refrozen (where suitable) soon afterwards in order to prevent health risks.



Notice: Memory function during power interruption

After restoration of power the appliance continues with the settings that were set before the power failure.

10.1 Unpacking



WARNING!

- ▶ The appliance is heavy. Always handle with at least two persons.
- ▶ Keep all packaging materials out of children's reach and dispose them in an environmentally friendly manner.
- ▶ Take the appliance out of the packaging.
- ▶ Remove all packaging materials.

10.2 Environmental conditions

The room temperature should always be between 10° C and 43° C, since it can influence the temperature inside the appliance and its energy consumption. Do not install the appliance near other heat-emitting appliances (ovens, refrigerators) without isolation.

10.3 Door reversibility

Before the appliance is permanently installed, check the correct position of the door hinge. If necessary see section the DOOR REVERSIBILITY.

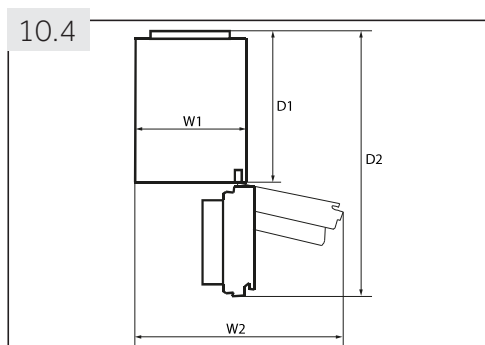

10.4 Space requirement

Required space when door is opened (Fig. 10.4):

Model	Appliance width in mm		Appliance depth in mm	
	W1	W2	D1	D2
C3FE-737C*JE	595	925	580	1200
A3FE-835C*JE C3FE-835C*JE	595	925	600	1220

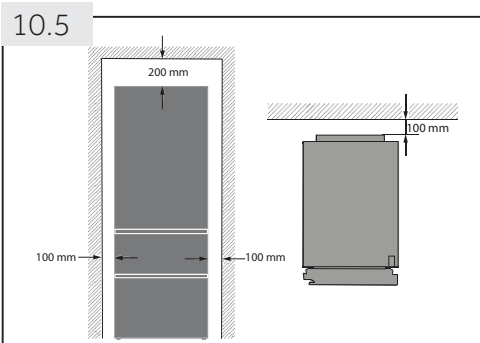

10.5 Ventilaton cross-section

To achieve sufficient ventilation of the appliance for safety reasons, the information of the required ventilation cross sections must be observed (Fig. 10.5).

10.6 Aligning the appliance

The appliance should be placed on a flat and solid surface.

1. Tilt the appliance slightly backwards (Fig. 10.6).
2. Set the feet to the desired level.
3. The stability can be checked by alternately bumping on the diagonals. The slightly swaying should be the same in both directions. Otherwise the frame can warp; possible leaking door seals are the result. A low tendency to the rear facilitates the closing of the door.

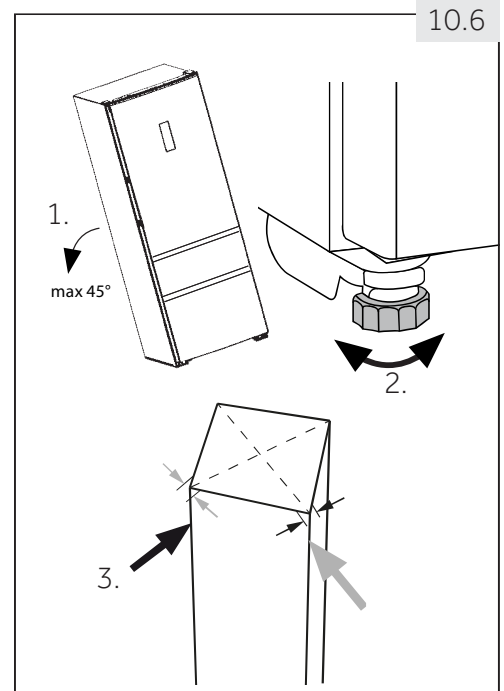

10.7 Waiting time

To the maintenance-free lubrication oil is located in the capsule of the compressor. This oil can get through the closed pipe system during slanting transport. Before connecting the appliance to the power supply you have to wait 2 hours (Fig. 10.7) so that the oil runs back into the capsule.

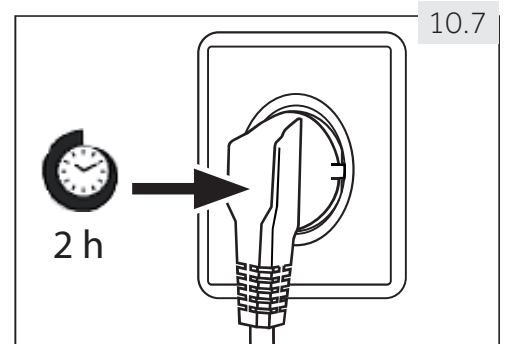

10.8 Electrical connection

Before each connection check if:

- ▶ power supply, socket and fusing are appropriate to the rating plate.
- ▶ the power socket is earthed and no multi-plug or extension.
- ▶ the power plug and socket are strictly according.

Connect the plug to a properly installed household socket.



WARNING!

To avoid risks a damaged power cord must be replaced by the customer service (see warranty card).

10.9 Door Reversibility

Before connecting the appliance to the power supply you should check, whether the door swing must be changed from right (as delivered) to left, if this is required by the installation location and the usability.



WARNING!

- ▶ The appliance is heavy. You need two persons to carry out the door reversibility.
- ▶ Before any operation, first unplug the appliance from the mains .
- ▶ Do not tilt the appliance more than 45 ° to prevent damage of the cooling system.

Assembly steps (Fig. 10.9):

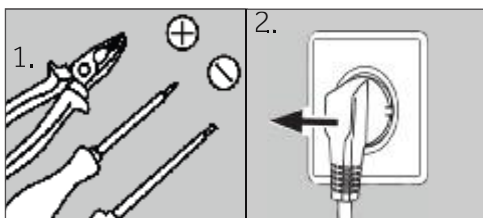

1. Provide necessary tool.
2. Unplug the appliance.

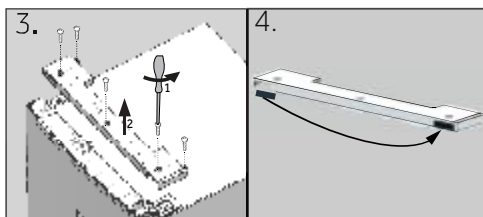

3. Remove the five screws which fix the front panel (1) and remove the panel (2).
4. Remove the small cover of the front panel from left to right side.

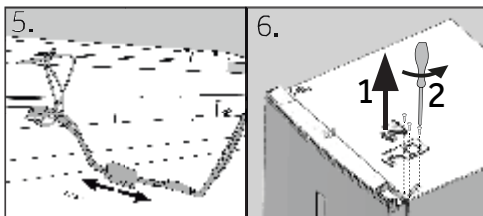

5. Unplug the connection cable
6. Remove the upper hinge cover (1) and unscrew the upper hinge (three screws) on right side (2).

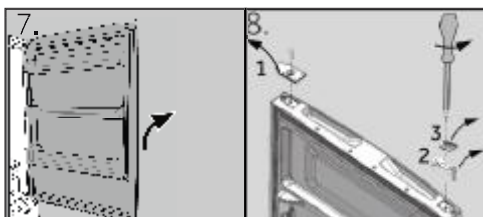

7. Lift the loose refrigerator door carefully off the lower hinge.
8. Turn the door upside down, unscrew the cover (1) and the door stop (2) with fixing part (3).

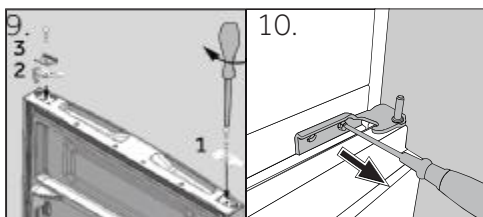

9. Take out new cover (1) and door stop (2) with fixing part (3) from the accessory bag and screw them to opposite side.
10. Remove the lower hinge of the upper door.

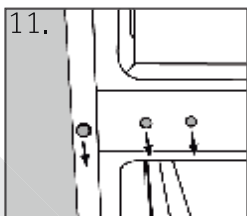

11. Change the positions of the blanking plugs and the screw on the side.

Next steps (a-h) are only necessary for models with two doors:

- a Remove lower door
 - b This step needs two persons; one who holds the appliance in place and one who carries out the assembly steps!
Tilt the appliance slightly backwards and remove the lower hinge with the feet (1). Change also position of the other feet (2).
 - c Unscrew the two grub screws (1), remove the lower hinge, rotates through 180° (2) and
 - d refix the lower hinge with the 2 grub screws
 - e Screw the lower hinge to the left side of the appliance.
 - f Follow steps 8 and 9.
 $= 8. + 9.$
 - g Lift the lower door carefully on to the lower hinge so that the pivot fits into the hinge barrel.
- Be sure the pivot fits into the hinge barrel of lower door.
- h Take out the new hinge from the accessory bag and screw it to the left side of the appliance.

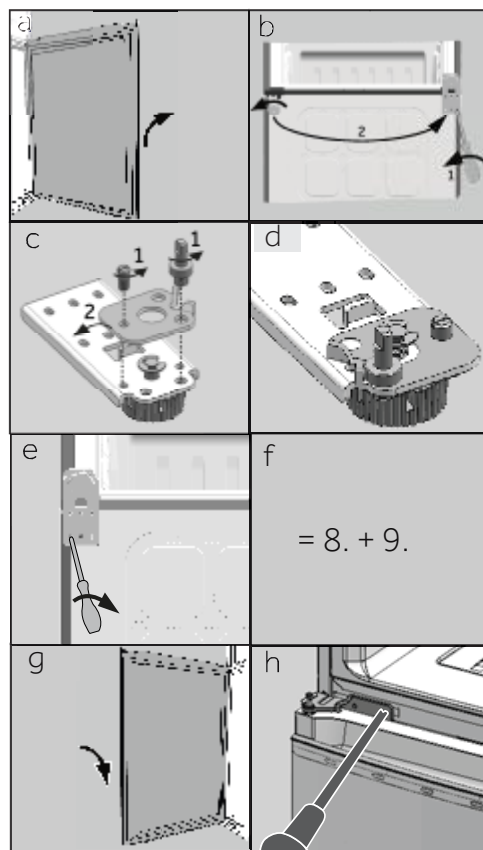

12. Take out the new lower hinge of upper door from the accessory bag and screw it to the left side of the appliance.
13. Lift the upper door carefully on to the lower hinge so that the pivot fits into the hinge barrel.

Be sure the pivot fits into the hinge barrel of lower door.

14. Take out the upper hinge from the accessory bag. Put the connection cable through the upper hinge and fix the upper hinge with the three screws on left side of appliance.
15. Put the hinge cover (delivered in the accessory bag) over the hinge.
16. Plug in the connection cable and fit it into the opening.
17. Replace front panel and fix it with the five screws.

18. Take out the cover from the accessory bag and fix it to the right side of upper door.

After the change of the door check that the door seals are located properly on the housing and all screws are tightened well.

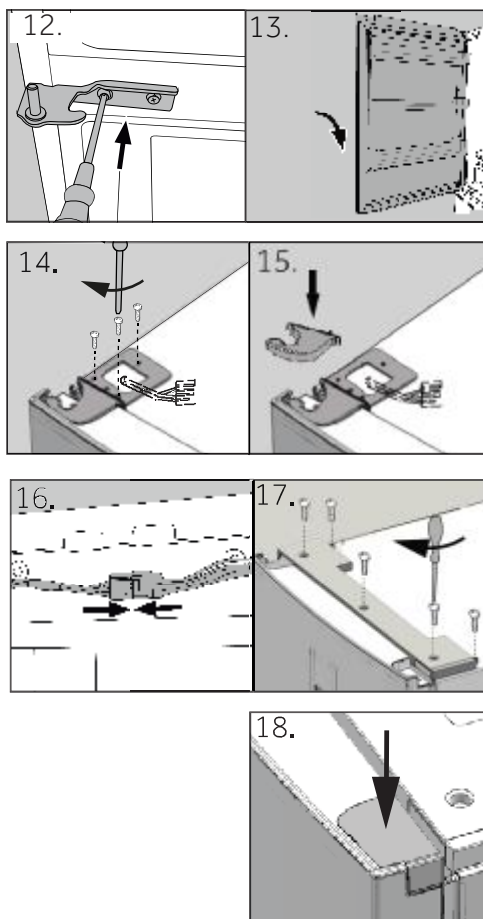

11.1 Product fiche according to regulation EU No. 1060/2010

Trade mark			
Model identifier	A3FE	C3FE	
	835C*JE	737C*JE	835C*JE
Category of the model	Refrigerator-freezer		
Energy efficiency class	A+++	A++	A+++
Annual energy consumption (kWh/year) ¹⁾	178	283	183
Storage volume cooling (L)	231	257	231
Storage volume freezing (L) ****	97	108	108
Star rating	★ ★★		
Temperature of other compartments > 14°C	Non applicable		
Frostfree system	Yes		
Power cut safe (h)	14	13	14
Freezing capacity (kg/24h)	12		
Climate class This appliance is intended to be used at an ambient temperature between 10 °C and 43°C.	SN/N/ST/T		
Airborne acoustical noise emissions (db(A) re 1pW)	39	40	39
Construction type	Freestanding		

*= Colour code

¹⁾ based on standard test results for 24 hours. Actual energy consumption will depend on how the appliance is used and where it is located.

11.2 Additional technical data

Model identifier	A3FE	C3FE	
	835C*JE	737C*JE	835C*JE
Voltage / Frequency	220-240V ~ / 50Hz		
Input current (A)	1.0	1.3	1.0
Main fuse (A)	5.0	5.0	5.0
Coolant	R600a		
Total volume (L)	370	400	375
Net volume (L)	328	365	339
Dimensions (in mm)	Depth	677	677
	Width	595	
	Height	1905	1905

11.3 Standards and directives

This product meets the requirements of all applicable EC directives with the corresponding harmonised standards, which provide for CE marking.

12- Customer Service

GB

We recommend our Haier Customer Service and the use of original spare parts.
If you have a problem with your appliance, please first check section TROUBLESHOOTING.

If you cannot find a solution there, please contact

- ▶ your local dealer or
- ▶ the Service & Support area at www.haier.com where you can find telephone numbers and FAQs and where you can activate the service claim.

To contact our Service, ensure that you have the following data available.
The information can be found on the rating plate.

Model _____ Serial No. _____

Also check the Warranty Card supplied with the product in case of warranty.

For general business enquiries please find below our addresses in Europe:

European Haier addresses			
Country*	Postal address	Country*	Postal address
Italy	Haier Europe Trading SRL Via De Cristoforis, 12 21100 Verese ITALY	France	Haier France SAS 3-5 rue des Gravieres 92200 Neuilly sur Seine FRANCE
Spain Portugal	Haier Iberia SL Pg. Garcia Faria, 49-51 08019 Barcelona SPAIN	Belgium-FR Belgium-NL Netherlands Luxembourg	Haier Benelux SA Anderlecht Route de Lennik 451 BELGIUM
Germany Austria	Haier Deutschland GmbH Hewlett-Packard-Str. 4 D-61352 Bad Homburg GERMANY	Poland Czechia Hungary Greece Romania Russia	Haier Poland Sp. zo.o. Al. Jerozolimskie 181B 02-222 Warszawa POLAND
United Kingdom	Haier Appliances UK Co.Ltd. One Crown Square Church Street East Woking, Surrey, GU21 6HR UK		

*For more information please refer to www.haier.com

A3FE-C3FE-737C-835C -JE_GB-V03_042017

Haier

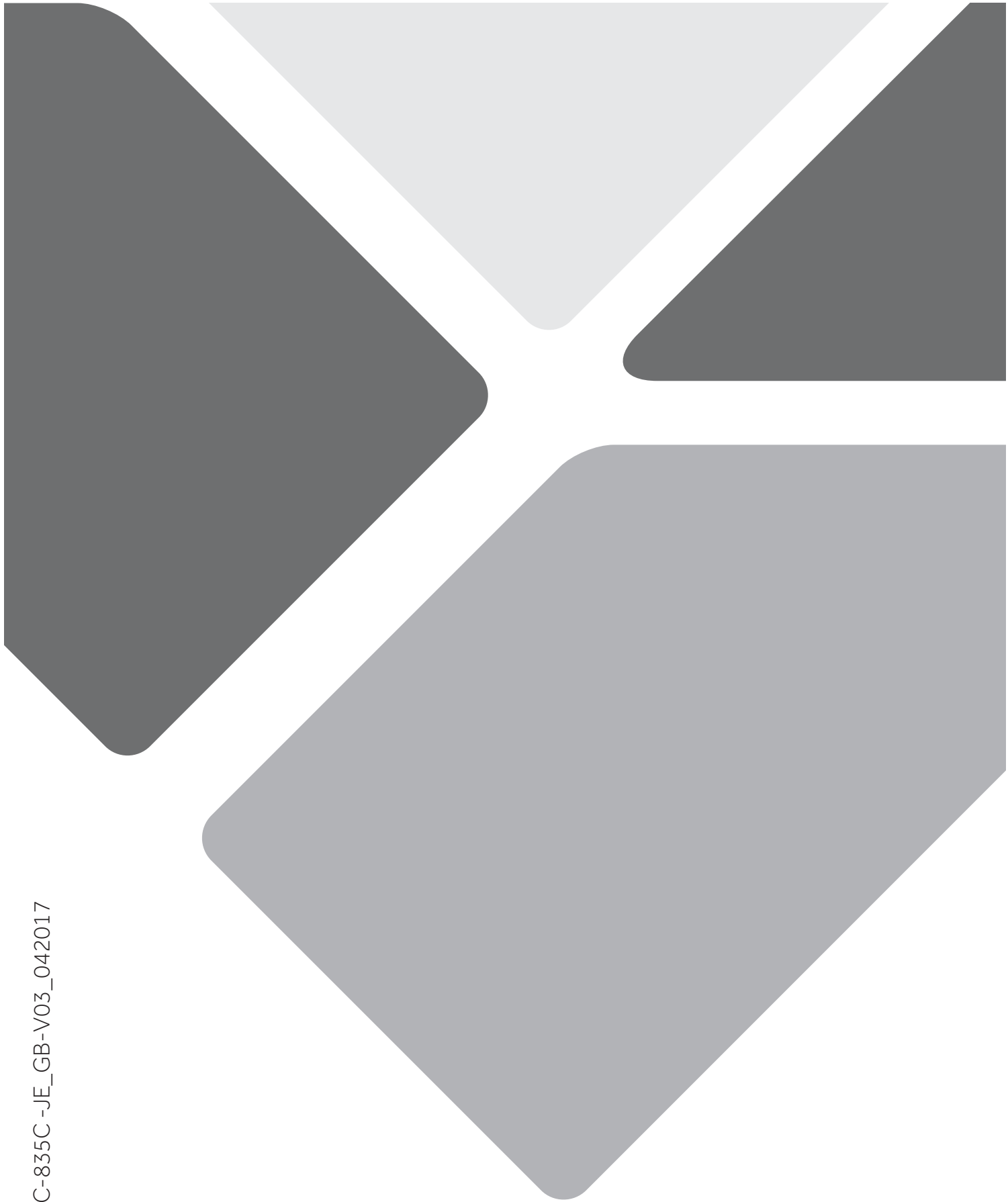



Návod k použití

Lednička-Mraznička

A3FE835C*JE
C3FE835C*JE
C3FE737C*JE

*= Barevný kód:
S, K, B, S nebo Č

CS

Haier

Děkujeme Vám, že jste si zakoupili spotřebič Haier.

Před použitím spotřebiče si prosím pečlivě přečtěte tento návod. V návodu najdete důležité informace, díky nimž budete svůj spotřebič využívat naplno, zajistíte bezpečnou a správnou instalaci, použití a údržbu.

Uchovávejte tento návod na vhodném místě, abyste ho měli vždy po ruce a mohli tak spotřebič používat bezpečně a správně.

Pokud spotřebič prodáte, darujete nebo necháte v domě/bytě např. po stěhování, zajistěte předání návodu, aby se nový majitel spotřebiče mohl seznámit s pokyny pro jeho bezpečné používání.

Popis

Upozornění - Důležité poučení o bezpečnosti



Obecné informace a tipy



Sdělení týkající se životního prostředí



Likvidace

Pomozte chránit životní prostředí a lidské zdraví. Obal spotřebiče vyhodte do příslušného kontejneru, aby mohl být recyklován. Pomozte recyklovat odpad z elektrických a elektronických přístrojů. Nevyhazujte přístroje označené tímto symbolem do běžného odpadu z domácnosti. Vraťte výrobek do místního zařízení pro recyklaci nebo se obraťte na svůj městský úřad.

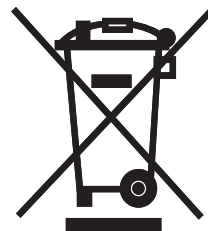

UPOZORNĚNÍ

Nebezpečí zranění nebo udušení!

Chladivo a plyny se musí zlikvidovat profesionálně. Před řádnou likvidací se ujistěte, že potrubí chladicího okruhu není poškozeno. Odpojte spotřebič od elektrické sítě. Odřízněte kabel pro připojení do elektrické sítě a zlikvidujte ho. Aby nedošlo k zavření dětí nebo domácích mazlíčků do spotřebiče, odstraňte zásobníky a zásuvky a odmontujte západku dveří a těsnění.

1- Bezpečnostní informace.....	5
2- Běžný účel použití	9
3- Popis spotřebiče	10
4- Ovládací panel	11
5- Použití	12
6- Tipy na ušetření energie.....	18
7- Zařízení.....	19
8- Péče a čištění	22
9- Řešení problémů	25
10- Instalace.....	28
11- Technické údaje	32
12- Zákaznický servis.....	34

Před zapnutím spotřebiče si nejprve přečtěte následující bezpečnostní rady!:



UPOZORNĚNÍ!

Před prvním použitím

- ▶ zkontrolujte, že nedošlo k poškození spotřebiče během přepravy.
- ▶ Odstraňte všechny obaly a držte mimo dosah dětí.
- ▶ Před instalací spotřebiče vyčkejte alespoň 2 hodiny, aby byla zajištěna plná funkce chladicího okruhu.
- ▶ S přístrojem manipulujte vždy minimálně ve 2 osobách, protože je těžký.

Instalace

- ▶ Spotřebič umístěte na dobře větraném místě. Zajistěte, aby nad spotřebičem byla mezera minimálně 20 cm a kolem spotřebiče alespoň 10 cm.
- ▶ Nikdy neumísťujte spotřebič ve vlhkém prostředí nebo na místě, kde by na něj mohla stříkat voda. Kapky vody a skvrny osušte a očistěte s měkkým čistým hadříkem.
- ▶ Neinstalujte spotřebič na přímé sluneční světlo nebo do blízkosti tepelných zdrojů (např. sporák, radiátory).
- ▶ Instalujte a vyrovnejte spotřebič na místě, které odpovídá jeho velikosti a způsobu využití.
- ▶ Udržujte větrací otvory v přístroji nebo ve vestavěné konstrukci čisté a bez překážek.
- ▶ Ujistěte se, že elektrické údaje na výkonnostním štítku souhlasí se síťovým napájením. Pokud tomu tak není, obraťte se na elektrikáře.
- ▶ Spotřebič je provozován na 220-240 VAC / 50 Hz napájení. Abnormální kolísání napětí může způsobit, že se spotřebič nepodaří spustit, nebo se poškodí regulace teploty nebo kompresor, nebo při provozu může vznikat abnormální hluk. V takovém případě musí být namontován automatický regulátor napětí.
- ▶ Použijte samostatnou zásuvku pro uzemnění napájení, jež je snadno přístupná. Spotřebič musí být uzemněný.
- ▶ **Pouze pro Spojené království:** Napájecí kabel spotřebiče je vybaven 3drátovou (zemnicí) zástrčkou, která je vhodná pro standardní 3drátovou (zemnicí) zásuvku. Nikdy neodstraňujte ani nedemontujte třetí kolík (uzemnění). Po instalaci spotřebiče by zásuvka měla zůstat přístupná.



UPOZORNĚNÍ!

- ▶ Nepoužívejte adaptér s více zásuvkami a prodlužovacími kabely.
- ▶ Zkontrolujte, že lednička nestojí na napájecím kabelu. Nestoupejte na napájecí kabel.
- ▶ Nepoškozujte chladicí okruh.

Denní používání

- ▶ Přístroj mohou používat děti od 8 let a osoby se sníženými fyzickými, smyslovými nebo mentálními schopnostmi, nebo osoby s nedostatečnými zkušenostmi a znalostmi, pokud mají nad sebou dohled nebo pokud byly vyškoleny ohledně bezpečného používání přístroje a pokud chápou možná rizika.
- ▶ Děti do 3 let udržujte v bezpečné vzdálenosti od přístroje, pokud nejsou pod neustálým dohledem.
- ▶ S přístrojem si nesmí hrát děti.
- ▶ Pokud v blízkosti spotřebiče uniká svítiplyn nebo jiný hořlavý plyn, vypněte ventil unikajícího plynu, otevřete dveře a okna a neodpojujte nebo nepřipojujte síťový kabel chladničky nebo jiného spotřebiče.
- ▶ Věnujte pozornost tomu, že spotřebič je nastavený pro provoz při rozsahu okolní teploty mezi 10 a 43 °C. Pokud bude ponechán delší dobu v prostředí, kde je teplota vyšší nebo nižší než je uvedený rozsah, nemusí správně fungovat.
- ▶ Nepokládejte nestabilní předměty (těžké předměty, nádoby s vodou) nahoru na spotřebič, abyste zabránili zranění osob způsobené pádem nebo elektrickému šoku způsobenému kontaktem s vodou.
- ▶ Netahejte za police ve dveřích. Dveře by se mohly zakřivit, polička na láhve odtáhnout nebo by se spotřebič mohl převrátit.
- ▶ Dveře spotřebiče otvírejte a zavírejte pouze klikou. Mezera mezi dveřmi a mezi dveřmi a skříní je velmi úzká. Nedávejte ruce do těchto míst, abyste se vyhnuli skřípnutí prstů. Dveře otvírejte a zavírejte, pouze pokud v dosahu dveří nestojí děti.
- ▶ Neskladujte nebo nepoužívejte hořlaviny, výbušniny nebo žíravé materiály ve spotřebiči nebo v jeho okolí.
- ▶ V spotřebiči neskladujte léky, bakterie nebo chemické látky. Tento spotřebič určený pro domácnost. Nedoporučuje se pro skladování materiálů s požadavkem na přesné teploty.



UPOZORNĚNÍ!

- ▶ Nikdy neskladujte tekutiny v lahvích nebo plechovkách (kromě lihovin s vysokým obsahem alkoholu), zejména perlivých nápojů, v mrazničce, protože by během zmrazování praskly.
- ▶ Pokud v mrazničce došlo k zahřátí, zkontrolujte stav potravin.

Denní používání

- ▶ Nenastavujte příliš nízké teploty v prostoru ledničky. Při vysokém nastavení může teplota klesnout pod nulu. Pozor: Může dojít k roztržení lahví.
- ▶ Nedotýkejte se zmrazených potravin mokřýma rukama (noste rukavice). Zejména se vyvarujte jedení nanuků ihned po vyjmutí z mrazničky. Je zde nebezpečí omrzlin nebo tvorby puchýřů z mrazu. První pomoc: okamžitě dejte pod tekoucí studenou vodu. V žádném případě se neodtrhujte!
- ▶ Nedotýkejte se vnitřního povrchu mrazničky, když je zapnutá, zejména mokřýma rukama, protože by vám ruce mohly přimrznout k povrchu.
- ▶ V případě výpadku napájení nebo před čištěním spotřebič odpojte z napájení. Před tím, než spotřebič znovu zapnete, vyčkejte alespoň 5 minut, protože časté zapínání může poškodit kompresor.
- ▶ Nepoužívejte elektrická zařízení uvnitř potravinové skříně, pokud se nejedná o přístroje doporučené výrobcem.

Údržba / čištění

- ▶ Zajistěte, aby při provádění čištění a údržby byly děti pod dozorem.
- ▶ Před prováděním jakékoli běžné údržby spotřebič odpojte od elektrické sítě. Před tím, než spotřebič znovu zapnete, vyčkejte alespoň 5 minut, protože časté zapínání může poškodit kompresor.
- ▶ Při odpojování spotřebiče od el. napájení táhněte za zástrčku, ne za kabel.
- ▶ Ne seškrabávejte námrazy a led ostrými předměty. Nepoužívejte spreje, elektrické ohřivače jako radiátory, fény, parní čističe nebo jiné zdroje tepla, abyste zabránili poškození plastových částí.
- ▶ Pro urychlení rozmrazení nepoužívejte mechanická zařízení nebo jiné prostředky jinak, než je doporučeno výrobcem.



UPOZORNĚNÍ

- ▶ Pokud je síťový kabel poškozený, musí ho vyměnit výrobce, autorizovaný servis nebo podobně kvalifikovaná osoba, aby se zabránilo možným rizikům.

Údržba / čištění

- ▶ Nepokoušejte se o opravení spotřebiče vlastními silami. V případě nutnosti opravy spotřebiče kontaktujte náš zákaznický servis.
- ▶ Alespoň jednou ročně odstraňte prach ze zadní části spotřebiče, abyste omezili riziko vzniku požáru a také zvýšenou spotřebu energie.
- ▶ Během čištění na spotřebič nestříkejte ani ho neoplachujte.
- ▶ Nepoužívejte při čištění kropicí ani parní přístroje.
- ▶ Studené skleněné police neomývejte horkou vodou. Náhlá změna teploty by mohla způsobit prasknutí skla.

Informace o chladicím plynu



UPOZORNĚNÍ

Spotřebič obsahuje hořlavé chladivo ISOBUTAN (R600a). Zkontrolujte, že během přepravy a instalace nedošlo k poškození chladicího okruhu. Prosakující chladivo může způsobit poranění očí nebo se vznítit. Pokud se objeví závada, držte všechny zdroje otevřeného ohně stranou, důkladně vyvětrejte místnost, **nezapojujte ani nevypojujte** síťové kabely žádného spotřebiče v místnosti. Informujte zákaznický servis.

V případě, že chladivo přijde do kontaktu s očima, okamžitě je propláchněte pod tekoucí vodou a zavolejte neprodleně očního lékaře.

2.1- Běžný účel použití

Tento spotřebič je určený k chlazení a mrazení potravin. Je zkonstruovaný výhradně pro použití v suchém interiéru domácností. Není určený pro komerční nebo průmyslové využití.

Není dovoleno přístroj jakkoli měnit nebo upravovat. Nedovolené zacházení může způsobit poruchy a ztrátu záruky.

2.2 Příslušenství

Zkontrolujte příslušenství a textovou dokumentaci podle tohoto seznamu (Obr. 2.2):



¹⁾ Model s jedněmi dveřmi: A3FE835C*JE

²⁾ Model s dvěma dveřmi: C3FE835C*JE, C3FE737C*JE

³⁾ Jeden kus pro model s jedněmi dveřmi, dva kusy pro model se dvěma dveřmi

*= Barevní kód



Poznámka: Rozdíly

Některé ilustrace v tomto manuálu se mohou v důsledku technických změn a rozdílů modelů lišit od Vašeho spotřebiče.

Obrázky spotřebiče (Obr.. 3.1)

3.1



* = Barevní kód

A: Prostor chladničky

- 1 LED osvětlení ledničky
- 2 Vzduchový kanál a snímač (za panelem)
- 3 Výkonnostní štítek
- 4 Skleněné police
- 5 Kontrolka správné teploty
- 6 Kryt MyZone boxu
- 7 Vzduchový kanál (za zásuvkami)
- 8 MyZone box
- 9 Kryt boxu Vlhké Zóny
- 10 Box Vlhká Oblast
- 11 Polička na dveřích
- 12 Těsnící krabice

B: Mrazicí prostor

- 13 Horní Mrazící Box
- 14 Střední Mrazící Box
- 15 Dolní Mrazící Box
- 16 Nastavitelné nožičky
- 17 Horní zásuvka mrazáku s přihrádkou pro předmrazení
- 18 Dolní zásuvka mrazáku s přihrádkou pro předmrazení

Ovládací panel (obr. č. 4)

Tlačítka:

- A Nastavení teploty chladničky
- B Nastavení teploty mrazničky a vypnutí/zapnutí funkce Extra mražení
- C Nastavení My Zone
- D Zamknout/Odemknout panel

Kontrolky:

- a Teplota chladící části
- b1 Teplota mrazicí části
- b2 Funkce Super Freeze ("Extra mražení")
- c Funkce MyZone
- d Zámek ovládacího panelu

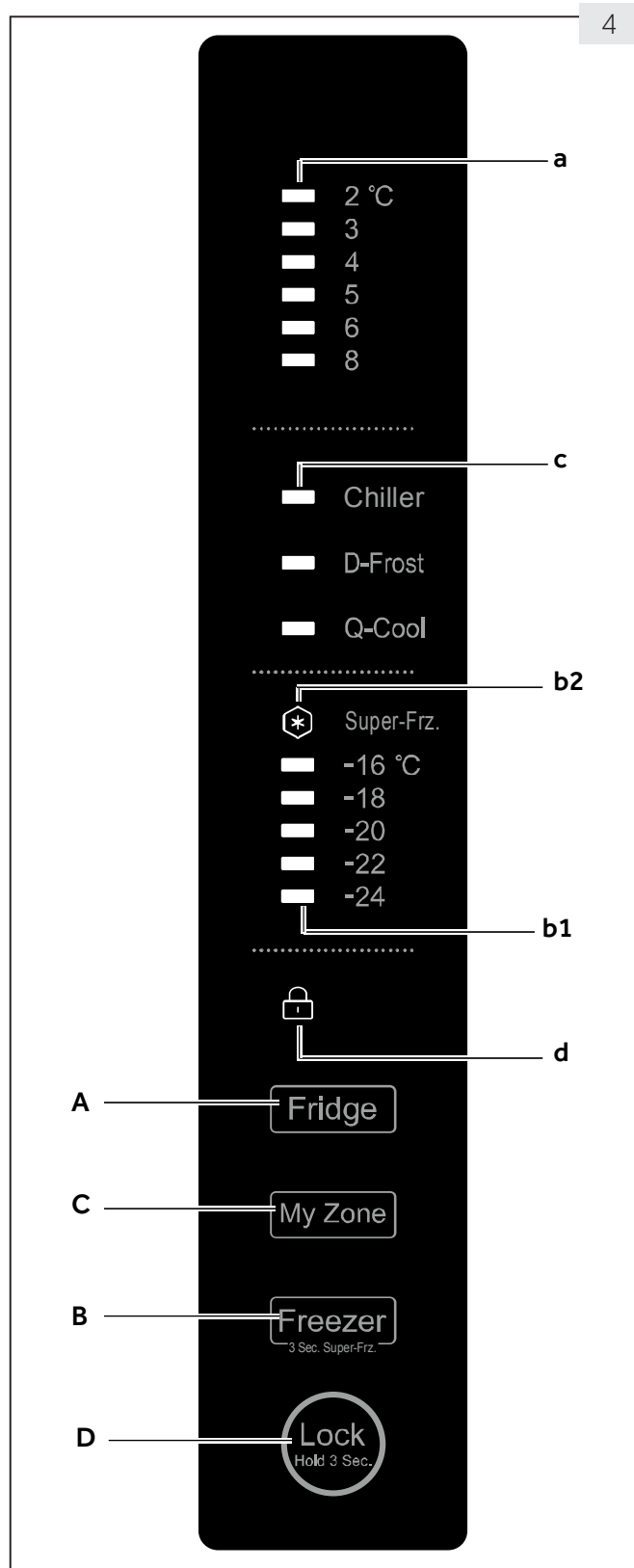

5.1 Před prvním použitím

- ▶ Odstraňte všechny obalové materiály, udržujte je mimo dosah dětí a zlikvidujte je v souladu s ochranou životního prostředí.
- ▶ Vyčistěte vnitřek a vnější stranu spotřebiče, stejně tak i příslušenství vodou s jemným čisticím prostředkem a dobře vysušte měkkým hadříkem.
- ▶ Po vyrovnání a očištění spotřebiče vyčkejte alespoň 2 hodiny, než ho zapojíte do elektrické sítě. Viz oddíl INSTALACE.
- ▶ Nechte přihrádky vychladit na požadovanou teplotu dříve, než do nich vložíte potraviny. Funkce Extra mrazení pomáhá rychlému ochlazení mrazničky.
- ▶ Teplota ledničky je automaticky nastavená na 5° C a teplota mrazničky na -18° C. To je doporučené nastavení. Nastavené teploty můžete ručně změnit podle vlastních požadavků. Viz NASTAVENÍ TEPLoty.

5.2 Doteková tlačítka

Tlačítka na ovládacím panelu jsou doteková tlačítka, která reagují na lehký dotek prstem.

5.3 Zapnutí/Vypnutí spotřebiče

Spotřebič je funkční, jakmile ho zapojíte do elektrické sítě.

Při prvním zapnutí přístroje, indikátory teploty "a" a "b1" ukazují přednastavené hodnoty (viz POZNÁMKY).



Poznámka: Přednastavení

- ▶ Spotřebič je nastavený na doporučenou teplotu 5°C (lednička) a -18°C (mraznička). Za normálních podmínek okolního prostředí není nutné teplotu nastavovat.
- ▶ Funkce přednastavení pro prostor My Zone box je Chiller.
- ▶ Když zapnete spotřebič po předchozím odpojení od elektrické sítě, může trvat až 12 hodin, než dosáhne správných teplot.

Před vypnutím spotřebič vyprázdněte. Chcete-li spotřebič vypnout, vytáhněte napájecí kabel z elektrické zásuvky.

5.4 Pohotovostní režim

Displej se automaticky vypne 30 sekund po stisknutí tlačítka. Displej se automaticky zamkne. Při doteku libovolného tlačítka nebo otevření dveří se automaticky rozsvítí.

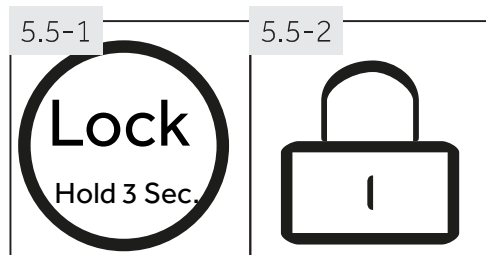

5.5 Zamknout/Odemknout panel



Poznámka: Zámek ovládacího panelu

Ovládací panel se automaticky zablokuje proti aktivaci, není-li po dobu 30 sekund dotknuto žádné tlačítko. Chcete-li provést jakékoli nastavení, ovládací panel musí být odemčený.

- ▶ Chcete-li zablokovat všechny prvky na panelu proti aktivaci, držte po dobu 3 sekund tlačítko „D“. (obr. 5.5-1).
- ▶ Rozsvítí se příslušná kontrolka „d“. (obr. 5.5-2).
- ▶ Chcete-li panel odemknout, dotkněte se znovu tlačítka.

5.6 Alarm při otevřených dveřích

Jsou-li dveře ledničky otevřené více než 3 minuty, ozve se alarm dveří (obr. 5.6). Alarm lze vypnout zavřením dveří. Pokud jsou dveře otevřené déle než 7 minut, světlo uvnitř ledničky a osvětlení ovládacího panelu se automaticky vypnou.

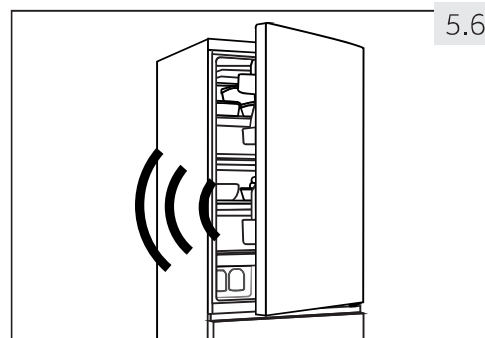

5.6

5.7 Nastavení teploty

Vnitřní teploty ovlivňují níže uvedené faktory:

- ▶ Okolní teplota
- ▶ Četnost otevírání dveří
- ▶ Množství uchovávaných potravin
- ▶ Instalace spotřebiče

5.7.1 Nastavení teploty pro ledničku

1. Je-li zamčený, odemkněte panel dotekem tlačítka „D“ (obr. 5.5.-1).
2. Dotkněte se postupně tlačítka "A" (Chladnička), dokud nezačne blikat požadovaná hodnota indikátoru teploty "a" (obr. 5.7.1).
Optimální teplota v chladničce je 5 °C. Nižší teplota představuje nadbytečnou spotřebu energie.
3. Po několika sekundách bude ukazatel teploty "a" svítit trvale a nastavení bude potvrzeno.

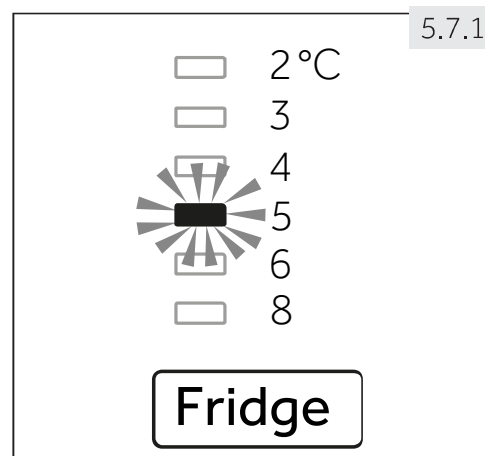

5.7.1

5.7.2 Nastavení teploty pro mrazničku

1. Je-li zamčený, odemkněte panel dotekem tlačítka „D“ (obr. 5.5.-1).
2. Dotkněte se postupně tlačítka "B" (Mraznička), dokud nezačne blikat požadovaná hodnota indikátoru teploty "b1". (obr. 5.7.2).
Optimální teplota v mrazničce je -18°C. Nižší teplota představuje nadbytečnou spotřebu energie.
3. Po několika sekundách bude ukazatel teploty "a" svítit trvale a nastavení bude potvrzeno.

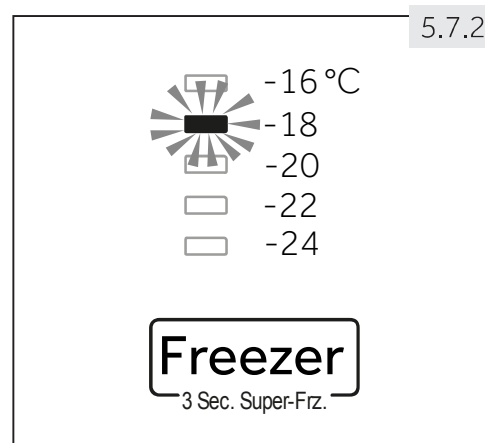

5.7.2



Poznámka: Konflikt s ostatními funkcemi

Teplotu v odpovídajícím prostoru nelze upravit v případě, pokud je aktivována jakákoli jiná funkce (Extra mrazení) nebo je displej uzamčen. Odpovídající indikátor bude blikat.

5.8



5.8 Funkce extra mrazení (Super Freeze)

Čerstvé potraviny by měly být zcela zmrazeny co nejrychleji. Zachovají se tak nejlepší nutriční hodnoty, vzhled a chuť. Funkce Extra mrazení zrychluje zmražení čerstvých potravin a chrání již uložené potraviny před nežádoucím ztepláním. Pokud potřebujete jednorázově zmrazit velké množství potravin, doporučujeme zapnout funkci Extra mrazení 24 hodin před použitím mrazicího prostoru.

1. Je-li zamčený, odemkněte panel dotekem tlačítka „D“ (obr. 5.5.-1).
2. Dotkněte se tlačítka „B“ (Mraznička) po dobu 3 sekund, rozsvítí se kontrolka „b2“ a funkce se aktivuje (obr. 5.8).
3. Stejným postupem funkci Extra mrazení zrušíte.



Poznámka: Automaticky se vypne

Po 56 hodinách se funkce Extra mrazení automaticky vypne. Spotřebič pak bude pracovat při teplotě, která byla nastavena před použitím funkce Extra mrazení.

5.9

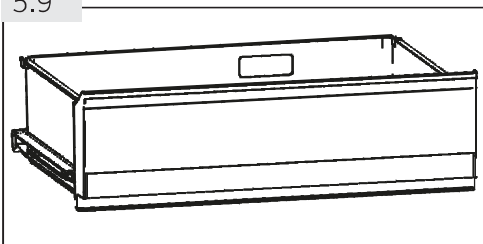

5.9 MyZone box

Prostor ledničky je vybaven My Zone boxem (Obr. 5.9). V souladu s požadavky na správné skladování potravin lze nastavit nejvhodnější teplotu, aby se zachovala optimální nutriční hodnota potravin. Jsou k dispozici následující režimy:

5.9.1 Funkce Chiller

Tato funkce nastaví teplotu v My Zone boxu na 0 °C. Je vhodná pro skladování čerstvých potravin, jako jsou maso a instantní výrobky. Většina potravin zůstane při teplotě 0 °C čerstvá, ale nezamrzne.



Poznámka: Chiller

- ▶ Kvůli rozdílnému obsahu vody v maso se některá vlhčí masa zmrazí při teplotách nižších než 0 °C. Z toho důvodu by hodně čerstvá masa měla být uchovávána v zásuvce My Zone při teplotě minimálně 0°C.
- ▶ Ovoce citlivé na chlad (např. ananas, avokádo, banány, grapefruity), zelenina (např. brambory, lilek, fazole, okurky, cukety a rajčata), a sýry by se v zásuvce My Zone uchovávat neměly.
- ▶ Pokud jste zvolili "Chiller", nastavte teplotu chladicího prostoru ve střední úrovni (5°C), v zájmu uložení svých potravin si v optimálním skladovacím prostředí.

5.9.2 D-Frost (Rozmrazování)

Tato funkce umožňuje rozmrazit zmrazené potraviny bez tekutých zbytků z potraviny po rozmrazení. Ponechá jídlo částečně zmrazené, vhodné na řezání a vaření.

Teplota v prostoru MyZone je nastavena na +1 °C



Poznámka: D-Frost

Doba rozmrazování se může lišit v závislosti na velikosti a tloušťky potravin. Pro dobu rozmrazování mohou být použity následující hodnoty: 500 g: 7 h; 1000 g: 8 h, 1500 g: 10 h.

5.9.3 Q-Cool (Rychlé chlazení)

Tato funkce umožňuje rychlé chlazení nápoje v plechovkách, v krátkém čase. Před aktivací této funkce vyberte, prosím všechny lahve, mohou zamrznout.

Teplota v prostoru MyZone je nastavena na -1 °C



Poznámka: MyZone box

- ▶ Vždy musí být aktivovány jedna ze tří funkcí prostoru My Zone
- ▶ Pro snížení teploty chladničky použijte funkci Q-Cool. Pokud ji chcete zvýšit, použijte funkci D-Frost.

5.9.4 Volba funkce pro MyZone box

1. Je-li zamčený, odemkněte panel dotekem tlačítka „D“ (obr. 5.5.-1).
2. Dotkněte se postupně "C" (MyZone), dokud se nerozsvítí požadovaná funkce "c" (obr. 5.9.4) a nastavení se potvrdí.



5.10 Tipy pro uchování čerstvých potravin

5.10.1 Ukládání do prostoru ledničky

- ▶ Udržujte teplotu v ledničce pod 5°C.
- ▶ Horká jídla se musí před uložením do ledničky zchladit na pokojovou teplotu.
- ▶ Potraviny by se před uložením do ledničky měly omýt a osušit
- ▶ Potraviny určené pro uložení do ledničky by měly být řádně utěsněny, aby se zabránilo změnám vůně nebo chuti.
- ▶ Neuchovávejte nadměrné množství potravin. Pro lepší a homogenní chlazení nechávejte mezi potravinami mezery, aby kolem nich mohl proudit chladný vzduch.
- ▶ Denně používané potraviny by se měly ukládat do přední části polic.
- ▶ Nechcete mezeru mezi potravinami a vnitřními stěnami ledničky, aby mohl vzduch volně proudit. Zejména ohlídejte, aby se potraviny nedotýkali zadní stěny: mohly by k ní přimrznout. Zabraňte přímému kontaktu potravin (zejména mastných nebo kyselých) s vnitřním povrchem, protože mastnota a kyseliny ho mohou rozrušit. Kdykoli narazíte na mastnou/kyselou špínu, hned ji vyčistěte.
- ▶ Mražené potraviny lze lehko rozmrazit v chladničce nebo s funkcí D-Frost v MyZone boxu. Ušetří se tím energie.
- ▶ Proces stárnutí ovoce a zeleniny, např. některé druhy zeleniny, melounů, papáji, banánů, ananasu atd., se může v ledničce urychlit. Proto není vhodné uchovávat je v ledničce. Zrání velmi nezralého ovoce se ale může o určitou dobu urychlit. Cibuli, česnek, zázvor a další kořenovou zeleninu je možné uchovávat při pokojové teplotě.
- ▶ Nepříjemné pachy uvnitř ledničky značí, že se něco vylilo a je nezbytné ledničku vyčistit. Viz PÉČE A UDRŽBA.
- ▶ Různé potraviny je třeba umístit na různá místa podle toho, jaké mají vlastnosti: (obr.:

5.10.1

Model s dodatečným regálem:
C3FE737C*JE



1 Máslo, sýry, vejce, koření, atd.

2 Vejce, konzervované potraviny, koření, atd.

3 Nápoje a zavařené potraviny.

4 Nakládané potraviny, konzervované potraviny, atd.

5 Masné výrobky, snack, těstoviny,

mléko, tofu, mléčné výrobky atd.

6 Vařené maso, klobásy, atd.

7 MyZone box: Konzervované nápoje (Q-Cool), syrové čerstvé potraviny (Chiller), všechny mražené potraviny, které chcete rozmrazit (D-Frost)

8 Box Vlhká Oblast: Ovoce, zelenina, salát, atd.

9 Džem, sýr, rajčatová šťáva, atd.

5.10.2 Ukládání do prostoru mrazničky

- ▶ Udržujte teplotu v mrazničce na -18°C .
- ▶ 24 hodin před mražením zapněte funkci Extra mrazení; -pro malé množství potravin stačí 4-6 hodin.
- ▶ Horké potraviny je nutné před uložením do mrazničky zchladit na pokojovou teplotu.
- ▶ Potraviny nakrájené na malé porce zmrznou rychleji a bude snadnější je rozmrazit a uvařit. Doporučená váha každá porce je do 2.5 kg
- ▶ Je lepší potraviny před vložením do mrazničky zabalit. Vnější strana obalu musí být suchá, aby se balíčky k sobě nepřilepily. Obalové materiály musí být bez zápachu, neprodyšné, nesmí být toxické ani škodlivé.
- ▶ Abyste nepřekročili dobu uchovávání potravin, запиšte prosím datum zmrazení, časový limit a název potraviny na obal. Řiďte se doporučenou dobou uchovávání u různých potravin.
- ▶ **UPOZORNĚNÍ!** Kyseliny, žíraviny a sůl atd. mohou narušit vnitřní povrch mrazničky. Neumísťujte přímo na vnitřní povrch potraviny, které obsahují tyto látky (např. mořské ryby). Slanou vodu je třeba z mrazničky ihned vyčistit.
- ▶ Nepřekračujte dobu skladování potravin které jsou doporučovány výrobcem. Z mrazničky vyndávejte pouze požadované množství potravin.
- ▶ Rozmrazené potraviny rychle zkonzumujte. Rozmrazené jídlo znovu nezmrazujte, pokud ho nejdříve neuvaříte, protože by to negativně ovlivnilo jeho požitelnost.
- ▶ Neukládejte do mrazničky nadměrné množství čerstvých potravin. Podívejte se na mrazicí kapacitu mrazničky – viz TECHNICKÁ DATA nebo údaje na výkonostním štítku.
- ▶ Potraviny lze uchovávat v mrazničce při teplotě nejméně -18°C po dobu 2 až 12 měsíců podle vlastností potravin (např. maso: 3-12 měsíců, zelenina: 6-12 měsíců)
- ▶ Chcete-li zmrazit čerstvé potraviny, zabraňte jejich kontaktu s již zmrazenými potravinami. Nebezpečí tání!

Při zmrazování komerčně mražených potravin postupujte prosím podle těchto pokynů:

- ▶ Vždy věnujte pozornost pokynům výrobce o délce uchování potravin. Neporušujte tyto pokyny!
- ▶ Kvůli zachování kvality potravin se snažte, aby doba mezi nákupem a uložením potravin byla co nejkratší.
- ▶ Kupujte potraviny, které byly uchovávány při teplotě -18°C nebo nižší.
- ▶ Vyhněte se nákupu potravin, které mají na obale sníh nebo námrazu – může to značit, že výrobek byl částečně rozmrazen a znovu zmrazen – nárůst teploty ovlivňuje kvalitu potravin.



Tipy na ušetření energie

- ▶ Zkontrolujte, zda spotřebič správně větrá (viz INSTALACE).
- ▶ Neinstalujte spotřebič na přímé sluneční světlo nebo do blízkosti tepelných zdrojů (např. sporák, radiátory).
- ▶ Nenastavujte na spotřebiči zbytečně nízké teploty. Čím nižší teplota je na spotřebiči nastavená, tím vyšší je spotřeba energie.
- ▶ Funkce EXTRA MRAZENÍ spotřebovává více energie.
- ▶ Teplé potraviny nechce před uložením do spotřebiče ochladit.
- ▶ Dveře spotřebiče otvírejte co nejméně a na co nejkratší dobu.
- ▶ Spotřebič nenaplňujte přes míru, aby nedošlo ke ztížení cirkulace vzduchu.
- ▶ Uvnitř potravinového balení by neměl být vzduch.
- ▶ Udržujte těsnění dveří čisté, aby se dveře vždy správně zavřely.
- ▶ Rozmrazujte mražené potraviny v úložném prostoru chladničky nebo použijte funkci D-Frost v MyZone box.



Poznámka: Rozdíly v závislosti na modelu

Z důvodu různých modelů, váš výrobek nemusí mít všechny následující funkce. Viz kapitola POPIS PRODUKTU.

7.1 Více-proudové chlazení

Lednička je vybavena systémem více-proudového chlazení, díky němuž je proud studeného vzduchu umístěn do každé police (obr. 7.1). Pomáhá to udržet rovnoměrnou teplotu a zajistit tak, že potraviny zůstanou déle čerstvé.

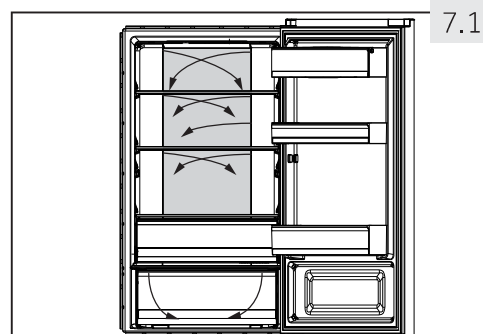

7.2 Nastavitelné poličky

Výšku polic lze nastavit podle vašich požadavků.

1. Chcete-li přemístit polici, nejprve nadzvedněte její zadní okraj (1) a poté ji vytáhněte (2) (obr. 7.2).
2. Chcete polici znovu vložit do ledničky, položte ji na výstupky po obou stranách a zatlačte ji do krajní zadní polohy, dokud nezapadne do žlábků po stranách.

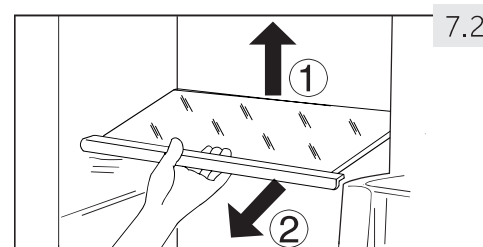

Poznámka: Poličky

Zkontrolujte, že všechny strany police jsou ve stejné úrovni.

7.3 Snímatelné poličky na dveře

Poličky na dveře lze vyjmout kvůli čištění:

Položte ruce na obě strany poličky, zvedněte ji nahoru (1) a vytáhněte (2) (obr. 7.3).

Chcete-li vrátit poličku zpět na dveře, výše zmíněný postup obraťte.

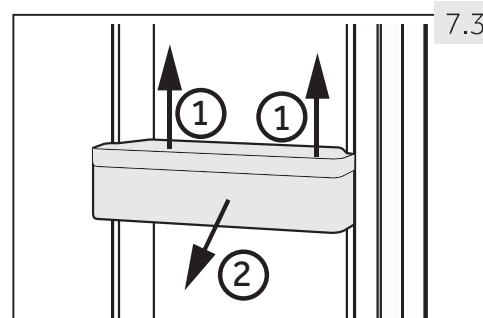

7.4 Těsnící krabice

Používá se na uskladnění malých kusů, jako jsou džeme, sýr, rajčatová šťáva, atd.

Těsnící krabice (obr. 7.4) se nesmí otevřít více než 120°, protože by to mohlo dojít k poškození těsnění krabice.

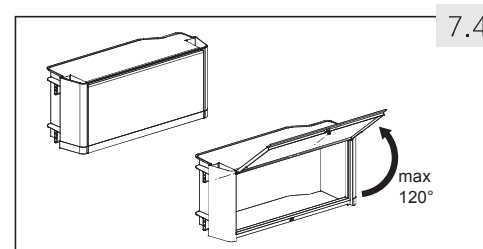

UPOZORNĚNÍ

Neskladujte věci, které potřebují přesnou skladovací teplotu, jako jsou léky a prvky potravinové terapie, z důvodu zabránění zhoršení jejich stavu.

7.5

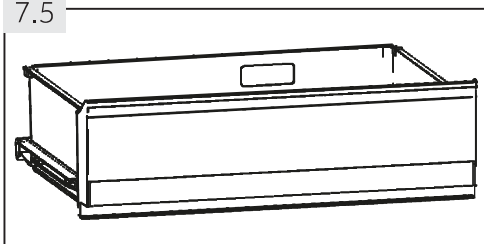

7.5 My Zone box

Chcete-li využívat a nastavit prostor My Zone (obr. 7.5), vyhledejte prosím sekci POUŽITÍ (My Zone box).

7.6

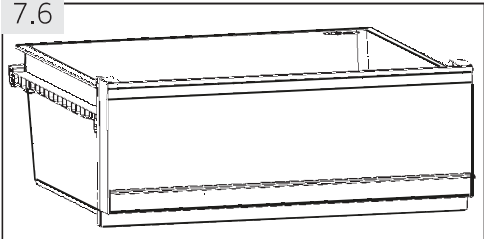

7.6 Box Vlhká Oblast

V tomto prostoru (obr. 7.6) je hladina vlhkosti asi 90%. Je automaticky řízena systémem a je vhodná pro skladování ovoce, zelenina, salátů atd.

7.7

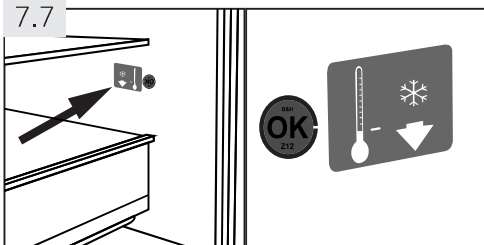

7.7 Kontrolka správné teploty

Kontrolku správné teploty (obr. 7.7) lze využít k udržování teploty pod +4°C. Pokud znaménko neukazuje „OK“, snižujte postupně teplotu.



Poznámka: Nálepka OK

Po zapnutí spotřebiče může trvat až 12 hodin než se dosáhne správných teplot.

7.8

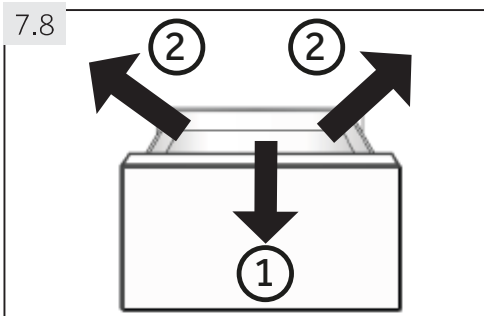

7.8 Vyjímatelná zásuvka mrazničky

Chcete-li odstranit zásuvku, vytáhněte ji v maximální míře (1), zvedněte a odstraňte ji (2). (obr. 7.8).

Chcete-li vrátit zásuvku, proveďte výše uvedené kroky v opačném pořadí.

7.9

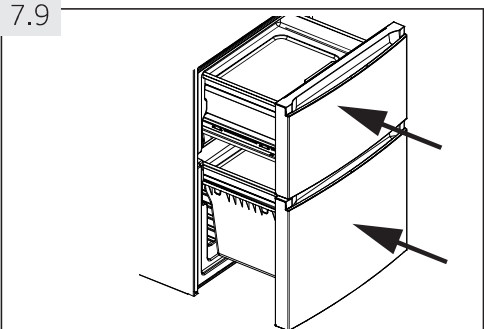

7.9 3D-mrazicí zásuvka

Zásuvky v mrazničce (obr. 7.9) lze úplně vytáhnout v přímém směru. Jsou namontovány na snadno se otáčející výsuvné jezdce, takže můžete pohodlně ukládat a odebírat zmrazené potraviny. Díky mechanismu automatického zavírání dveří je ovládání snadné a šetří energii.



UPOZORNĚNÍ

Nepřetěžujte zásuvky: Maximální zatížení každé zásuvky je: 35 kg!

7.10 Přihrádka pro předmrazení

Každá zásuvka v mrazničce je vybavená přihrádkou pro před-mrazení (obr. 7.10). Čerstvě mrazené potraviny lze oddělit od již zmrazených, takže proces zmrazování může hladce probíhat a již zmrazené potraviny se nezahřejí. Přerovnáte-li zmrazené potraviny, lze tyto prostory využít pro snadné uložení malých věcí, např. bylinek, zmrzliny nebo zásobníku na ledové kostky.

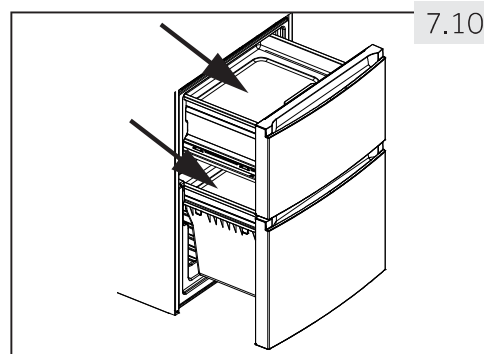

7.10

7.11 Osvěžující podložka

Osvěžující podložka (obr. 7.11) může být použita pro:

1. Quick Freeze - Rychlé mrazení

Použitím osvěžující podložky v mrazicí části, bude jídlo položené na tuto podložku zmrazené třikrát rychleji než v obyčejné mrazničce. Zóna maximální tvorby ledových krystalů bude minimalizována; zachová se tím kvalita potravin:

- ▶ Položte Osvěžující podložku do horní zásuvky mrazáku do příslušného otvoru a vložte potraviny na stranu s potiskem "Fresher Pad".



7.11

2. Rychlé rozmrazování

Pomocí Osvěžující podložky mimo spotřebiče budou potraviny rozmrazené pětikrát rychleji než bez podložky, protože:

- ▶ povolte pomocí osvěžující podložky vychladnutí na pokojovou teplotu na rovné ploše mimo spotřebiče. Položte jídlo na stranu s potiskem "Fresher Pad".



Poznámka: Osvěžující podložka

- ▶ Při použití v mrazničce se nedotýkejte hliníkové části osvěžující podložky. Vaše ruce mohou přimrznout k jejímu povrchu. Noste rukavice.
- ▶ Při položení do mrazničky musí být osvěžující podložka suchá, prosím.

7.12 Zásobník na ledové kostky

1. Naplňte zásobník na ledové kostky vodou do 3/4, pozor, abyste nepřekročili linii hladiny vody (A) (obr. 7.12-1). Zavřete zásobník krytem a položte jej do jednoho šuplíku skladovací mrazničky.
2. Aby se kostky ledu uvolnily, lehce otočte zásobník nebo ho podržte pod tekoucí vodou (obr. 7.12-2).

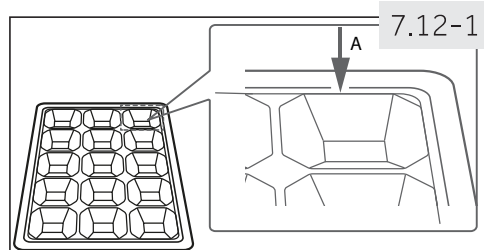

7.12-1

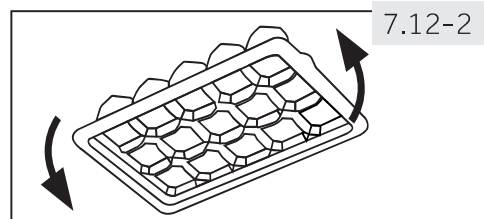

7.12-2

7.13 Světlo

Při otevření dveří, se rozsvítí LED vnitřní osvětlení. Výkon světel není ovlivněn dalšími nastaveními ostatních zařízení.



UPOZORNĚNÍ!

Než začnete s čištěním spotřebiče, odpojte ho od elektrické sítě.

8.1 Obecně

Spotřebič čistěte, pouze když je prázdný nebo když je v něm jen malé množství uskladněných potravin.

Spotřebič by se měl čistit každé 4 týdny jednak kvůli správné údržbě a jednak aby se zabránilo pachům ze špatně uchovávaných potravin.



UPOZORNĚNÍ

- ▶ Spotřebič nečistěte tvrdými kartáči, drátěnými kartáči, čisticími prášky, benzínem, amyloacetáty, acetony a podobnými organickými prostředky, kyselinami nebo alkalickými čistidly. Abyste se vyhnuli poškození spotřebiče, používejte prosím k čištění speciální čisticí prostředky určené pro ledničky.
- ▶ Během čištění na spotřebič nestříkejte ani ho neoplachujte.
- ▶ Nepoužívejte při čištění kropicí ani parní přístroje.
- ▶ Studené skleněné police neomývejte horkou vodou. Náhlá změna teploty by mohla způsobit prasknutí skla.
- ▶ Nedotýkejte se vnitřního povrchu prostoru mrazničky, zejména mokřýma rukama, protože by vám mohly k povrchu přimrznout.
- ▶ Dojde-li k zahřátí, zkontrolujte stav zmrazených potravin.

8.1

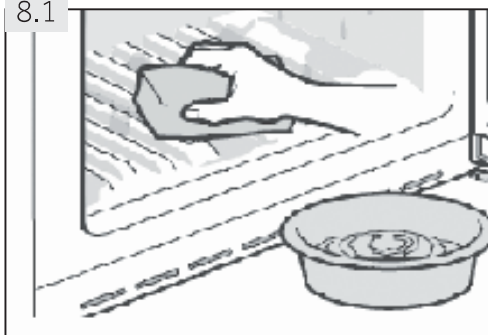

- ▶ Těsnění na dveřích musí být vždy čisté.
- ▶ Vnitřek a plášť spotřebiče čistěte houbičkou navlhčenou teplou vodou a neutrálním čisticím prostředkem (obr. 8.1).
- ▶ Spotřebič omyjte a vysušte jemnou utěrkou.
- ▶ Vyčistěte příslušenství jen s teplou vodou a neutrálním mýdlem.
- ▶ Žádné součásti spotřebiče nemyjte v myčce nádobí.
- ▶ Před opakovaným spuštěním spotřebiče vyčkejte alespoň 5 minut, protože časté zapínání může poškodit kompresor.

8.2 Rozmrazování

Rozmrazování ledničky a mrazničky probíhá automaticky, není potřeba provádět ho ručně.

8.3 Výměna LED osvětlení



UPOZORNĚNÍ!

Nevyměňujte LED lampu sami, smí být vyměněna pouze výrobcem nebo autorizovaným servisním technikem.

Ve spotřebiči je jako světelný zdroj LED osvětlení, protože spotřebovává malé množství energie a má dlouhou životnost. Vyskytne-li se nějaká závada, kontaktujte prosím zákaznický servis. Viz ZÁKAZNICKÝ SERVIS.

Parametry osvětlení:

Napětí ve V	12
Maximální výkon ve W	2
Množství světla v lumenech	150
LED Spec	bílá-5050
Teplota použití	-30°C až +85°C.

8.4 Odnímatelné doplňkové těsnění dveří

Na horní a dolní zásuvku mrazničky je k dispozici šest doplňkových těsnění.

1. Umístěte pět označených těsnění dveří na horní a dolní zásuvku mrazničky (obr. 8.4-1.).
2. Zajistěte, aby těsnění bylo připevněno zahnutou částí směrem dovnitř (obr. 8.4-2.).
3. Umístěte **spodní** těsnění horní zásuvky podle návodu (obr. 8.4-3.).
4. Zajistěte, aby těsnění bylo připevněno zahnutou částí směrem dolů (obr. 8.4-4.).

Tato těsnění stejně jako otočné dveře/těsnění zásuvek získáte prostřednictvím zákaznického servisu (viz Záruční list).

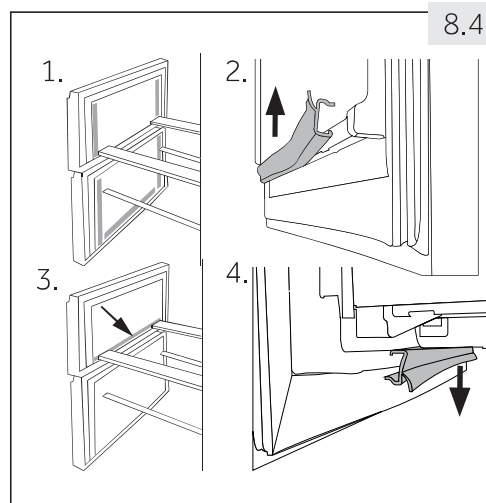

8.5 Nepoužívání spotřebiče po delší dobu

V případě, že přístroj není používán po delší časové období:

- ▶ Vyměňte potraviny.
- ▶ Odpojte síťový kabel.
- ▶ Očistěte spotřebič podle výše uvedeného návodu.
- ▶ Dveře a zásuvky/dveře mrazničky nechte otevřené, abyste zabránili vzniku nežádoucích pachů uvnitř spotřebiče.



Poznámka: Vypnutí

Spotřebič zapněte pouze pokud je to nezbytně nutné.

8.6 Stěhování spotřebiče

1. Vyjměte všechny potraviny a odpojte spotřebič od elektrické sítě.
2. Police a všechny pohyblivé části v ledničce a mrazničce zajistěte lepicí páskou.
3. Nenaklánějte spotřebič pod větším úhlem než 45°, aby nedošlo k poškození chladicího systému.



UPOZORNĚNÍ!

- ▶ Spotřebič nezvedejte za kliky.
- ▶ Nikdy nepokládejte spotřebič na podlahu v horizontální poloze.

Hodně vzniklých problémů můžete vyřešit sami bez zvláštní kvalifikace. Vyskytne-li se nějaký problém, dříve než se obrátíte na prodejce, zkontrolujte všechny uvedené možnosti a postupujte podle níže uvedených pokynů. Viz ZÁKAZNICKÝ SERVIS.



UPOZORNĚNÍ

- ▶ Před prováděním údržby spotřebič vypněte a odpojte ho od elektrické sítě.
- ▶ Elektrické součásti smí opravovat pouze kvalifikovaný odborník, protože neodborné zásahy by mohly způsobit rozsáhlá následná poškození.
- ▶ Poškozený síťový kabel musí vyměnit výrobce, autorizovaný servis nebo podobně kvalifikovaná osoba, aby se zabránilo možným rizikům.

9.1 Tabulka řešení problémů

Problém	Možná příčina	Možné řešení
Nefunguje kompresor.	<ul style="list-style-type: none"> • Zástrčka není zapojená do elektrické zásuvky. • Spotřebič je ve fázi odtávání 	<ul style="list-style-type: none"> • Zapojte spotřebič do elektrické sítě. • Při automatickém odmrazování je to normální
Spotřebič pracuje často nebo pracuje příliš dlouho.	<ul style="list-style-type: none"> • Vnitřní nebo vnější teplota je příliš vysoká. • Spotřebič byl nějakou dobu bez přívodu elektrické energie. • Dveře/zásuvky spotřebiče nejsou těsně uzavřeny. • Dveře/zásuvky spotřebiče se otevíraly příliš často nebo na dlouhou dobu. • Nastavená teplota mrazničky je příliš nízká. • Těsnění dveří/zásuvek je špinavé, opotřebované, prasklé nebo nevhodné. • Není zajištěna požadovaná cirkulace vzduchu. 	<ul style="list-style-type: none"> • V tomto případě je běžné, že spotřebič pracuje delší dobu. • Běžně trvá 8 až 12 hodin než se spotřebič zcela ochladí. • Zavřete dveře/zásuvky a zkontrolujte, že spotřebič stojí na rovném podkladu a že se dveří nedotýkají žádné potraviny ani jiné překážky. • Neotvírejte dveře/zásuvky příliš často. • Nastavte vyšší teplotu, dokud se spotřebič nedostane na uspokojivou teplotu. • Ustálení teploty ledničky trvá 24 hodin. • Očistěte těsnění dveří/zásuvek nebo je nechte vyměnit v zákaznickém servisu. • Zajistěte dostatečnou ventilaci.
Vnitřek ledničky je špinavý a/nebo zapáchá.	<ul style="list-style-type: none"> • Je potřeba vyčistit vnitřek ledničky. • V ledničce jsou uloženy potraviny s výraznou vůní. 	<ul style="list-style-type: none"> • Umyjte vnitřek ledničky. • Potraviny důkladně zabalte.

Problém	Možná příčina	Možné řešení
Uvnitř spotřebiče není dostatečně chladno.	<ul style="list-style-type: none"> • Je nastavena příliš vysoká teplota. • Byly vloženy teplé potraviny. • Bylo vloženo příliš mnoho potravin najednou. • Potraviny jsou příliš blízko u sebe. • Dveře/zásuvky spotřebiče nejsou těsně uzavřeny. • Dveře/zásuvky spotřebiče se otevíraly příliš často nebo na dlouhou dobu. 	<ul style="list-style-type: none"> • Nastavte teplotu znovu. • Před uložením potraviny vždy ochladte. • Ukládejte vždy malé množství potravin. • Mezi potravinami nechte meze-ry, aby mohl vzduch volně proudit. • Zavřete dveře/zásuvku. • Neotvírejte dveře/zásuvky příliš často.
Uvnitř spotřebiče je příliš chladno.	<ul style="list-style-type: none"> • Nastavená teplota je příliš nízká. • Funkce Power-Freeze je aktivní nebo pracuje příliš dlouho. 	<ul style="list-style-type: none"> • Nastavte teplotu znovu. • Vypněte funkci Power-Freeze.
Na vnitřní straně ledničky kondenzuje vlhkost.	<ul style="list-style-type: none"> • Ovzduší je příliš teplé a příliš vlhké. • Dveře/zásuvky spotřebiče nejsou těsně uzavřeny. • Dveře/zásuvky spotřebiče se otevíraly příliš často nebo na dlouhou dobu. • Nádoby na potraviny nebo tekutiny jsou otevřené. 	<ul style="list-style-type: none"> • Zvyšte teplotu. • Zavřete dveře/zásuvku. • Neotvírejte dveře/zásuvky příliš často. • Nechte horké jídlo zchladnout na pokojovou teplotu a zakryjte potraviny a tekutiny.
Na vnějším povrchu nebo mezi dveřmi/dveřmi a zásuvkami se hromadí vlhkost.	<ul style="list-style-type: none"> • Ovzduší je příliš teplé a příliš vlhké. • Dveře/zásuvky nejsou těsně uzavřeny. Kondenzaci způsobuje studený vzduch ve spotřebiči a teplý vzduch venku. 	<ul style="list-style-type: none"> • To je ve vlhkém prostředí normální. Změna nastane, až klesne vlhkost. • Ujistěte se, že dveře/zásuvka jsou těsně zavřené.
V mrazničce je silná vrstva ledu a námrazy.	<ul style="list-style-type: none"> • Potraviny nebyly správně zabaleny. • Dveře/zásuvky spotřebiče nejsou těsně uzavřeny. • Dveře/zásuvky spotřebiče se otevíraly příliš často nebo na dlouhou dobu. • Těsnění dveří/zásuvek je špinavé, opotřebené, prasklé nebo nevhodné. • Uvnitř je překážka, která brání správnému zavření dveří/zásuvky. 	<ul style="list-style-type: none"> • Potraviny vždycky správně zabalte. • Zavřete dveře/zásuvku. • Neotvírejte dveře/zásuvky příliš často. • Těsnění dveří/zásuvky očistěte nebo vyměňte za nové. • Přemístěte police, dveřní poličky nebo vnitřní zásobníky tak, aby bylo možné zavřít dveře/zásuvku.
Spotřebič dělá neobvyklý hluk.	<ul style="list-style-type: none"> • Spotřebič nestojí na rovné ploše. • Spotřebič je v kontaktu s nějakým předmětem. 	<ul style="list-style-type: none"> • Vyrovnejte spotřebič nastavením nožiček. • Odstraňte předměty z okolí spotřebiče.

Problém	Možná příčina	Možné řešení
Měl by být slyšet tenký zvuk podobný zvuku tekoucí vody.	<ul style="list-style-type: none"> To je normální. 	<ul style="list-style-type: none"> -
Uslyšíte pípnutí alarmu.	<ul style="list-style-type: none"> Jsou otevřené dveře úložného prostoru ledničky. 	<ul style="list-style-type: none"> Zavřete dveře nebo alarm vypněte ručně.
Uslyšíte slabé hučení.	<ul style="list-style-type: none"> Pracuje anti-kondenzační systém 	<ul style="list-style-type: none"> Zabraňuje to kondenzaci a je to v pořádku
Nefunguje vnitřní osvětlení nebo chladicí systém.	<ul style="list-style-type: none"> Zástrčka není zapojená do elektrické zásuvky. Zdroj napájení není v pořádku. LED osvětlení nefunguje. 	<ul style="list-style-type: none"> Zapojte spotřebič do elektrické sítě. Zkontrolujte, jestli přívod elektrické energie v místnosti. Kontaktujte místního dodavatele elektrického proudu! Kvůli výměně světla prosím kontaktujte servis.
Boky skříně a pásy dveří se mohou zahřát.	<ul style="list-style-type: none"> To je normální. 	<ul style="list-style-type: none"> -

9.2 Přerušeni elektrické energie

V případě výpadku elektrického proudu by měly potraviny zůstat bezpečně vychlazené po dobu asi 13/14 hodin (Viz kapitola TECHNICKÉ ÚDAJE). V případě delšího výpadku proudu, zejména v létě, postupujte podle těchto pokynů:

- ▶ Otevírejte dveře/zásuvky co možná nejméně.
- ▶ Během výpadku proudu nepřidávejte do spotřebiče další potraviny.
- ▶ Pokud je výpadek proudu předem ohlášený a předpokládaná doba výpadku přesahuje 16 hodin, vyrobte led a vložte ho do zásobníku v horní části ledničky.
- ▶ Jakmile je dodávka energie obnovena, je nutné zkontrolovat stav potravin.
- ▶ V důsledku zvýšení teploty v ledničce během výpadku elektrického proudu nebo jiné poruchy dojde ke zkrácení doby uložení potravin a také se sníží jejich kvalita. Potraviny, které se rozmrazily, by se měly buď brzy zkonsumovat, nebo uvařit a znovu zmrazit (pokud je to vhodné), aby se předešlo zdravotním rizikům.



Poznámka: Funkce paměti při přerušeni napájení

Po obnovení napájení přístroj pokračuje v nastaveních, které byly nastaveny před výpadkem proudu.

10.1 Vybalení



UPOZORNĚNÍ

- ▶ Spotřebič je těžký. Se spotřebičem manipulujte vždy nejméně ve dvou.
- ▶ Všechny obalové materiály udržujte mimo dosah dětí a zlikvidujte ho způsobem, který je šetrný k životnímu prostředí.
- ▶ Vyjměte spotřebič z obalu.
- ▶ Odstraňte všechny obalové materiály.

10.2 Podmínky životního prostředí

Teplota v místnosti by se měla pohybovat v rozmezí 10°C až 43°C, protože může ovlivňovat teplotu uvnitř spotřebiče a spotřebu energie. Neinstalujte spotřebič do blízkosti spotřebičů, které vydávají teplo (sporáky, ledničky), aniž by byl odizolován.

10.3 Obrácení dveří

Dříve než spotřebič trvale nainstalujete, zkontrolujte správné umístění závěsu dveří. Pokud je potřeba, viz sekce OBOUSTRANNÉ DVEŘE.

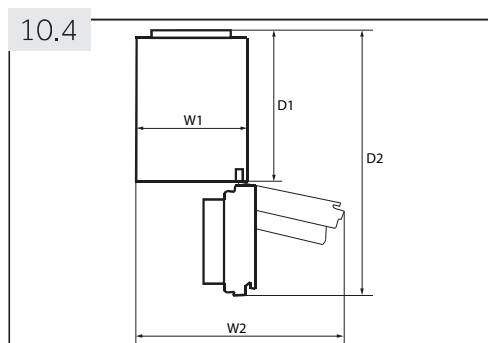

10.4 Prostorové požadavky

Prostor nutný při otevřených dveřích (obr. 10.4):

Model	Šířka spotřebiče v mm		Hloubka spotřebiče v mm	
	W1	W2	D1	D2
C3FE-737C*JE	595	925	580	1200
A3FE-835C*JE C3FE-835C*JE	595	925	600	1220

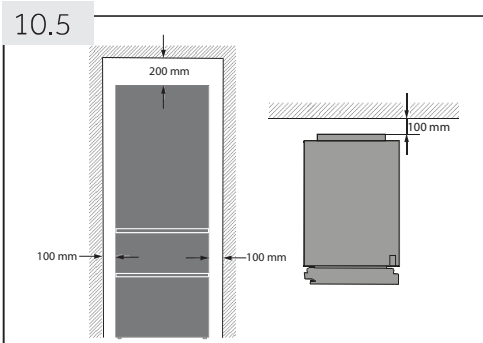

10.5 Ventilační systém

Pro dosažení dostatečné ventilace spotřeby z důvodu bezpečnosti, je nutné dodržet požadavky pro správné větrání (obr. 10.5).

10.6 Umístění spotřebiče

Spotřebič umístěte na rovný a pevný povrch.

1. Nakloňte spotřebič lehce dozadu (obr. 10.6).
2. Nastavte nožičky na požadovanou úroveň.
3. Stabilitu spotřebiče zkontrolujete tak, že střídavě udeříte do protilehlých stran. Mírné vychýlení by mělo být stejné v obou směrech. V opačném případě by mohlo dojít k deformaci rámu; důsledkem může být netěsnící zavírání dveří. Mírný náklon na zadní stranu usnadňuje zavírání dveří.

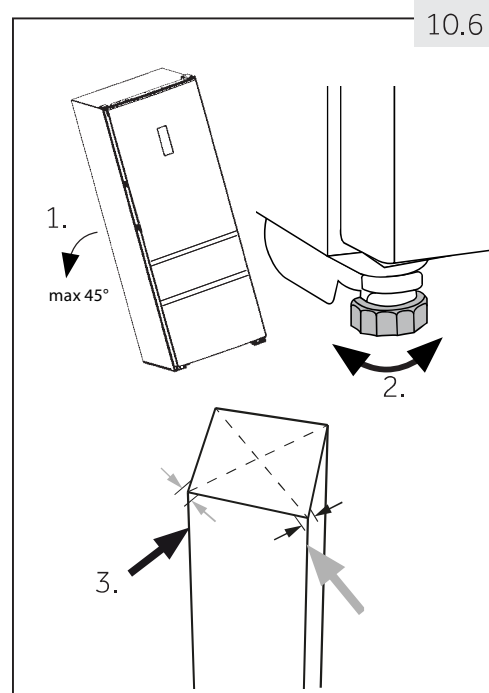

10.7 Čekací doba

V kapsli kompresoru je umístěný bezúdržbový olej. Při naklánění spotřebiče během převozu se olej mohl dostat přes zavřené potrubí. Vyčkejte 2 hodiny před zapojením spotřebiče do elektrické sítě (obr. 10.7), aby se olej mohl vrátit do pouzdra.

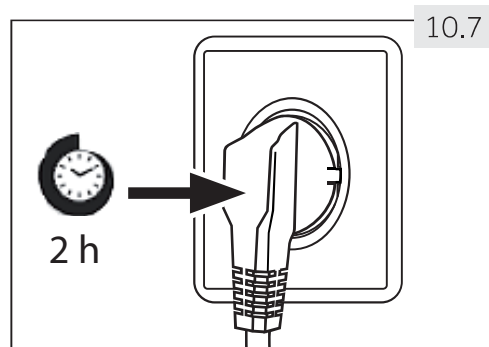

10.8 Elektrické připojení

Před každým zapojením zkontrolujte, zda:

- ▶ zdroj energie, zásuvka a pojistka odpovídají výkonnostnímu štítku.
- ▶ zásuvka je uzemněná a nepoužíváte prodlužovací kabel ani vícenásobné zásuvky.
- ▶ zástrčka a zásuvka se přesně shodují.

Zástrčku zapojte do řádně instalované domácí zásuvky.



UPOZORNĚNÍ

Poškozený napájecí kabel musí být vyměněn v zákaznickém servisu, aby nedošlo ke vzniku nebezpečí (viz Záruční list).

10.9 Obrácení dveří

Než připojíte spotřebič do elektrické sítě, měli byste zkontrolovat, zda není potřeba přemístit otevírání dveří z pravé strany (při dodání) na levou v závislosti na místě instalace spotřebiče.



UPOZORNĚNÍ!

- ▶ Spotřebič je těžký. Na obrácení dveří jsou potřeba 2 osoby.
- ▶ Než se pustíte do jakékoli činnosti, odpojte spotřebič od elektrické sítě.
- ▶ Nenaklánějte spotřebič pod úhlem větším než 45°, aby nedošlo k poškození chladicího systému.

Kroky při montáži (obr. 10.9):

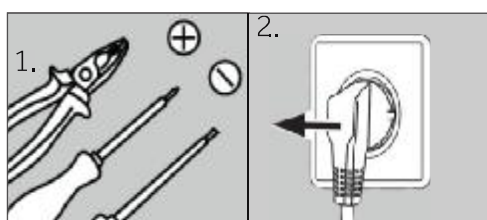

1. Připravte si potřebné nářadí.
2. Odpojte spotřebič od elektrického napětí.

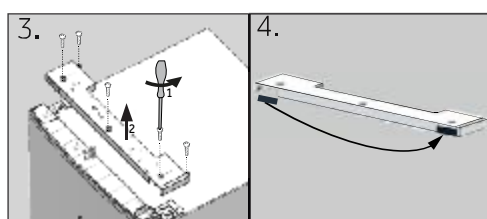

3. Odstraňte pět šroubů, které upevňují přední panel (1) a vyberte panel (2).
4. Odstraňte malý kryt předního panelu směrem sleva na pravou stranu.

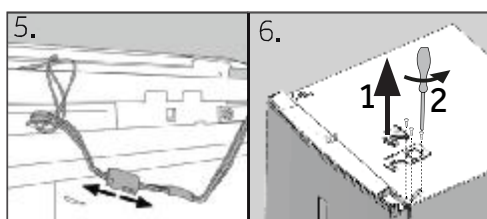

5. Odpojte spojovací kabel
6. Odstraňte kryt horního závěsu (1) a odšroubujte horní závěs (tři šrouby) na pravé straně (2).

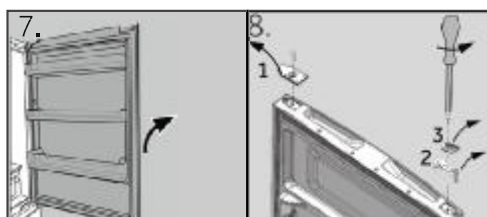

7. Opatrně zdvihněte uvolněné dveře ledničky z dolního závěsu.
8. Otočte dvířka vzhůru nohama, odšroubujte kryt (1) a dveřní zarážku (2), s která umožní posílení dílem (3).

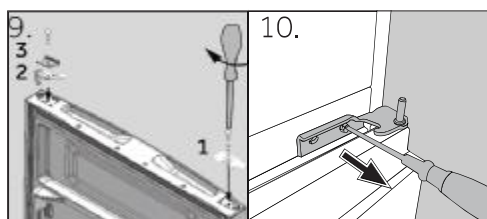

9. Vyberte nový kryt (1) a dveřní zarážku (2), s která umožní posílení dílem (3) z obalu s příslušenstvím a přišroubujte je na opačnou stranu.
10. Odstraňte spodní závěs horních dveří.

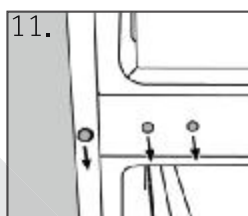

11. Vyměňte záslepky a šrouby na straně.

Další kroky (a-h) jsou nutné pouze pro modely s dvěma dveřmi:

- a Odstraňte spodní dveře
- b Pro tento krok je zapotřebí dvou osob; jedna drží spotřebič na svém místě a druhá vykonává montážní kroky!
- c Nakloňte spotřebič mírně dozadu a odstraňte spodní závěs s nohou (1). Změňte také pozici druhé nohy (2).
- d Odšroubujte dvě závitové kolíky (1), vyjměte spodní závěs, otočte jej o 180° (2) a
- e připevněte zpět spodní závěs s 2 nastavitelnými šrouby
- f Zašroubujte dolní závěs na levou straně spotřebiče.
- g Proved'te kroky 8 a 9.
- h Opatrně zdvihněte dolní dveře a nasad'te je na spodní závěs tak, aby čep zapadl do pantu.

Ujistěte se, že čep zapadá do držáku závěsu spodních dveří.

- h Vyberte nový závěs z obalu s příslušenstvím a přišroubujte jej na levou stranu spotřebiče.

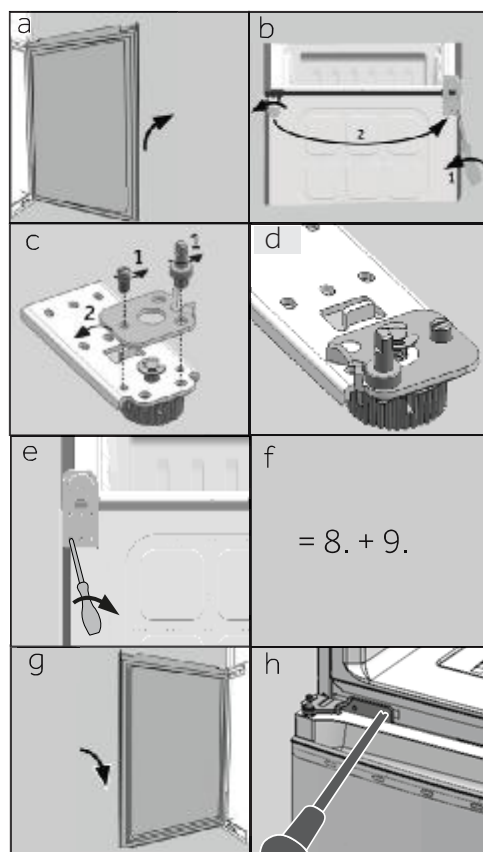

12. Vyberte nový spodní závěs horních dveří z obalu s příslušenstvím a přišroubujte jej na levou stranu přístroje.

13. Opatrně zdvihněte horní dveře a nasad'te je na spodní závěs tak, aby čep zapadl do pantu.

Ujistěte se, že čep zapadá do držáku závěsu spodních dveří.

14. Vyjměte horní závěs z obalu s příslušenstvím. Přeložte připojovací kabel přes horní závěs a upevněte horní závěs s třemi šrouby na levé straně přístroje.

15. Nasad'te kryt závěsu (dodáván v obalu s příslušenstvím) na závěs.

16. Zapojte spojovací kabel a vložte ho do otvoru.

17. Vratte zpět přední panel a připevněte jej pěti šrouby.

18. Vyjměte kryt z obalu s příslušenstvím a připevněte ho na pravou stranu horních dveří.

Po změně závěsu dveří zkontrolujte, zda je těsnění dveří správně umístěné na plášti a zda jsou všechny šrouby dostatečně utažené.

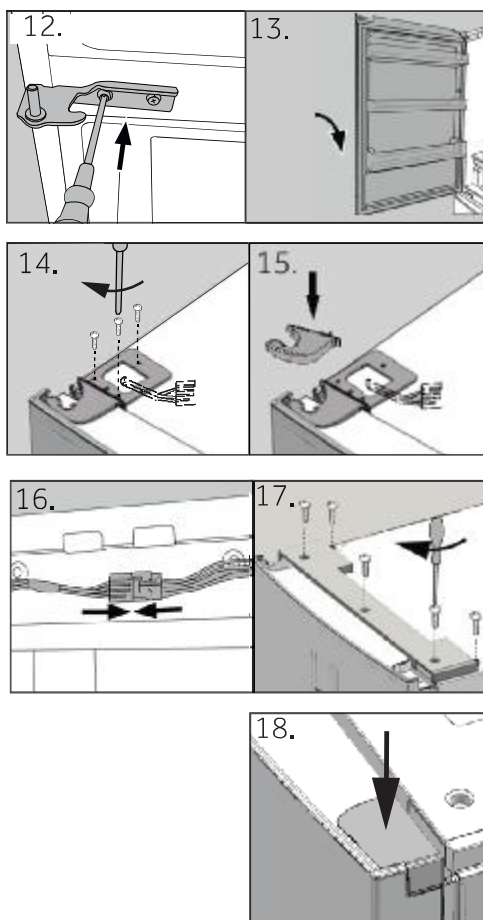

11.1 List výrobku podle nařízení EU č. 1060/2010

Obchodní značka			
Identifikační značka modelu	A3FE 835C*JE	C3FE 737C*JE	835C*JE
Kategorie modelu	Lednička-mraznička		
Třída energetické účinnosti	A+++	A++	A+++
Roční spotřeba energie (kWh/rok) ¹⁾	178	283	183
Objem chladicího prostoru (L)	231	257	231
Objem mrazicího prostoru (L) ****	97	108	108
Počet hvězdiček			
Teplota dalších prostorů > 14°C	Nepoužitelné		
Beznámrazový systém	Ano		
Zabezpečení při výpadku proudu (h)	14	13	14
Mrazicí kapacita (kg/24h)	12		
Klimatická třída Spotřebič je určený pro použití při teplotě okolního prostředí mezi 10°C a 43°C.	SN/N/ST/T		
Vzduchem šířené emise hluku (db(A) re 1pW)	39	40	39
Typ konstrukce	Volně stojící		

* = Barevný kód

¹⁾ na základě výsledků 24 hodinové normalizované zkoušky. Skutečná spotřeba energie bude záviset na používání a umístění spotřebiče.

11.2 Doplnkové technické údaje

Identifikační značka modelu	A3FE	C3FE	
	835C*JE	737C*JE	835C*JE
Napětí / Frekvence	220-240V ~/ 50Hz		
Vstupní proud (A)	1.0	1.3	1.0
Hlavní pojistka (A)	5.0	5.0	5.0
Chladicí kapalina	R600a		
Celkový objem (L)	370	400	375
Čistý objem (L)	328	365	339
Rozměry (v mm)	Hloubka	677	677
	Šířka	595	
	Výška	1905	1905

11.3 Normy a směrnice



Tento výrobek vyhovuje požadavkům všech odpovídajících směrnic ES včetně souvisejících harmonizovaných norem, které jsou nutné pro to, aby výrobek mohl nést označení CE.

Doporučujeme používat originální náhradní díly a služby zákaznického servisu Haier.

Máte-li se spotřebičem nějaký problém, podívejte se prosím nejprve do sekce ŘEŠENÍ PROBLÉMŮ.

Pokud tam nenajdete řešení, kontaktujte prosím

- ▶ místního prodejce nebo
- ▶ sekce Service & Support na stránkách www.haier.com, kde můžete najít telefonní čísla a můžete aktivovat váš servisní požadavek.

Ještě než budete kontaktovat naše Servisní centrum, zkontrolujte, zda máte níže uvedené informace.

Informace najdete na výkonnostním štítku.

Model _____ Výrobní číslo. _____

Zkontrolujte také Záruční list, který je dodáván spolu se spotřebičem pro případ reklamace.

Pro všeobecné obchodní otázky vyhledejte naše níže uvedené evropské adresy.

Evropské adresy Haier

Země*	Poštovní adresa	Země*	Poštovní adresa
Italy	Haier Europe Trading SRL Via De Cristoforis, 12 21100 Verese ITALY	France	Haier France SAS 3-5 rue des Gravier 92200 Neuilly sur Seine FRANCE
Španělsko Portugalsko	Haier Iberia SL Pg. Garcia Faria, 49-51 08019 Barcelona SPAIN	Belgie-FR Belgie-NL Nizozemsko Lucembursko	Haier Benelux SA Anderlecht Route de Lennik 451 BELGIUM
Germany Rakousko	Haier Deutschland GmbH Hewlett-Packard-Str. 4 D-61352 Bad Homburg GERMANY	Poland Česko Maďarsko Grecko Rumunsko Rusko	Haier Poland Sp. zo.o. Al. Jerozolimskie 181B 02-222 Warszawa POLAND
Spojené království	Haier Appliances UK Co.Ltd. One Crown Square Church Street East Woking, Surrey, GU21 6HR Velká Británie		

*Pro více informací prosím jděte na www.haier.com

A3FE-C3FE-737C-835C -JE_CZ-V03_042017

Haier

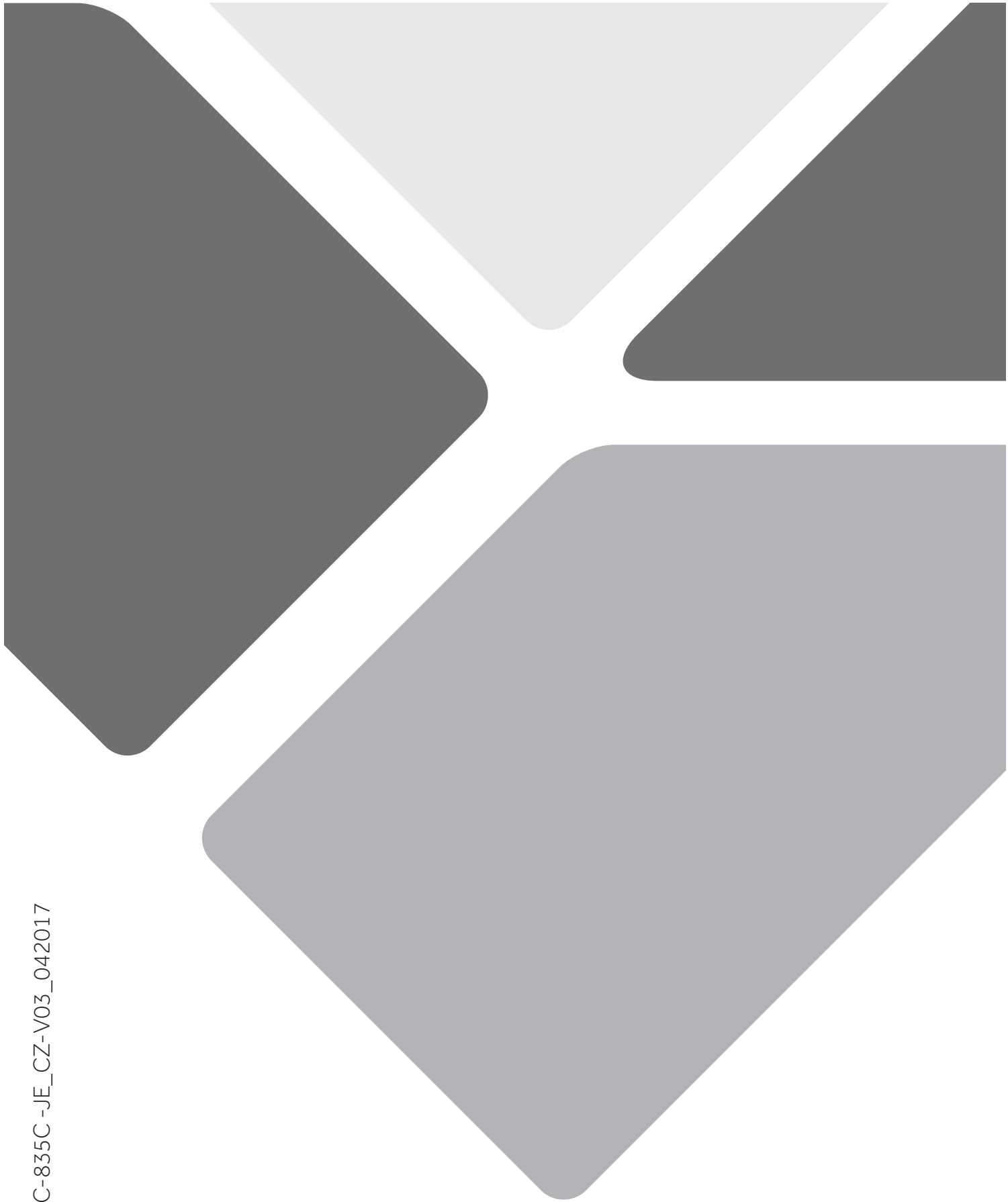



Manual del usuario

Frigorífico-Congelador

A3FE835C*JE
C3FE835C*JE
C3FE737C*JE

*= Código de color:
G, M, W, S o R

ES

Haier

Gracias por comprar un producto Haier.

Lea con atención todas las instrucciones antes de utilizar el aparato. Estas instrucciones contienen información importante que le permitirá dar un buen uso al aparato y garantizar su instalación, uso y mantenimiento de forma segura y adecuada.

Conserve el manual en un lugar de fácil acceso para consultarlo en cualquier momento y garantizar el uso seguro y adecuado del aparato.

Si vende, regala o deja el aparato al mudarse, asegúrese de entregar este manual al nuevo propietario para que pueda familiarizarse con el aparato y las precauciones que debe tomar para garantizar un uso seguro.

Leyenda

Advertencia – Información de seguridad importante



Información general y sugerencias



Información ambiental



Desecho

Ayude a proteger el medio ambiente y la salud de las personas. Coloque el embalaje en los contenedores adecuados para reciclarlo. Ayude a reciclar los desechos de aparatos eléctricos y electrónicos. No deseché aparatos que contengan este símbolo junto con los residuos domésticos. Lleve el producto a las instalaciones de reciclaje local o comuníquese con su oficina municipal.

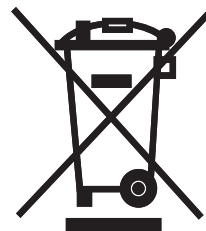

¡ADVERTENCIA!

¡Riesgo de lesiones o asfixia!

Se deben desechar los refrigerantes y gases de manera profesional. Verifique que las tuberías del circuito de refrigeración no estén dañadas antes de desecharlas de forma adecuada. Desconecte el aparato de la fuente de energía eléctrica. Corte el cable de alimentación y deséchelo. Sacar las bandejas y cajones, y los cierres y juntas de las puertas, para evitar que los niños y mascotas queden encerrados en el aparato.

1- Información de seguridad.....	5
2- Uso previsto	9
3- Descripción del producto	10
4- Panel de mandos	11
5- Uso	12
6- Sugerencias de ahorro energético.....	18
7- Equipo.....	19
8- Cuidado y limpieza.....	22
9- Solución de problemas.....	25
10- Instalación.....	28
11- Datos técnicos.....	32
12- Servicio al cliente	34

Antes de encender el aparato por primera vez, ¡lea las siguientes instrucciones de seguridad!:



¡ADVERTENCIA!

Antes del primer uso

- ▶ Asegúrese de que no presente daños ocasionados durante el transporte.
- ▶ Retire todo el embalaje y mantenga fuera del alcance de los niños.
- ▶ Espere al menos dos horas antes de instalar el aparato para asegurarse de que el circuito de refrigeración funcione completamente.
- ▶ Siempre mueva el aparato con al menos dos personas ya que es pesado.

Instalación

- ▶ El aparato se debe colocar en un lugar bien ventilado. Asegúrese de que haya un espacio libre de al menos 20 cm por encima y 10 cm alrededor del aparato.
- ▶ Nunca coloque el aparato en un lugar húmedo o lugar donde pueda ser salpicado con agua. Limpie y seque las salpicaduras de agua y las manchas con un paño suave y limpio.
- ▶ No instale el aparato en un lugar donde reciba luz solar de forma directa o cerca de una fuente de calor (por ejemplo, estufas, calentadores).
- ▶ Instale y nivele el aparato en un área adecuada para su tamaño y uso.
- ▶ Mantenga las aberturas de ventilación, en el aparato o en la estructura incorporada, sin obstáculos.
- ▶ Asegúrese de que la información eléctrica de la placa de especificaciones coincida con la fuente de alimentación. En caso contrario, comuníquese con un electricista.
- ▶ El aparato funciona con una fuente de alimentación de 220~240 V CA /50 Hz. La fluctuación de tensión anormal puede causar que el frigorífico no arranque, o dañar el control de la temperatura o compresor, o puede haber un ruido anormal cuando funciona. En tal caso, se deberá usar un regulador automático.
- ▶ Utilice un enchufe con toma a tierra separado de fácil acceso para conectar el aparato. El frigorífico debe tener una conexión a tierra.
- ▶ **Solo para el Reino Unido:** El cable de alimentación del aparato está equipado con un enchufe de 3 hilos (conexión a tierra) que se ajusta a una toma estándar de 3 cables (puesta a tierra). Nunca corte o desmonte la tercera clavija (de toma a tierra). Una vez instalado el aparato, el enchufe debe ser de fácil acceso.



¡ADVERTENCIA!

- ▶ No use adaptadores múltiples y cables prolongadores eléctricos.
- ▶ Asegúrese de que el cable de alimentación no quede atrapado por el frigorífico. No pise el cable de alimentación.
- ▶ No dañe el circuito refrigerante.

Uso diario

- ▶ Este aparato puede ser utilizado por niños de 8 años y mayores y las personas con capacidades físicas, sensoriales o mentales reducidas o falta de experiencia y conocimiento, si se les ha dado la supervisión o instrucciones relativas al uso del aparato de una manera segura y comprenden los peligros involucrados.
- ▶ Mantenga a los niños menores de 3 años alejados del aparato a menos que se encuentren bajo supervisión permanente.
- ▶ Los niños no deben jugar con el aparato.
- ▶ Si el gas refrigerante u otro gas inflamable se está filtrando en las proximidades del frigorífico, cierre la válvula de la fuga de gas, abra las puertas y ventanas y no desconecte ningún enchufe en el cable de alimentación del frigorífico o cualquier otro aparato.
- ▶ Tenga en cuenta que el aparato ha sido diseñado para funcionar en un rango de temperatura ambiente específico de 10 °C a 43 °C. Si se lo deja durante mucho tiempo en un lugar con temperaturas superiores o inferiores al rango indicado, es posible que el aparato no funcione de forma adecuada.
- ▶ No coloque artículos inestables (objetos pesados, contenedores llenos de agua) en la parte superior del aparato, para evitar lesiones ocasionadas por una caída o una descarga eléctrica por contacto con el agua.
- ▶ No tire de los estantes de la puerta. Se puede inclinar la puerta, puede salirse la bandeja portabotellas o puede caerse el aparato.
- ▶ Abra y cierre las puertas solo con las manijas. El espacio entre las puertas y el gabinete es muy estrecho. No extienda sus manos en estas áreas para no apretarse los dedos. Abra o cierre las puertas del frigorífico solo cuando no haya niños parados dentro del espacio de movimiento de la puerta.
- ▶ No guarde ni use materiales inflamables, explosivos o corrosivos en el aparato o en los alrededores.
- ▶ No guarde medicamentos, bacterias o agentes químicos en el frigorífico. Este frigorífico es un electrodoméstico. No se recomienda almacenar materiales que requieran temperaturas estrictas.



¡ADVERTENCIA!

- ▶ No almacene líquidos en botellas o latas (aparte de las bebidas de alta graduación alcohólica), especialmente bebidas gaseosas, en el congelador, ya que pueden estallar al congelarse.
- ▶ Compruebe el estado de los alimentos si ha aparecido una señal de advertencia en el congelador.

Uso diario

- ▶ No fije la temperatura demasiado baja sin necesidad en el compartimiento del frigorífico. Puede obtener temperaturas bajo cero con ajustes altos del control de temperatura. Atención: Las botellas pueden estallar.
- ▶ No toque los alimentos congelados con las manos húmedas (use guantes). En especial, no coma paletas heladas apenas los retira del compartimiento del congelador. Corre el riesgo de que se quede legado o de que se le formen ampollas por congelamiento. **PRIMEROS auxilios:** ponga de inmediato la superficie afectada bajo agua corriente. ¡No tire para separar!
- ▶ No toque la superficie interna del compartimiento de almacenamiento del congelador con el aparato en funcionamiento, especialmente con las manos húmedas, ya que sus manos pueden quedar adheridas a la superficie.
- ▶ Desenchufe el frigorífico en caso de una interrupción de energía o antes de limpiarlo. Espere al menos 5 minutos antes de reiniciar el aparato ya que el arranque frecuente puede dañar el compresor.
- ▶ No utilice aparatos eléctricos dentro de los compartimentos para alimentos del aparato, a menos que sean del tipo recomendado por el fabricante.

Mantenimiento y Limpieza

- ▶ Asegúrese de que los niños estén supervisados si realizan tareas de limpieza o mantenimiento.
- ▶ Desconecte el aparato de la fuente de alimentación antes de realizar cualquier tarea de mantenimiento de rutina. Espere al menos 5 minutos antes de reiniciar el aparato ya que el arranque frecuente puede dañar el compresor.
- ▶ Sostenga el conector, no el cable, cuando desenchufe el aparato.

**¡ADVERTENCIA!**

- ▶ No intente remover la escarcha y el hielo con objetos afilados. No utilice aerosoles, calentadores eléctricos como calefactores, secadores de pelo, limpiadores a vapor u otras fuentes de calor para evitar daños a los componentes plásticos.
- ▶ No utilice ningún dispositivo mecánico, ni ningún otro aparato, para acelerar el proceso de descongelación, salvo los recomendados por el fabricante.
- ▶ Si el cable de alimentación está dañado, debe ser reemplazado por el fabricante, su agente de servicio o por personal cualificado, con el fin de evitar situaciones de peligro.

Mantenimiento y Limpieza

- ▶ No intente reparar, desensamblar o modificar el aparato usted mismo. Comuníquese con el centro de atención al cliente si necesita reparación.
- ▶ Elimine el polvo de la parte trasera de la unidad al menos una vez por año para evitar daños por incendio y un mayor consumo de energía.
- ▶ No rocíe o enjuague el aparato durante la limpieza.
- ▶ No utilice un rociador de agua o vapor para limpiar el aparato.
- ▶ No limpie los estantes de vidrio fríos con agua caliente. Un cambio brusco de temperatura puede causar la ruptura del vidrio.

Información sobre el gas refrigerante**¡ADVERTENCIA!**

El aparato contiene el gas refrigerante inflamable ISOBUTANO (R600a). Asegúrese de que el circuito de refrigeración no haya sufrido daños durante el transporte o la instalación. Una pérdida de refrigerante puede ocasionar lesiones en la vista o inflamarse. Si se ha producido un daño, mantenga el aparato alejado de fuentes de ignición como llamas abiertas, ventile la habitación por completo, **no** enchufe o desenchufe los cables de alimentación del aparato o de otros aparatos. Informe el daño al centro de atención al cliente.

Si sus ojos entran en contacto con el refrigerante, enjuáguelos de inmediato con agua corriente y comuníquese con un oftalmólogo.

2.1 Uso pensado

Este aparato ha sido diseñado para refrigerar y congelar alimentos. Es solo para uso doméstico, de interior, en ambientes secos. No es adecuado para un uso comercial o industrial.

No puede realizar cambios o modificaciones al aparato. Cualquier otro uso del aparato puede producir lesiones e invalidar la garantía.

2.2 Accesorios

Compruebe los accesorios y su documentación de acuerdo con esta lista (Fig.:2.2):

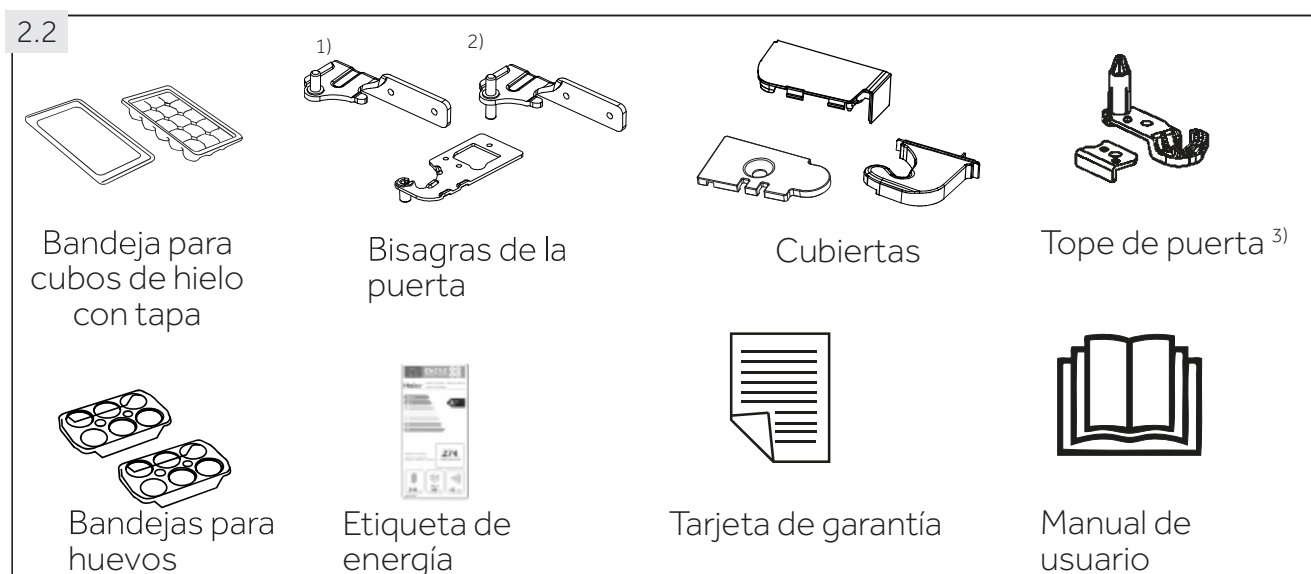

¹⁾ Modelo con una puerta: A3FE835C*JE

²⁾ Modelos con dos puertas: C3FE835C*JE, C3FE737C*JE

³⁾ Una pieza para el modelo con una puerta, dos piezas para el modelo con dos puertas

*= Código de color



Aviso: Diferencias

Debido a los cambios técnicos y diferentes modelos, algunas de las ilustraciones de este manual pueden diferir de su modelo.

Imágenes de los aparatos (Fig. 3.1)

3.1

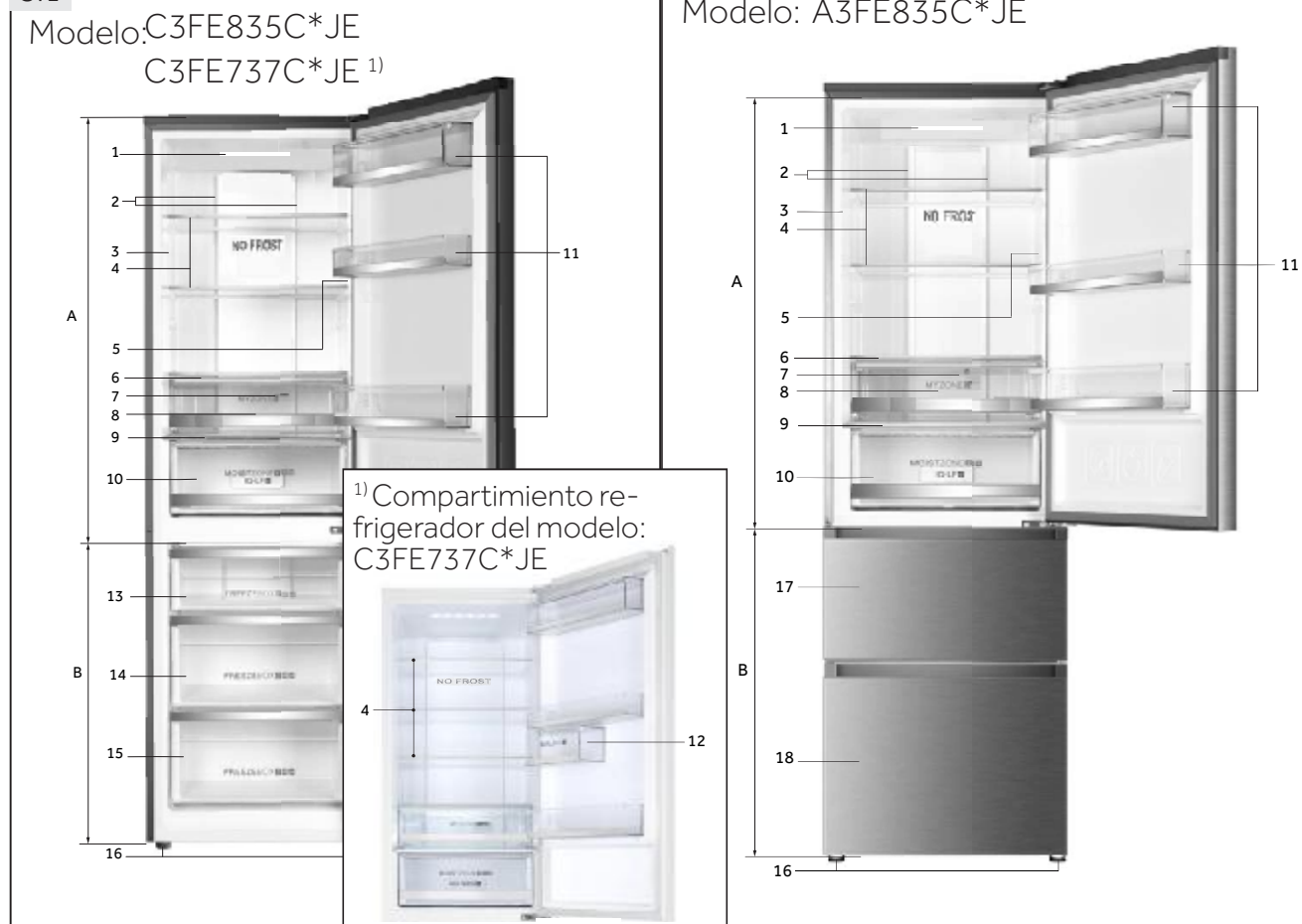

*= Código de color

A: Compartimento frigorífico

- 1 Lámpara LED del frigorífico
- 2 Conducto de aire y sensor (detrás del panel)
- 3 Placa de especificaciones
- 4 Estantes de vidrio
- 5 O.K.-indicador de temperatura
- 6 Tapa del cajón MyZone
- 7 Conducto de aire (detrás de los cajones)
- 8 Cajón MyZone
- 9 Cubierta del cajón de la zona húmeda
- 10 Cajón de la zona húmeda
- 11 Estante de la puerta
- 12 Cuadro de sello

B: Congelador

- 13 Cajón superior de congelación
- 14 Cajón intermedio de congelación
- 15 Cajón inferior de congelación
- 16 Patas ajustables
- 17 Cajón de almacenamiento superior del congelador con estante de precongelación
- 18 Cajón de almacenamiento inferior del congelador con estante de precongelación

Panel de control (Fig. 4)

Teclas:

- A Ajuste de la temperatura del frigorífico
- B Ajuste de la temperatura del congelador y la función de encendido/apagado de Super.Frz.
- C Configuración de My Zone
- D Bloqueo / desbloqueo del panel

Indicadores :

- a Temperatura del frigorífico
- b1 Temperatura del compartimiento de congelador
- b2 Función Super freeze ("Super.Frz")
- c Función MyZone
- d Bloqueo del panel

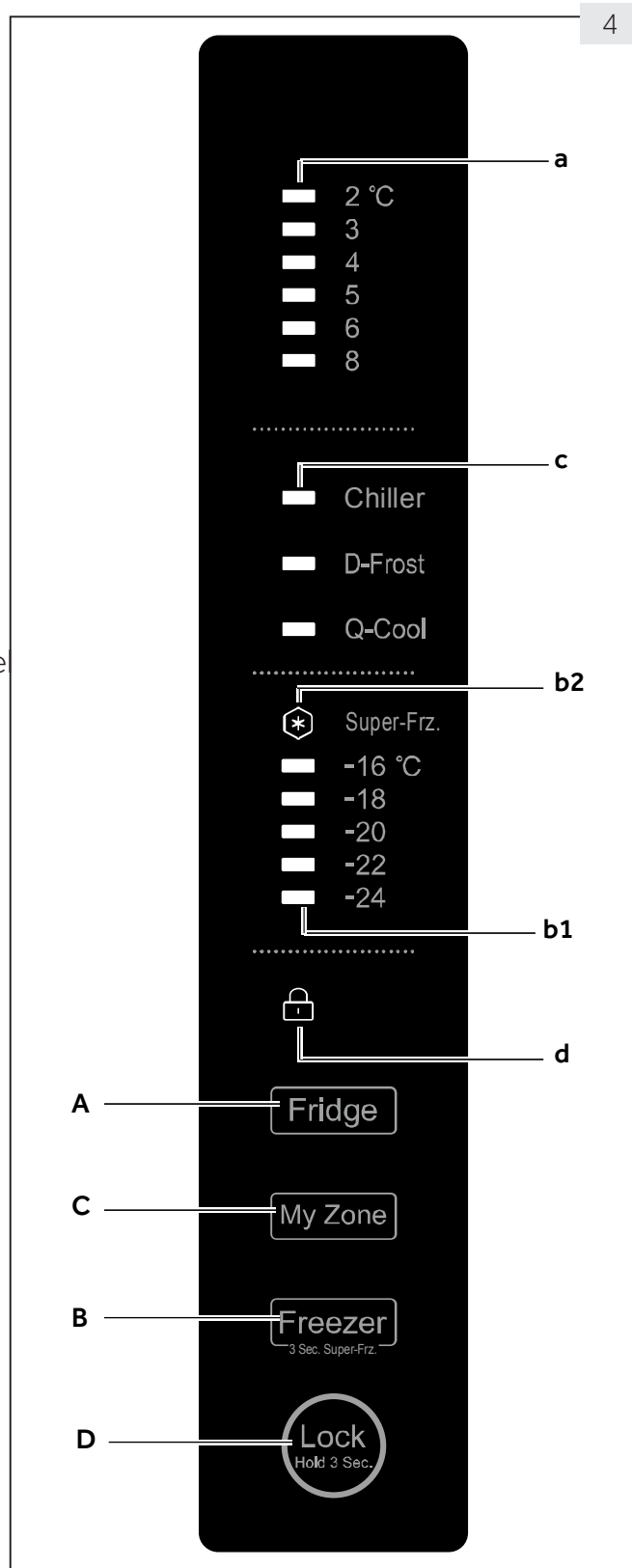

5.1 Antes del primer uso

- ▶ Retire todos los materiales de embalaje, manténgalos fuera del alcance de los niños y deséchelos de forma ecológica.
- ▶ Limpie el interior y el exterior del aparato, así como el interior y los accesorios con agua y un detergente suave y séquelo bien con un paño suave.
- ▶ Una vez que el aparato esté nivelado y limpio, espere al menos 2 horas antes de conectarlo a la energía eléctrica. Consulte la sección INSTALACIÓN.
- ▶ Regule la temperatura a valores elevados para enfriar los compartimientos antes de guardar alimentos en el frigorífico. La función Super-Freeze ayuda a enfriar el compartimiento del congelador rápidamente.
- ▶ Las temperaturas del frigorífico y del congelador se ajustan de forma automática a 5 °C y -18 °C respectivamente. Estos son los ajustes de temperatura recomendados. Si lo desea, puede cambiarlos de forma manual. Consulte AJUSTAR LA TEMPERATURA.

5.2 Teclas de sensor

Los botones del panel de control son teclas de contacto que responden con solo tocarlas levemente con un dedo.

5.3 Encender y apagar el aparato

El aparato comienza a funcionar apenas lo conecta a la fuente de alimentación.

Cuando el aparato se enciende por primera vez, los indicadores de temperatura "a" y "b1" muestran los valores de preajuste (Consulte el AVISO).



Aviso: Preconfiguración

- ▶ El aparato está preconfigurado para funcionar a las temperaturas recomendadas de 5 °C (frigorífico) y -18 °C (congelador). En condiciones ambiente normales, no es necesario ajustar la temperatura.
- ▶ El modo preconfigurado para el compartimiento de My Zone es Chiller (Enfriador).
- ▶ Al encender el aparato después de haberlo desconectado de la fuente de alimentación, puede tardar hasta 12 horas en alcanzar las temperaturas adecuadas.

Vacíe el aparato antes de apagarlo. Para apagar el aparato, extraiga el cable de alimentación del enchufe.

5.4 Modo en espera

La pantalla se apaga de forma automática luego de 30 segundos de haber presionado una tecla. La pantalla se bloquea de forma automática. Se ilumina automáticamente tocando cualquier tecla o abriendo la puerta.

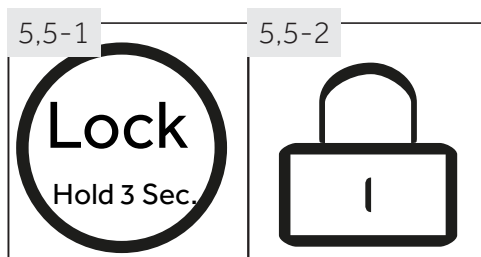

5.5 Bloquear/desbloquear el panel



Aviso: Bloqueo del panel

El panel de control se bloquea de forma automática si no se presiona ningún botón durante 30 segundos. Para realizar cualquier ajuste, debe desbloquear el panel de control.

- ▶ Toque la tecla "D" durante 3 segundos para bloquear todos los elementos del panel contra la activación (Fig. 5.5.-1).
- ▶ El indicador relacionado "d" se muestra ahora (Fig. 5.5.-2).
- ▶ Presione nuevamente el botón para desbloquearlo.

5.6 Alarma de apertura de puerta

Cuando queda abierta la puerta del frigorífico durante más de 3 minutos, sonará la alarma de puerta abierta (Fig. 5.6). La alarma se puede silenciar al cerrar la puerta. Si la puerta queda abierta por más de 7 minutos, la luz en el interior del frigorífico y control de iluminación del panel se apagará automáticamente.

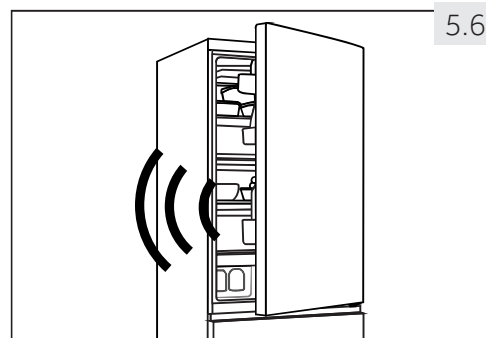

5.7 Ajuste la temperatura

Los siguientes factores afectan a las temperaturas internas del frigorífico:

- ▶ Temperatura ambiente
- ▶ Frecuencia de apertura de la puerta
- ▶ Cantidad de alimentos almacenados
- ▶ Instalación del aparato

5.7.1 Ajuste de temperatura del frigorífico

1. Desbloquee el panel tocando la tecla "D" si está bloqueado (Fig. 5.5.-1).
2. Toque la tecla secuencial "A" (Frigorífico) hasta que el valor deseado del indicador de temperatura "a" parpadee (Fig. 5.7.1).
La temperatura óptima en el congelador es de 5 °C. Menores temperaturas implican un consumo innecesario de energía.
3. Después de unos segundos el indicador de temperatura "a" brillará permanentemente y el ajuste se confirmará.

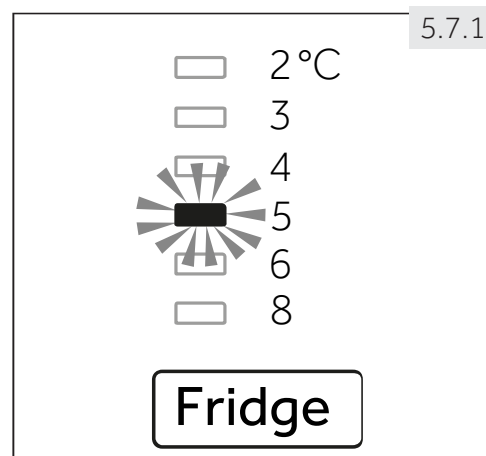

5.7.2 Ajuste de temperatura del congelador

1. Desbloquee el panel tocando la tecla "D" si está bloqueado (Fig. 5.5.-1).
2. Toque secuencialmente la tecla "B" (Congelador) hasta que el valor deseado del indicador de temperatura "b1" parpadee. (Fig. 5.7.2).
La temperatura óptima en el congelador es de -18 °C. Menores temperaturas implican un consumo innecesario de energía.
3. Después de unos segundos el indicador de temperatura "a" brillará permanentemente y el ajuste se confirmará.

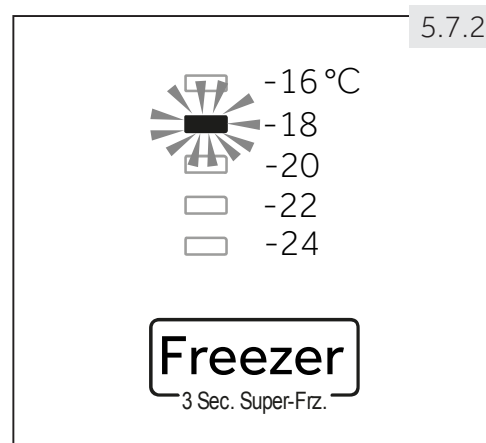

Aviso: Conflicto con otras funciones

La temperatura en el compartimento correspondiente no se puede ajustar si se activa cualquier otra función (Super-Freeze está activado o la pantalla está bloqueada. El indicador correspondiente parpadeará .

5.8

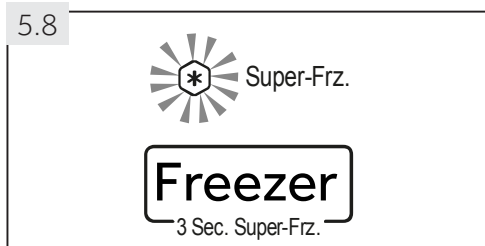

5.8 Función Super-Freeze (Súper congelamiento)

Los alimentos frescos deben congelarse por completo con la mayor rapidez posible. De esta forma, se preservan sus mejores valores nutricionales, aspecto y sabor. La función de Super-Freeze (Súper congelamiento) acelera el congelamiento de alimentos frescos y evita que los alimentos que ya están guardados pierdan frío. Si necesita congelar una gran cantidad de alimentos de una vez, se recomienda seleccionar la función de Super-Freeze (Súper congelamiento) con 24 horas de anticipación antes de utilizar el espacio de congelamiento.

1. Desbloquee el panel tocando la tecla "D" si está bloqueado (Fig. 5.5. - 1).
2. Toque la tecla "B" (congelador) durante 3 segundos; El indicador "b2" se encenderá y la función se activará (Fig. 5.8).
3. La misma operación puede salir de la función Super-Freeze (Súper congelamiento).



Aviso: Apagado automático

La función Super-Freeze se desactivará de forma automática luego de 56 horas. El aparato seguirá funcionando a la temperatura ajustada con anterioridad.

5.9

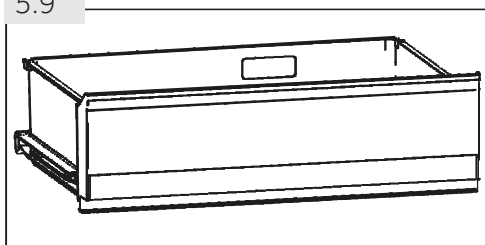

5.9 Cajón MyZone

El compartimiento del frigorífico está equipado con un cajón My Zone (Fig. 5.9). De acuerdo a las necesidades de almacenamiento de los alimentos, se puede seleccionar la temperatura más adecuada para obtener los valores nutricionales óptimos de los alimentos. Los siguientes modos están disponibles:

5.9.1 Función "Chiller"

Esta función ajusta la temperatura en el cajón MyZone a 0 °C. Adecuado para almacenar alimentos frescos como carne o productos instantáneos. La mayoría de los alimentos se mantienen frescos a 0°C, pero sin congelar.



Aviso: Chiller (Enfriador)

- ▶ Debido a los diferentes contenidos de agua de la carne, algunas carnes con más humedad se congelarán a temperaturas inferiores a 0 °C. Por lo tanto, la carne que ha sido "recientemente cortada" debe almacenarse en el cajón My Zone a una temperatura inferior a 0 °C.
- ▶ Las frutas sensibles al frío, como la piña, el aguacate, la banana, el pomelo y los vegetales como papas, berenjenas, judías, pepinos, calabacines y tomates y el queso no deben almacenarse en el cajón My Zone.
- ▶ Cuando seleccione "Chiller" ("Enfriador"), ajuste la temperatura del compartimento refrigerante en el nivel medio (5 °C), para preservar sus alimentos en un ambiente de almacenamiento óptimo.

5.9.2 D-Frost (Descongelación)

Esta función permite descongelar los alimentos congelados sin residuos líquidos en los alimentos después de la descongelación. Se dejará la comida parcialmente congelada, conveniente para cortar y cocinar.

La temperatura en el compartimento MyZone está establecida a +1 °C.



Aviso: D-Frost

El tiempo de descongelación puede variar de acuerdo con el tamaño y grosor del alimento. Los siguientes valores se pueden utilizar para descongelar: 500 g: 7 h; 1000 g: 8 h; 1500 g: 10 h.

5.9.3 Q-Cool (Enfriado rápido)

Esta función permite la rápida refrigeración de bebidas enlatadas en un corto tiempo. Por favor saque las botellas antes de activar esta función, ya que podrían congelarse.

La temperatura en el compartimento MyZone está establecida a -1 °C.



Aviso: Cajón MyZone

- ▶ Una de las tres funciones del compartimento My Zone debe estar siempre activada
- ▶ Para reducir la temperatura del compartimento frigorífico use la función Q-Cool. Para aumentarla, utilice la función D-Frost.

5.9.4 Seleccione la función para el cajón MyZone

1. Desbloquee el panel tocando la tecla "D" si está bloqueado (Fig. 5.5.-1).
2. Toque secuencialmente "C" (MyZone) hasta que la función "c" esté parpadeando (Fig. 5.9.4) y el ajuste sea confirmado.

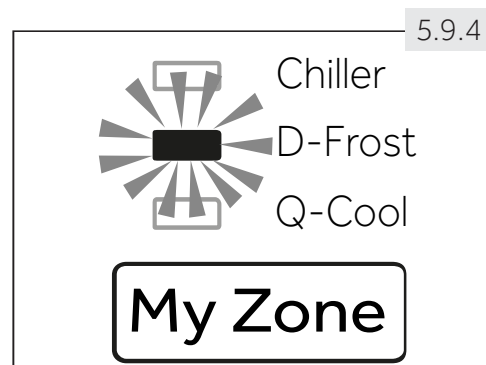

5.10 Sugerencias para almacenar alimentos frescos

5.10.1 Almacenamiento de alimentos en el compartimiento del frigorífico

- ▶ Mantenga la temperatura de su frigorífico a menos de 5 °C.
- ▶ Deje enfriar los alimentos calientes a temperatura ambiente antes de guardarlos en el aparato.
- ▶ Lave y seque los alimentos que almacena en el frigorífico.
- ▶ Coloque los alimentos en envases herméticamente cerrados para evitar la formación de olores o la alteración de los sabores.
- ▶ No almacene grandes cantidades de alimentos. Deje espacio entre los alimentos para permitir el movimiento de aire frío entre ellos y así lograr un enfriamiento más adecuado y homogéneo.
- ▶ Los alimentos de consumo diario deben almacenarse en la parte delantera del estante.
- ▶ Deje un espacio entre los alimentos y las paredes internas, para permitir el movimiento del aire. Tenga especial cuidado de no almacenar alimentos contra la pared trasera, ya que podrían congelarse. Evite el contacto directo de los alimentos (especialmente la comida grasosa o alimentos ácidos) con el revestimiento interno del frigorífico, ya que la grasa o el ácido pueden erosionarlo. Limpie la suciedad aceitosa / ácida cada vez que la encuentre.
- ▶ Los alimentos congelados se pueden descongelar suavemente en el compartimiento del refrigerador o con la función D-Frost en el cajón MyZone. Esto ahorra energía.
- ▶ El frigorífico puede acelerar el proceso de maduración de las frutas y vegetales como los calabacines, melones, papaya, banana, piñas, etc. Por ello, no se recomienda guardarlos en el frigorífico. Sin embargo, se puede promover la maduración de ciertas frutas muy verdes durante un cierto periodo. Ciertas verduras, como la cebolla, el ajo, el jengibre y otros tubérculos también deben guardarse a temperatura ambiente.
- ▶ La presencia de olores desagradables dentro de la heladera indica que se ha volcado algún alimento y es necesario realizar una limpieza del compartimiento. Consulte la sección CUIDADO Y LIMPIEZA.
- ▶ Debe colocar los diferentes alimentos en diferentes áreas de acuerdo a sus propiedades (Fig.: 5.10.1).

Modelos con bastidores adicionales:

C3FE737C*JE



- | | |
|-----------------------------------------------------------------|---------------------------------------------------------------------------------------------------------------------------------------------------|
| 1 Mantequilla, queso, huevos, especias, etc. | 6 Cocidos de carne, salchichas, etc. |
| 2 Huevos, latas, alimentos enlatados, especias, etc. | 7 Cajón MyZone: bebidas enlatadas (Q-Cool), alimentos frescos crudos (Chiller), todos los alimentos congelados que se deben descongelar (D-Frost) |
| 3 Bebidas y alimentos enlatados. | 8 Cajón de la zona húmeda: Frutas, vegetales, ensaladas, etc. |
| 4 Alimentos en escabeche, alimentos enlatados, etc. | 9 Jamón, queso, salsa de tomate, etc |
| 5 Productos de carne, snacks, pasta, leche, tofu, lácteos, etc. | |

5.10.2 El almacenamiento en el compartimiento congelador

- ▶ Mantenga la temperatura del congelador a $-18\text{ }^{\circ}\text{C}$.
- ▶ Encienda la función de Super-Freeze (Súper congelamiento) 24 horas antes de congelar los alimentos. Para pequeñas cantidades de alimentos, bastará con 4 a 6 horas de anticipación.
- ▶ Deje enfriar los alimentos calientes a temperatura ambiente antes de guardarlos en el compartimiento del congelador.
- ▶ Los alimentos cortados en pequeñas porciones se congelarán más rápido y se facilitará su descongelamiento y cocción. El peso recomendado para cada porción es de 2,5 kg.
- ▶ Es mejor embalar los alimentos antes de guardarlos en el congelador. La parte exterior del embalaje debe estar seca para evitar que las bolsas se peguen entre ellas. Los materiales de embalaje deben estar libres de olores, ser herméticos y no ser tóxicos o nocivos.
- ▶ Para evitar el vencimiento de los periodos de almacenamiento, anote la fecha de congelamiento, el límite de tiempo y el nombre del alimento en el paquete de acuerdo a los periodos de congelamiento para cada tipo de alimento.
- ▶ **¡ADVERTENCIA!** Las sustancias ácidas, alcalinas, la sal, etc., pueden erosionar la superficie interna del congelador. No coloque alimentos con estas sustancias (por ejemplo pescado de mar) apoyados directamente sobre la superficie interna. Limpie de inmediato cualquier resto de agua salada en el congelador.
- ▶ No exceda los plazos de conservación de alimentos recomendados por los fabricantes. Solo retire del congelador la cantidad de alimentos que necesita.
- ▶ Consuma los alimentos descongelados con rapidez. No puede volver a congelar alimentos descongelados a menos que los cocine primero. De otra forma pueden perder sus propiedades.
- ▶ No almacene una cantidad excesiva de alimentos en el compartimiento del congelador. Consulte la capacidad de congelamiento de este compartimiento, en la sección DATOS TÉCNICOS o en los datos especificados en la placa de identificación del aparato.
- ▶ Se pueden almacenar alimentos en el congelador a una temperatura de al menos $-18\text{ }^{\circ}\text{C}$ durante 2 a 12 meses dependiendo de sus propiedades (por ejemplo, carne: 3 a 12 meses, vegetales: 6 a 12 meses)
- ▶ Al congelar alimentos frescos, evite que entren en contacto con alimentos ya congelados. ¡Riesgo de descongelamiento!

Siga los siguientes lineamientos para guardar alimentos congelados de forma comercial:

- ▶ Siempre siga las indicaciones de los fabricantes para saber por cuánto tiempo se pueden almacenar los alimentos. ¡No exceda estos tiempos!
- ▶ Trate de guardar los alimentos lo antes posible luego de comprarlos para preservar su calidad.
- ▶ Compre alimentos congelados, que han sido almacenados a una temperatura de $-18\text{ }^{\circ}\text{C}$ o menor.
- ▶ Evite comprar alimentos que tengan hielo o escarcha en el embalaje. Esto indica que el producto puede haber sido descongelado de forma parcial y vuelto a congelar en algún momento –los aumentos de temperatura afectan la calidad de los alimentos.



Consejos para ahorrar energía

- ▶ Asegúrese de que el aparato tenga la ventilación adecuada (consulte la sección VENTILACIÓN).
- ▶ No instale el aparato en un lugar donde reciba luz solar de forma directa o cerca de una fuente de calor (por ejemplo, estufas, calentadores).
- ▶ No fije la temperatura del frigorífico demasiado baja sin necesidad. Cuanto menor es la temperatura del aparato, mayor es el consumo de energía.
- ▶ Funciones como SUPER- FREEZE consumen más energía.
- ▶ Deje enfriar la comida caliente antes de guardarla en el frigorífico.
- ▶ Abra la puerta del aparato lo menos posible.
- ▶ No guarde una cantidad excesiva de alimentos para evitar obstruir el movimiento del aire.
- ▶ Guarde los alimentos en envases herméticos.
- ▶ Mantenga limpios los sellos de las puertas para asegurar un cierre adecuado.
- ▶ Descongele los alimentos congelados en el compartimiento de almacenamiento del refrigerador o utilice la función D-Frost en el cajón MyZone.



Aviso: Diferencias dependiendo del modelo

Debido a los diferentes modelos, es posible que su producto no tenga todas las características siguientes. Consulte el capítulo DESCRIPCIÓN DEL PRODUCTO.

7.1 Flujo de aire múltiple

El frigorífico está equipado con un sistema de múltiple flujo de aire, que permite que cada nivel de estantes reciba flujos de aire frío (Fig. 7.1). Esto ayuda a mantener una temperatura uniforme para garantizar que sus alimentos se mantienen más frescos durante más tiempo.

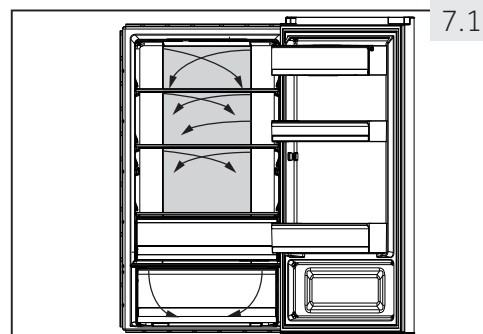

7.2 Estantes ajustables

Se puede ajustar la altura de los estantes para adecuarse a sus necesidades de almacenamiento.

1. Para reubicar un estante, primero debe extraerlo levantando su borde posterior (1) y tirando hacia afuera (2) (Fig. 7.2).
2. Para volver a instalarlo, colóquelo en las guías a ambos lados y deslice el estante hacia adentro hasta que la parte posterior quede fijada en las ranuras a ambos lados.

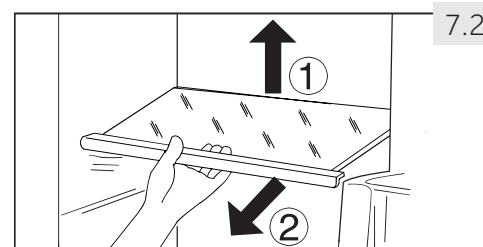

Aviso: Estantes

Asegúrese de que todos los extremos del estante estén nivelados.

7.3 Bastidores de puerta extraíbles

Puede retirar los estantes de la puerta para su limpieza: Coloque sus manos a ambos lados del estante, tire hacia arriba (1) y extráigalo (2) (Fig. 7.3).

Siga los pasos anteriores en el orden inverso para volver a colocar el estante de la puerta.

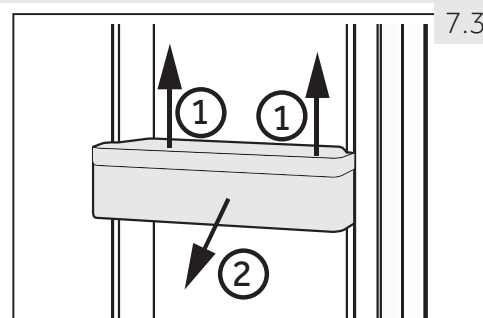

7.4 Cajón sellado

Se utiliza para el almacenamiento de piezas pequeñas como mermelada, queso, pasta de tomate, etc.

El cajón sellado (Fig. 7.4) no debe abrirse más de 120°, ya que al hacerlo podría dañarlo.

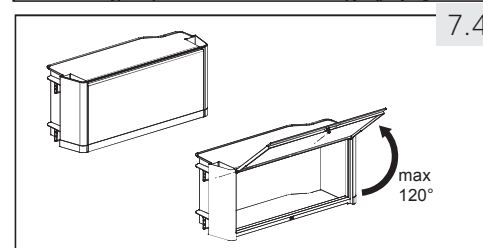

¡ADVERTENCIA!

No guarde objetos que requieran una temperatura de almacenamiento de precisión, como medicamentos y artículos de terapia alimentaria, para evitar que se deterioren.

7.5

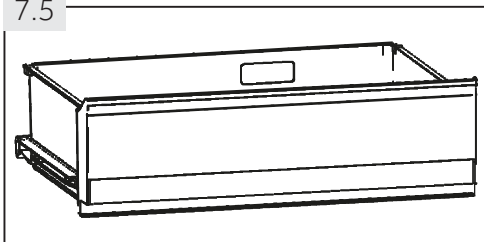

7.5 Cajón My Zone

Para el uso y ajuste del compartimiento My Zone (Fig. 7.5), consulte la sección USO (cajón My Zone).

7.6

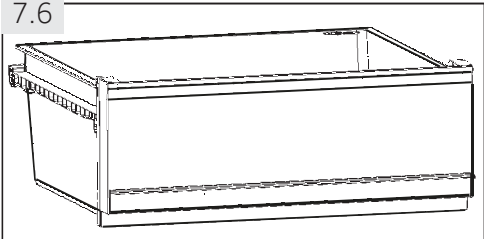

7.6 Cajón Moist Zone

En este compartimiento (Fig. 7.6) el nivel de humedad es de alrededor de 90%. Es controlado automáticamente por el sistema y es adecuado para almacenar frutas, verduras, ensaladas, etc.

7.7

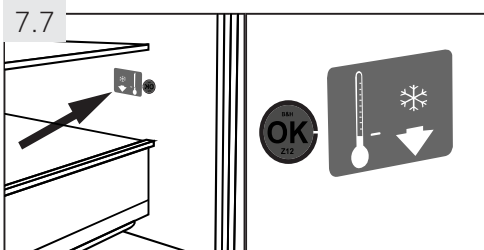

7.7 Indicador de temperatura correcta

Puede utilizar el indicador de temperatura correcta (Fig. 7.7) para determinar temperaturas inferiores a 4 °C. Baje la temperatura de forma gradual si el signo no marca "correcto".



Aviso: Etiqueta OK

Al encender el aparato, puede tardar hasta 12 horas en alcanzar las temperaturas adecuadas.

7.8

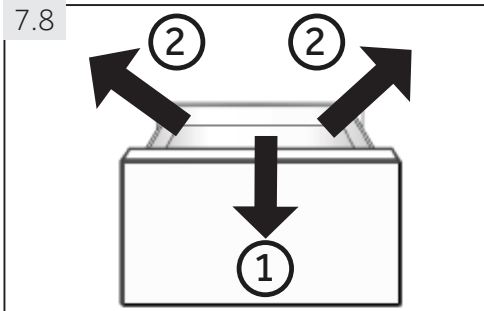

7.8 Cajón del congelador desmontable

Para extraer el cajón, tire hasta al máximo (1), levante y quite (Fig. 7.8).

Con el fin de insertar el cajón, los pasos anteriores se llevan a cabo en orden inverso.

7.9

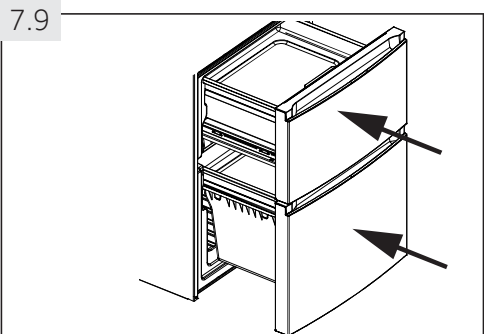

7.9 Cajón de congelamiento 3D

Los cajones del congelador (Fig. 7.9) pueden abrirse por completo de forma recta. Están montados sobre correderas telescópicas de fácil deslizamiento para que pueda almacenar y extraer los alimentos con comodidad. Este compartimiento cuenta con un mecanismo de cierre automático de la puerta que facilita el manejo y ahorra energía.



¡ADVERTENCIA!

No sobrecargue los cajones: Carga máxima de cada cajón: ¡35 kg!.

7.10 Estante para pre-congelar

Cada cajón del congelador está equipado con un compartimiento de precongelamiento (Fig. 7.10). Los alimentos frescos congelado pueden mantenerse separados de los alimentos ya congelados para promover un proceso de congelamiento uniforme y evitar que se descongelen los alimentos ya congelados. Luego de reorganizar los alimentos congelados, pueden usarse estos compartimientos para un fácil almacenamiento de artículos pequeños como hierbas y helado o para colocar la bandeja de cubos de hielo.

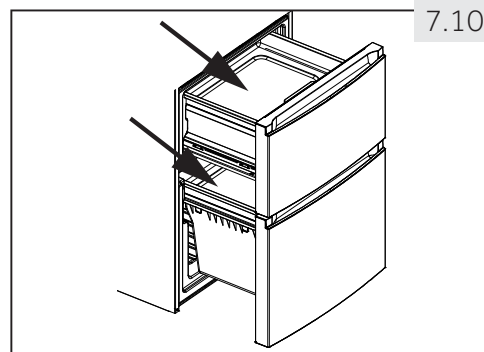

7.10

7.11 Fresher Pad (Almohadilla de congelación)

El Fresher Pad (Fig. 7.11) se puede utilizar para:

1. Congelación rápida

Mediante el uso del Fresher Pad en el compartimento congelador, los alimentos puestos en esta almohadilla se congelará tres veces más rápido que en el congelador ordinario. Se minimizará la zona de máxima formación de cristales de hielo; La calidad de la comida se salvará:

- ▶ Coloque el Fresher Pad en el cajón superior del congelador en el agujero correspondiente y coloque el alimento en el lado impreso con "Fresher Pad".

2. Enfriado rápido

Al utilizar el Fresher Pad fuera del aparato, los alimentos se enfriarán cinco veces más rápido que sin la almohadilla:

- ▶ permita que el Fresher Pad se enfríe a temperatura ambiente y colóquela sobre una superficie plana fuera del aparato. Coloque los alimentos en el lado impreso que dice "Fresher Pad".



7.11



Aviso: Fresher Pad

- ▶ No toque la parte de aluminio de la Fresher Pad cuando la use en el congelador. Sus manos podrían congelarse en la superficie. Use guantes.
- ▶ Por favor, mantenga la almohadilla fresher pad seca cuando la ponga en el congelador.

7.12 Bandeja de cubos de hielo

1. Llene la bandeja de cubitos de hielo a 3/4 de agua, tenga cuidado de no exceder la línea de nivel de agua (A) (Fig. 7.12-1). Cierre la bandeja con la cubierta y colóquela en uno de los cajones de almacenamiento del congelador.
2. Tuerza la bandeja de cubitos de hielo ligeramente o sosténgala bajo agua corriente para aflojar los cubos de hielo (Fig. 7.12-2).

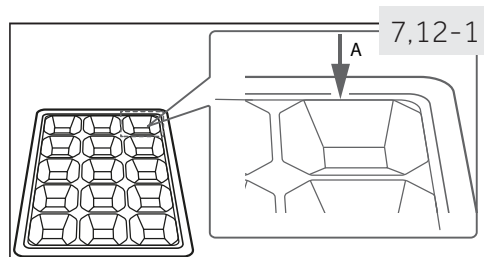

7,12-1

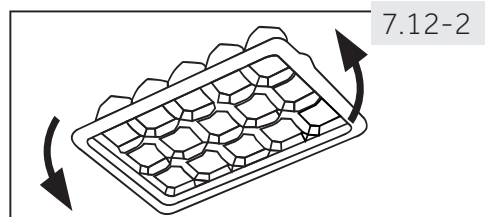

7.12-2

7.13 La luz

La iluminación interior por LED se enciende cuando se abre la puerta. El funcionamiento de las luces no es afectado por ninguno de los otros ajustes del aparato.



¡ADVERTENCIA!

Desconecte el aparato de la fuente de alimentación antes de limpiarlo.

8.1 General

Limpie el aparato cuando haya pocos o ningún alimento almacenado.

Para asegurar un buen mantenimiento y evitar la formación de malos olores, limpie el aparato cada cuatro semanas.



¡ADVERTENCIA!

- ▶ No limpie el aparato con cepillos duros, cepillos de alambre, detergente en polvo, gasolina, acetato de amilo, acetona y otras soluciones orgánicas similares, soluciones ácidas o alcalinas. Utilice un detergente especial para frigorífico a fin de evitar daños.
- ▶ No rocíe o enjuague el aparato durante la limpieza.
- ▶ No utilice un rociador de agua o vapor para limpiar el aparato.
- ▶ No limpie los estantes de vidrio fríos con agua caliente. Un cambio brusco de temperatura puede causar la ruptura del vidrio.
- ▶ No toque la superficie interna del compartimiento de almacenamiento del congelador, especialmente con las manos húmedas, ya que sus manos pueden quedar adheridas a la superficie.
- ▶ En caso de calentamiento, verifique el estado de los alimentos congelados.

8.1

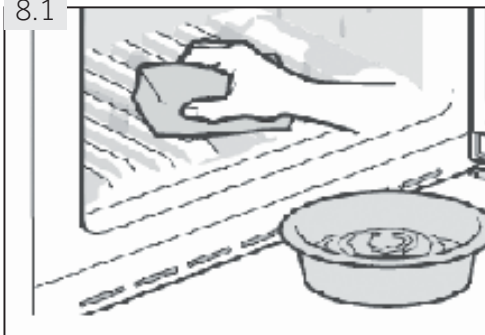

- ▶ Siempre mantenga limpia la junta de la puerta.
- ▶ Limpie el interior y los compartimientos del aparato con una esponja humedecida con agua tibia y un detergente neutral (Fig. 8.1).
- ▶ Enjuague y seque con un paño suave.
- ▶ Limpie el accesorio solo con agua tibia y detergente neutro suave.
- ▶ No limpie ninguna parte del aparato en un lavavajillas.
- ▶ Espere al menos 5 minutos antes de reiniciar el aparato ya que el arranque frecuente puede dañar el compresor.

8.2 Descongelamiento

Este aparato tiene un proceso de descongelamiento automático de los compartimientos del frigorífico y el congelador. No debe seguir ningún procedimiento manual.

8.3 Reemplazo de las lámparas LED



¡ADVERTENCIA!

No reemplace la lámpara de LED usted mismo, solo debe ser reemplazada por el fabricante o el agente de servicio autorizado.

El aparato utiliza lámparas LED como fuente de luz, las que tienen un bajo consumo de energía y una larga vida útil. Si detecta alguna anomalía, comuníquese con el centro de atención al cliente. Consulte la sección ATENCIÓN AL CLIENTE.

Parámetros de la lámpara:

Voltaje en V	12
Potencia máxima en W	2
Cantidad de luz en lúmenes	150
Características del LED	luz blanca-5050
Temperatura de uso	-30°C a +85°C

8.4 Juntas demontables de la puerta auxiliar

Hay seis juntas de las puertas auxiliares en el cajón del congelador superior e inferior.

1. Ubique las cinco juntas auxiliares de las puertas de los cajones superior e inferior del congelador (Fig. 8.4-1.).
2. Asegúrese de que las rebanadas dobladas de las juntas apunten hacia adentro al sujetar (Fig. 8.4-2.).
3. Ubique la junta **inferior** del cajón superior como se indica (Fig. 8.4-3.).
4. Asegúrese de que las rebanadas dobladas de las juntas apunten hacia abajo al sujetar (Fig. 8.4-4.).

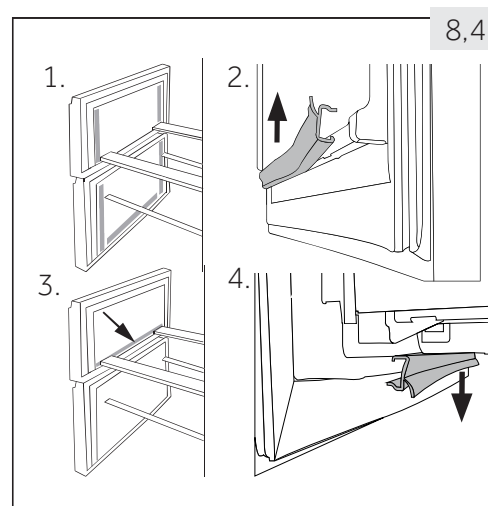

Comuníquese con el centro de atención al cliente para obtener estas juntas, al igual que las juntas de la puerta giratoria y de los cajones (consulte la tarjeta de la garantía).

8.5 Falta de uso durante un periodo prolongado

Si el aparato no se utiliza durante un período de tiempo prolongado:

- ▶ Retire los alimentos.
- ▶ Desconecte el cable de alimentación.
- ▶ Limpie el aparato como se describe anteriormente.
- ▶ Deje la puerta del frigorífico y los cajones del congelador abiertos para evitar la formación de malos olores.



Aviso: Apáguelo

Solo apague el aparato de ser estrictamente necesario.

8.6 Mover el aparato

1. Retire todos los alimentos y desenchufe el aparato.
2. Asegure con cinta adhesiva los estantes y otras partes móviles del frigorífico y del congelador.
3. No incline el frigorífico más de 45° para evitar dañar el sistema de refrigeración.



¡ADVERTENCIA!

- ▶ No levante el aparato por sus manijas.
- ▶ Nunca coloque el aparato sobre el suelo en posición horizontal.

Puede solucionar muchos problemas usted mismo sin necesidad de conocimientos específicos. Si se presenta un problema, compruebe todas las posibilidades señaladas y siga las indicaciones que figuran a continuación antes de comunicarse con el servicio posventa. Consulte la sección ATENCIÓN AL CLIENTE.



¡ADVERTENCIA!

- ▶ Antes de realizar cualquier tarea de mantenimiento, apague el aparato y desconecte el cable de alimentación.
- ▶ El servicio técnico solo debe estar a cargo de electricistas calificados, ya que una reparación inadecuada puede causar daños importantes.
- ▶ Recorra solo al fabricante, su servicio técnico o similares personas capacitadas, para reemplazar un componente dañado y evitar así cualquier peligro.

9.1 Tabla de solución de problemas

Problema	Causa posible	Solución posible
El compresor no funciona.	<ul style="list-style-type: none"> • El enchufe no está conectado a la fuente de alimentación. • El aparato está en el ciclo de descongelamiento. 	<ul style="list-style-type: none"> • Conecte el aparato a la fuente de alimentación. • Esto es normal para un aparato con descongelación automática.
El aparato funciona con demasiada frecuencia o durante periodos demasiado prolongados.	<ul style="list-style-type: none"> • La temperatura interior o exterior es demasiado elevada. • El aparato ha estado desconectado de la fuente de alimentación durante un periodo de tiempo. • Una puerta o cajón del aparato no está bien cerrada. • Se abrió la puerta o cajón con demasiada frecuencia o durante demasiado tiempo. • El ajuste de temperatura del compartimiento del congelador es demasiado bajo. • La junta de la puerta o el cajón está sucia, gastada, resquebrajada o mal colocada. • No se garantiza la circulación de aire requerida. 	<ul style="list-style-type: none"> • En este caso, el aparato suele funcionar durante periodos más prolongados. • Normalmente, el aparato necesita entre 8 y 12 horas para enfriarse por completo. • Cierre la puerta o el cajón y asegúrese de que el aparato esté ubicado en una superficie nivelada y que no haya ningún alimento o envase que haga vibrar la puerta. • No abra la puerta o el cajón con demasiada frecuencia. • Ajuste la temperatura a un valor más elevado hasta lograr una temperatura del frigorífico satisfactoria. Se requieren 24 horas para estabilizar la temperatura del frigorífico. • Limpie la junta de la puerta o el cajón o comuníquese con el centro de atención al cliente para pedir su cambio. • Asegúrese que haya una ventilación adecuada.
La parte interior del frigorífico está sucia y/o con mal olor.	<ul style="list-style-type: none"> • El interior del frigorífico necesita una limpieza. • Se han guardado alimentos con un olor muy fuerte en el frigorífico. 	<ul style="list-style-type: none"> • Limpie el interior del frigorífico. • Envuelva los alimentos por completo.

Problema	Causa posible	Solución posible
No hay una temperatura lo suficientemente baja dentro del aparato.	<ul style="list-style-type: none"> • La temperatura está ajustada demasiado alta. • Se han guardado alimentos demasiado calientes. • Se ha guardado demasiada comida a la vez. • Los alimentos están guardados con muy poco espacio de separación. • Una puerta o cajón del aparato no está bien cerrada. • Se abrió la puerta o cajón con demasiada frecuencia o durante demasiado tiempo. 	<ul style="list-style-type: none"> • Vuelva a ajustar la temperatura. • Siempre deje que se enfríen los alimentos antes de guardarlos. • Siempre almacene pequeñas cantidades de alimentos. • Deje un espacio entre los alimentos para permitir la circulación de aire. • Cierre la puerta o el cajón. • No abra la puerta o el cajón con demasiada frecuencia.
Está demasiado frío dentro del aparato.	<ul style="list-style-type: none"> • La temperatura está ajustada demasiado baja. • La función Power-Freezer está activa o se ha ejecutado por demasiado tiempo. 	<ul style="list-style-type: none"> • Vuelva a ajustar la temperatura. • Apague la función Power-Freezer.
Formación de humedad en el interior del compartimiento del frigorífico.	<ul style="list-style-type: none"> • El clima es demasiado cálido y húmedo. • Una puerta o cajón del aparato no está bien cerrada. • Se abrió la puerta o cajón con demasiada frecuencia o durante demasiado tiempo. • Se han dejado abiertos envases de alimentos o líquidos. 	<ul style="list-style-type: none"> • Aumente la temperatura. • Cierre la puerta o el cajón. • No abra la puerta o el cajón con demasiada frecuencia. • Deje enfriar los alimentos calientes a temperatura ambiente y tape los alimentos y líquidos.
Acumulación de humedad en la superficie exterior del frigorífico o entre la/s puerta/s y el cajón.	<ul style="list-style-type: none"> • El clima es demasiado cálido y húmedo. • La puerta o cajón no está bien cerrada. Se condensan el aire frío dentro del aparato y el aire cálido del exterior. 	<ul style="list-style-type: none"> • Esto es normal en climas húmedos y se modificará cuando baje la humedad. • Asegúrese de que la puerta o el cajón estén bien cerrados.
Mucho hielo y escarcha en el compartimiento del congelador.	<ul style="list-style-type: none"> • Los alimentos no estaban envasados de forma adecuada. • Una puerta o cajón del aparato no está bien cerrada. • Se abrió la puerta o cajón con demasiada frecuencia o durante demasiado tiempo. • La junta de la puerta o el cajón está sucia, gastada, resquebrajada o mal colocada. • Algún artículo dentro del aparato evita que se cierre bien la puerta o el cajón. 	<ul style="list-style-type: none"> • Siempre guarde los alimentos bien embalados. • Cierre la puerta o el cajón. • No abra la puerta o el cajón con demasiada frecuencia. • Limpie o reemplace la junta de la puerta o el cajón. • Cambie la posición de los estantes, los estantes de la puerta o los contenedores internos para permitir que se cierre la puerta o el cajón.

Problema	Causa posible	Solución posible
El aparato hace un ruido anormal.	<ul style="list-style-type: none"> El aparato no está ubicado sobre una superficie nivelada. El aparato está tocando algún objeto que se encuentra a su alrededor. 	<ul style="list-style-type: none"> Ajuste las patas para nivelar el aparato. Retire los objetos ubicados alrededor del aparato.
Debe escuchar un leve sonido similar al de agua que corre.	<ul style="list-style-type: none"> Esto es normal. 	<ul style="list-style-type: none"> -
Escuchará un bip de alarma.	<ul style="list-style-type: none"> La puerta del compartimiento de almacenamiento del frigorífico está abierta. 	<ul style="list-style-type: none"> Cierre la puerta o apague la alarma de forma manual.
Escuchará un tenue zumbido.	<ul style="list-style-type: none"> El sistema de anticondensación está funcionando. 	<ul style="list-style-type: none"> Esto evita la condensación y es normal.
La luz interior o el sistema de refrigeración no funcionan.	<ul style="list-style-type: none"> El enchufe no está conectado a la fuente de alimentación. La fuente de alimentación no está intacta. La lámpara LED no funciona. 	<ul style="list-style-type: none"> Conecte el aparato a la fuente de alimentación. Revise la fuente de alimentación de la habitación. ¡Comuníquese con la empresa proveedora de energía eléctrica local! Comuníquese con el servicio técnico para que cambien la lámpara.
Los lados del gabinete y la tira de la puerta se calientan.	<ul style="list-style-type: none"> Esto es normal. 	<ul style="list-style-type: none"> -

9.2 Interrupción de energía

En caso de un corte de energía, los alimentos podrán permanecer fríos durante aproximadamente 13/14 horas (consulte la sección DATOS TÉCNICOS). Siga estos consejos durante una interrupción prolongada del suministro de energía eléctrica, especialmente en verano.

- ▶ Abrir la puerta o los cajones lo menos posible.
- ▶ No colocar otros alimentos en el frigorífico durante el corte eléctrico.
- ▶ Si se trata de un corte programado con aviso y el suministro de energía eléctrica estará interrumpido por más de 16 horas, preparar hielo y colocarlo en un contenedor en la parte superior del compartimiento del frigorífico.
- ▶ Será necesaria una inspección de los productos inmediatamente después de la interrupción.
- ▶ Como se producirá un aumento de la temperatura dentro del frigorífico durante un corte de energía u otra falla, esto reducirá el periodo de almacenamiento y la calidad organoléptica de los alimentos. Puede consumir, cocinar o volver a congelar (en los casos en que sea adecuado) cualquier alimento que se descongele a la brevedad luego del corte para evitar daños a la salud.



Aviso: Función de memoria durante la interrupción de la alimentación

Después de la restauración del poder del aparato continúe con los ajustes hechos antes de la falla de energía.

10.1 Desempaque



¡ADVERTENCIA!

- ▶ El aparato es pesado. Siempre mueva el aparato con al menos dos personas.
- ▶ Mantenga todos los materiales de embalaje fuera del alcance de los niños y deséchelos de forma ecológica.
- ▶ Saque el aparato del embalaje.
- ▶ Retire todos los materiales de embalaje.

10.2 Condiciones medio ambientales

La temperatura ambiente siempre debe estar entre los 10 °C y los 43 °C, ya que puede afectar a la temperatura dentro del aparato y su consumo de energía. No instale el aparato cerca de otros artefactos que emitan calor (hornos, frigoríficos), sin un aislamiento adecuado.

10.3 Reversibilidad de la puerta

Antes de realizar la instalación definitiva del aparato, compruebe la posición correcta de la bisagra de la puerta. Consulte la sección PUERTA REVERSIBLE, de ser necesario.

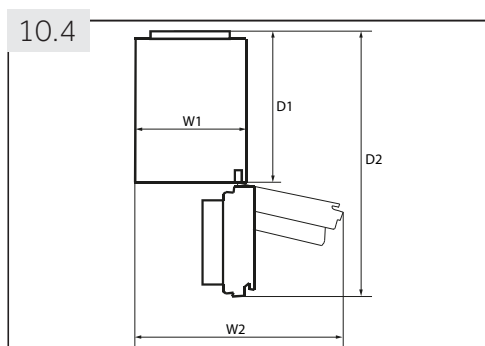

10.4 Espacio requerido

Espacio requerido para abrir la puerta (Fig. 10.4):

Modelo	Ancho del aparato en mm		Profundidad del aparato en mm	
	W1	W2	D1	D2
C3FE-737C*JE	595	925	580	1200
A3FE-835C*JE C3FE-835C*JE	595	925	600	1220

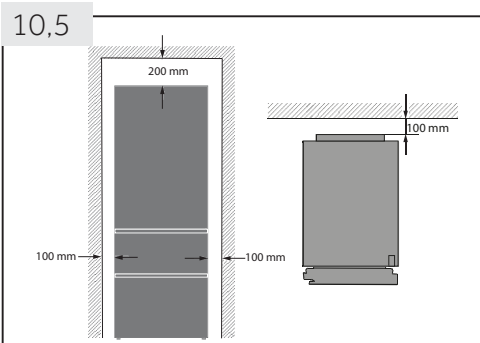

10.5 Ventilador a través de las secciones

Para lograr una ventilación suficiente del aparato por razones de seguridad, debe observarse la información de las secciones transversales de ventilación requeridas (Fig. 10.5).

10.6 Alineación del aparato

Coloque el aparato sobre una superficie plana y sólida.

1. Inclínelo levemente hacia atrás (Fig. 10.6).
2. Fije las patas en el nivel adecuado.
3. Puede comprobar la estabilidad del aparato golpeando ligeramente las diagonales de forma alterna. El leve vaivén debería ser igual en ambas direcciones. De lo contrario, se podría torcer la estructura y afectar el cierre hermético de las puertas. Una leve inclinación hacia atrás facilita el cierre de la puerta.

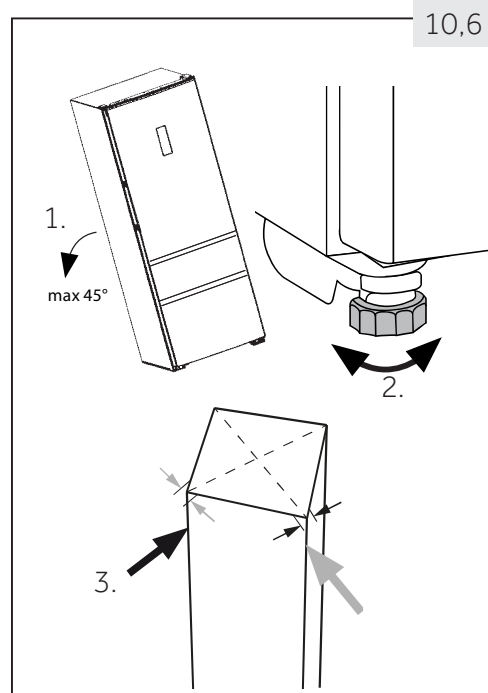

10.7 Tiempo de espera

El aceite de lubricación libre de mantenimiento está ubicado en la cápsula del compresor. Si se inclina el aparato durante el transporte, este aceite puede pasar al sistema de tuberías cerradas. Debe esperar 2 horas antes de conectar el aparato a la fuente de alimentación (Fig. 10.7) para que el aceite regrese a la cápsula.

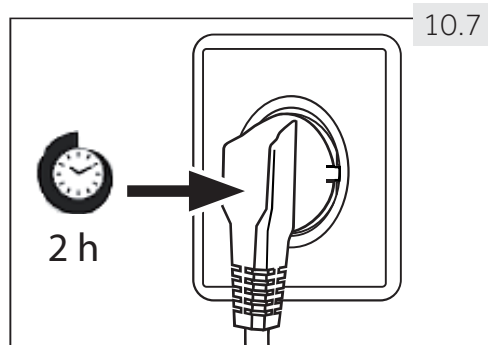

10.8 Conexión eléctrica

Antes de cada conexión, compruebe si:

- ▶ la fuente de alimentación, el toma corriente y los fusibles son adecuados, según la placa de especificaciones.
- ▶ el toma corriente tiene conexión a tierra y no se está usando ningún adaptador múltiple o cable prolongador eléctrico.
- ▶ el enchufe y el toma corriente son compatibles.

Conecte el enchufe a un toma corriente doméstico instalado de forma correcta.



¡ADVERTENCIA!

Para evitar riesgos, comuníquese con el centro de atención al cliente para solicitar el cambio de un cable eléctrico dañado (consulte la tarjeta de la garantía).

10.9 Reversibilidad de la puerta

Antes de conectar el aparato a la fuente de alimentación, compruebe si es necesario cambiar la orientación de la apertura de la puerta de derecha (como se entrega) a izquierda, en función del lugar donde instala el aparato y su uso.



¡ADVERTENCIA!

- ▶ El aparato es pesado. Necesita realizar esta tarea con dos personas.
- ▶ Antes de cualquier operación, desconecte el aparato de la fuente de alimentación.
- ▶ No incline el frigorífico más de 45° para evitar dañar el sistema de refrigeración.

Pasos del ensamblaje (Fig. 10.9):

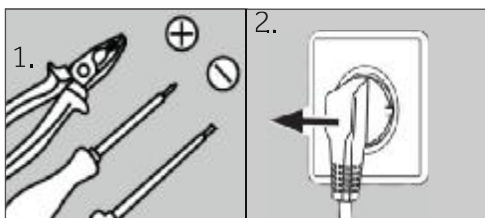

1. Asegúrese de tener las herramientas adecuadas.
2. Desconecte el aparato.

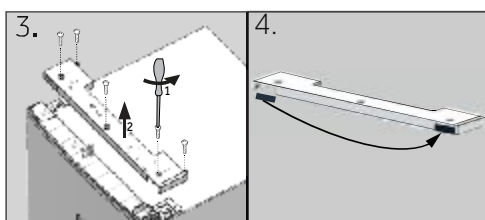

3. Quite los cinco tornillos que fijan el panel frontal (1) y retire el panel (2).
4. Retire la pequeña cubierta del panel frontal de izquierda a derecha.

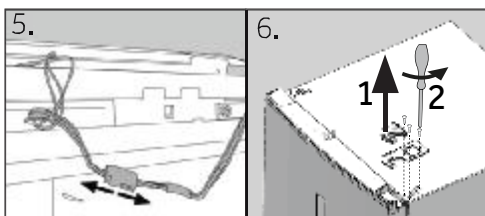

5. Desenchufe el cable de conexión.
6. Retire la cubierta superior de la bisagra (1) y desenrosque la bisagra superior (tres tornillos) en el lado derecho (2).

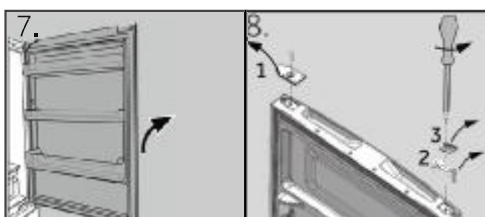

7. Levante la puerta del refrigerador suelta de la bisagra inferior.
8. Gire la puerta boca abajo, desenrosque la tapa (1) y el tope de la puerta (2) con la pieza de fijación (3).

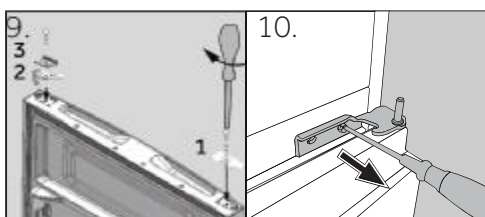

9. Saque la nueva cubierta (1) y el tope de la puerta (2) con la pieza de fijación (3) de la bolsa de accesorios y atorníllela al lado opuesto.
10. Retire la bisagra inferior de la puerta superior.

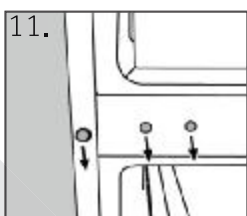

11. Cambie las posiciones de los tapones obturadores y del tornillo en el costado de la puerta.

Los próximos pasos (a-f) solo son necesarios para los modelos con dos puertas:

- a Retire la puerta inferior
- b ¡Este paso necesita dos personas, una que sostenga el aparato en su lugar y otro que lleve a cabo los pasos de montaje!
- Incline el aparato ligeramente hacia atrás y retire la bisagra inferior junto con las patas (1). También cambie la posición de las otras patas (2).
- c Desenrosque los dos tornillos prisioneros (1), retire la bisagra inferior, gire 180° (2) y
- d Vuelva a colocar la bisagra inferior con los 2 tornillos prisioneros
- e Atornille la bisagra inferior al lado izquierdo del aparato.
- f Siga los pasos 8 y 9.
- g Levante la puerta con cuidado y colóquela sobre la bisagra inferior de forma tal que el pasador encaje en el barril de la bisagra.

Asegúrese de que el pivote entre en el barril de la bisagra de la puerta inferior.

- h Saque la nueva bisagra de la bolsa de accesorios y atorníllela al lado izquierdo del aparato.
- 12. Saque la nueva bisagra de la bolsa de accesorios y atorníllela al lado izquierdo del aparato.
- 13. Levante la puerta con cuidado y colóquela sobre la bisagra inferior de forma tal que el pasador encaje en el barril de la bisagra.

Asegúrese de que el pivote entre en el barril de la bisagra de la puerta inferior.

- 14. Saque la bisagra superior de la bolsa de accesorios. Coloque el cable de conexión a través de la bisagra superior y fije la bisagra superior con los tres tornillos en el lado izquierdo del aparato.
- 15 Coloque la cubierta de la bisagra (suministrada en la bolsa de accesorios) sobre la bisagra.
- 16. Enchufe el cable de conexión y ajústelo dentro de la apertura.
- 17. Reemplace el panel frontal y fíjelo con los cinco tornillos.

- 18 Saque la cubierta de la bolsa de accesorios y fíjela en el lado derecho de la puerta superior.
- Una vez cambiada la dirección de apertura de la puerta, compruebe que los sellos herméticos de la puerta estén colocados de forma adecuada en la estructura y que todos los tornillos estén bien ajustados.

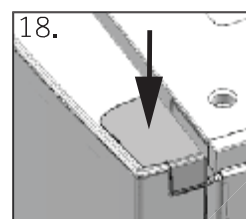
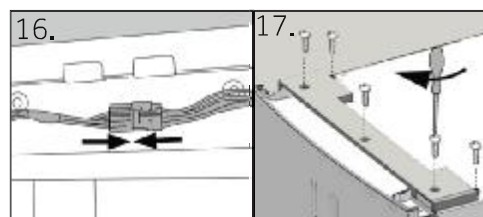
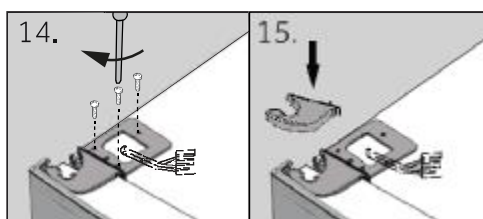
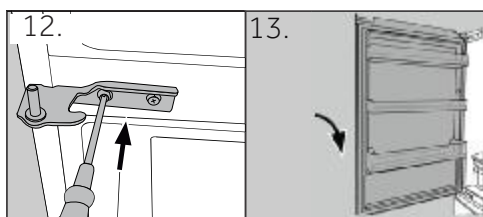
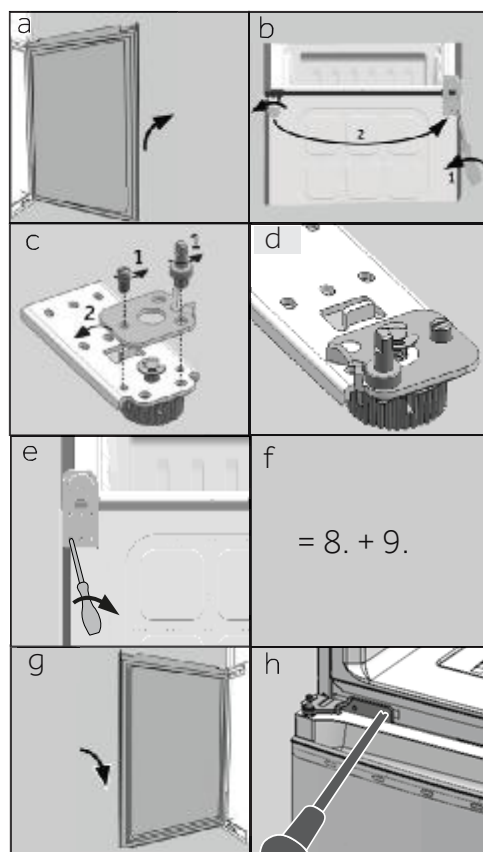

11.1 La ficha del producto está de conformidad con la regulación EU Nro. 1060/2010

Marca			
Identificador del modelo	A3FE 835C*JE	C3FE 737C*JE	835C*JE
Categoría del modelo	Frigorífico-congelador		
Clasificación energética	A+++	A++	A+++
Consumo de energía anual (kWh/año) ¹⁾	178	283	183
Capacidad de almacenamiento del frigorífico (litros)	231	257	231
Capacidad de almacenamiento del congelador (litros) ****	97	108	108
Clasificación por estrellas			
Temperatura de otros compartimientos > 14 °C	No aplica		
Sistema libre de escarcha	Si		
Mantenimiento del frío durante un corte de energía (en horas)	14	13	14
Capacidad de congelamiento (kg/24 horas)	12		
Clase climática Este aparato ha sido diseñado para el uso en una temperatura ambiente entre 10 °C y 43 °C.	SN/N/ST/T		
Emisiones de ruido aéreo (db(A) re 1pW)	39	40	39
Tipo de construcción	Soporte independiente		

*= Código de color

¹⁾ basado en los resultados de pruebas estándar de 24 horas. El consumo real de energía dependerá del uso y ubicación del aparato de refrigeración.

11.2 Datos técnicos adicionales

Identificador del modelo	A3FE	C3FE	
	835C*JE	737C*JE	835C*JE
Voltaje / frecuencia	220-240V ~/ 50Hz		
Corriente de entrada (A)	1,0	1,3	1,0
Fusible principal (A)	5,0	5,0	5,0
Refrigerante	R600a		
Volumen total (L)	370	400	375
Volumen neto (L)	328	365	339
Medidas (en mm)	Profundidad	677	677
	Ancho	595	
	Altura	1905	1905

11.3 Normas y directivas



Este producto cumple todos los requerimientos de las directivas de la EU aplicables con las normas armonizadas correspondientes, y ostenta la marca CE.

Recomendamos recurrir al centro de atención al cliente de Haier y utilizar repuestos originales.

Si tiene un problema con su aparato, consulte primero la sección SOLUCIÓN DE PROBLEMAS.

Si no puede encontrar una solución en esta sección, comuníquese con

- ▶ su distribuidor local o
- ▶ el área de Servicio y Soporte en www.haier.com, donde puede encontrar números de teléfono y Preguntas frecuentes y donde puede activar la solicitud de servicios.

Antes de contactar a nuestro servicio técnico, asegúrese de tener los siguientes datos disponibles.

Puede encontrar la información en la tabla de especificaciones.

Modelo _____ Núm. de serie _____

Asimismo, compruebe la tarjeta de la garantía suministrada con el producto si éste aún está en garantía.

Para consultas generales de negocios se adjuntan a continuación nuestras direcciones en Europa:

Direcciones de Haier en Europa			
País*	Dirección postal	País*	Dirección postal
Italia	Haier Europe Trading SRL Via De Cristoforis, 12 21100 Verese ITALIA	Francia	Haier France SAS 3-5 rue des Graviers 92200 Neuilly sur Seine FRANCIA
España Portugal	Haier Iberia SL Pg. Garcia Faria, 49-51 08019 Barcelona ESPAÑA	Bélgica-FR Bélgica-NL Países Bajos Luxemburgo	Haier Benelux SA Anderlecht Route de Lennik 451 BÉLGICA
Alemania Austria	Haier Deutschland GmbH Hewlett-Packard-Str. 4 D-61352 Bad Homburg ALEMANIA	Polonia República Checa Hungria Grecia Rumanía Rusia	Haier Poland Sp. zo.o. Al. Jerozolimskie 181B 02-222 Warszawa POLONIA
Reino Unido	Haier Appliances UK Co.Ltd. One Crown Square Church Street East Woking, Surrey, GU21 6HR RU		

*Para obtener más información por favor consulte www.haier.com

A3FE-C3FE-737C-835C -JE_ES-V03_042017

Haier

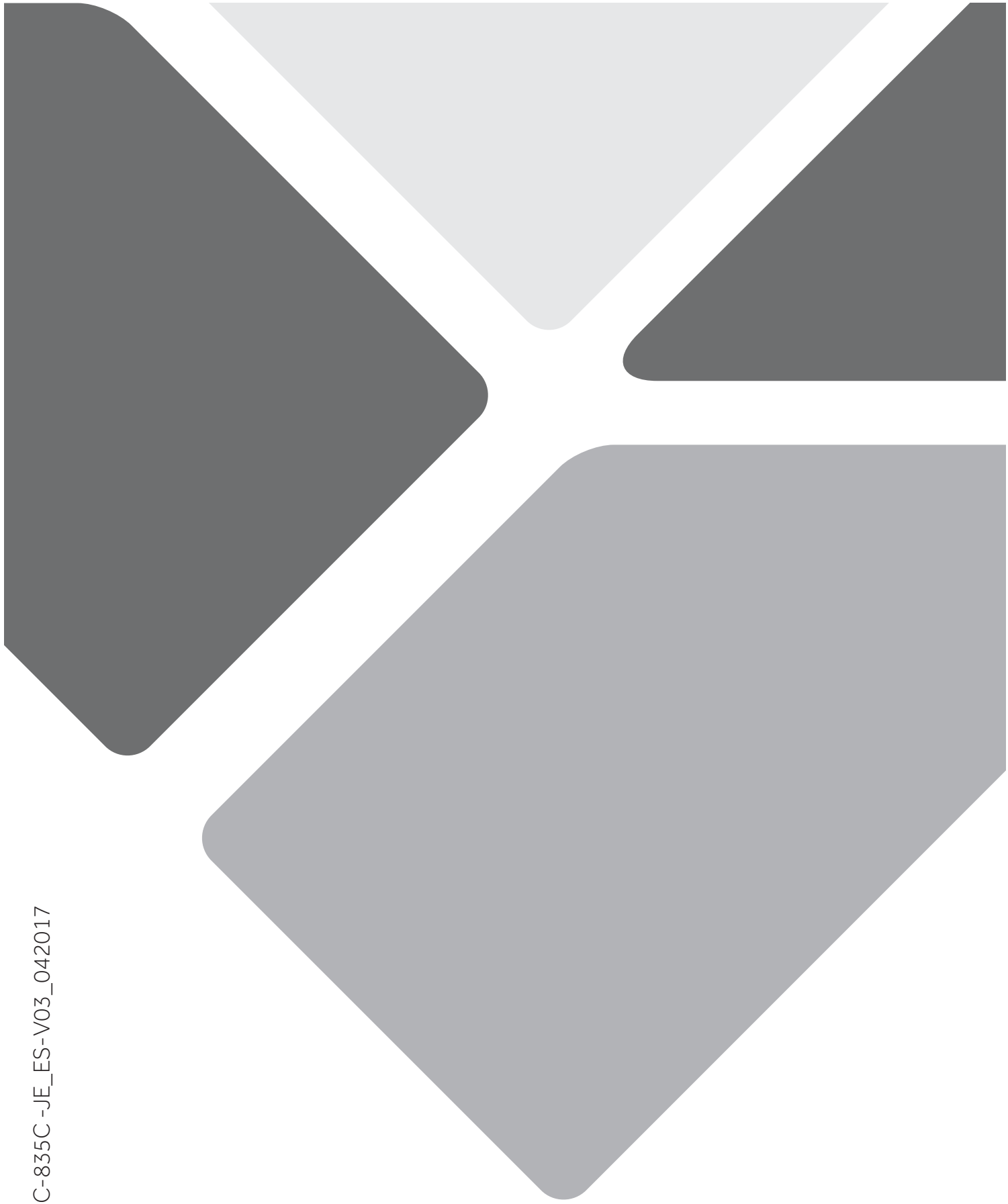



Manuel d'utilisation

Réfrigérateur- congélateur

A3FE835C*JE

C3FE835C*JE

C3FE737C*JE

*= Code couleur :
G, M, W, S or R

FR

Haier

Nous vous remercions d'avoir acheté un produit Haier.

Veillez lire attentivement ces instructions avant d'utiliser l'appareil. Ces instructions sont des informations utiles vous permettant de mieux exploiter cet appareil, et vous assurer une installation, une utilisation et un entretien sécurisés et adéquats.

Veillez bien garder ce manuel et toujours vous y référer pour une utilisation sécurisée et adéquate de l'appareil.

Si vous devez vendre, donner ou abandonner l'appareil pour cause de déménagement, assurez-vous également de laisser ce manuel afin que le prochain utilisateur puisse maîtriser l'appareil, notamment les règles de sécurité.

Légende

Attention - Règles importantes de sécurité



Renseignements généraux et conseils



Informations sur l'environnement



Mise au rebut

Contribuez à la protection de l'environnement et de la santé humaine. Veuillez mettre les emballages au rebut dans les espaces prévus pour leur recyclage. Contribuez à recycler les déchets d'appareils électriques et électroniques. Ne mettez pas au rebut les appareils marqués de ce symbole avec les déchets ménagers. Veuillez déposer l'appareil à votre usine de recyclage locale, ou prendre contact avec votre bureau municipal.

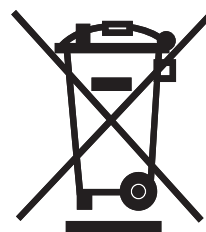

AVERTISSEMENT !

Risque de blessure ou d'asphyxie !

Les réfrigérants et les gaz doivent être mis au rebut par des professionnels. Avant toute mise au rebut, assurez-vous que la tuyauterie du système de réfrigération n'est pas endommagée. Débranchez l'appareil du secteur. Coupez le câble d'alimentation et mettez l'appareil au rebut. Retirez les plateaux et coffrets ainsi que le verrou de porte et les joints, pour éviter qu'un enfant ou un animal domestique ne reste coincé dans l'appareil.

1- Consignes de sécurité.....	5
2- Utilisation prévue.....	10
3- Description du produit.....	11
4- Panneau de commande.....	12
5- Utilisation.....	13
6- Conseils pour économiser de l'énergie.....	20
7- Équipement.....	21
8- Entretien et nettoyage.....	25
9- Dépannage.....	28
10- Installation.....	31
11- Informations techniques.....	36
12- Service client.....	38

Avant de mettre l'appareil en marche pour la première fois, veuillez lire les consignes de sécurité ci-après :



AVERTISSEMENT !

Avant la première utilisation

- ▶ Vérifiez que l'appareil n'a subi aucun dommage lié au transport.
- ▶ Retirez tous les emballages et tenez-les hors de portée des enfants.
- ▶ Attendez au moins deux heures avant d'installer l'appareil pour une meilleure efficacité du système de réfrigération.
- ▶ Il faut toujours au moins deux personnes pour la manipulation de l'appareil car il est lourd.

Installation

- ▶ Placez l'appareil dans un endroit bien ventilé. Laissez un espace d'au moins 20 cm de haut et 10 cm autour de l'appareil.
- ▶ Ne placez jamais l'appareil dans une zone ou à un endroit humide où il pourrait être éclaboussé par de l'eau. Nettoyez et séchez les éclaboussures d'eau et les tâches à l'aide d'un chiffon doux et propre.
- ▶ N'installez pas l'appareil en direction des rayons solaires ou à proximité des sources de chaleur (par exemple, les cuisinières, chauffe-eau).
- ▶ Installez et positionnez l'appareil dans un espace adéquat tenant compte de sa taille et son utilisation.
- ▶ Tenez les ouvertures d'aération de l'appareil ou dans les structures encastrées libres de toute obstruction.
- ▶ Vérifiez que les informations électriques sur la plaque signalétique sont conformes à l'alimentation électrique. Si ce n'est pas le cas, veuillez contacter un électricien.
- ▶ L'appareil fonctionne avec une alimentation de 220~240 VCA/50 Hz. Des fluctuations anormales de tension peuvent entraîner un échec de démarrage ou endommager le régulateur de température ou le compresseur, ou l'appareil peut émettre un bruit anormal pendant le fonctionnement. Dans de tels cas, installez un régulateur automatique.
- ▶ Pour l'alimentation électrique, utilisez une prise avec terre différente facilement accessible. Mettez à la terre cet appareil.

**AVERTISSEMENT !**

- ▶ **Uniquement pour le Royaume-Uni :** Cet appareil est équipé d'un cordon d'alimentation avec fiche à 3 fils (mise à la terre), répondant aux normes de la prise à 3 fils (mise à la terre). Ne coupez jamais ou ne démontez jamais le troisième fil (mise à la terre). Une fois l'appareil installé, la prise doit être accessible.
- ▶ N'utilisez pas d'adaptateurs multiprises ni de rallonges.
- ▶ Assurez-vous que le câble d'alimentation n'est pas sous le réfrigérateur. Évitez de marcher sur le câble d'alimentation.
- ▶ N'endommagez pas le circuit réfrigérant.

Utilisation quotidienne

- ▶ Cet appareil peut être utilisé par des enfants âgés d'au minimum 8 ans, ainsi que par des personnes avec des capacités physiques, sensorielles ou mentales réduites ou sans expérience et connaissances, si elles sont supervisées ou ont été formées à l'utilisation sécurisée de l'appareil et comprennent les risques y relatifs.
- ▶ Tenez les enfants de moins de 3 ans hors de portée de l'appareil, sauf s'ils sont en permanence surveillés.
- ▶ Les enfants ne doivent pas jouer avec l'appareil.
- ▶ En cas de fuite de gaz froid ou de tout autre gaz inflammable aux alentours du réfrigérateur, arrêtez la vanne d'alimentation du gaz qui s'échappe, ouvrez les portes et fenêtres et ne débranchez pas ni ne branchez le câble d'alimentation de l'appareil ou de tout autre appareil.
- ▶ Rassurez-vous que l'appareil est programmé pour fonctionner à une plage de température entre 10 et 43 °C. L'appareil pourrait ne pas bien fonctionner si vous le faites fonctionner pendant longtemps à une température en dessous ou au-dessus de la plage indiquée.
- ▶ Ne placez pas des objets instables (objets lourds, récipients remplis d'eau) au-dessus du réfrigérateur pour éviter tout dommage corporel suite à une chute de l'objet ou un choc électrique causé par le contact avec l'eau.
- ▶ Ne tirez pas sur les étagères de la porte. La porte pourrait se pencher, le rayon des bouteilles pourrait sauter ou l'appareil pourrait basculer.



AVERTISSEMENT !

- ▶ Ouvrez et fermez les portes uniquement à l'aide des poignées. L'espace entre les portes et le placard est très réduit. N'envoyez pas vos mains dans ces endroits pour éviter de coincer vos doigts. Ouvrez ou fermez les portes du réfrigérateur uniquement lorsque les enfants ne se trouvent pas près du réfrigérateur.
- ▶ Évitez de ranger ou utiliser des produits inflammables, des explosifs ou des matières corrosives à l'intérieur ou autour de l'appareil.
- ▶ Ne conservez pas des médicaments, des bactéries ou des agents chimiques dans le réfrigérateur. Le présent réfrigérateur est un appareil électroménager. Il n'est pas recommandé de conserver des matériaux qui requièrent des températures strictes.
- ▶ Évitez de conserver des liquides dans des bouteilles ou des cannettes (à l'exception de vins et spiritueux fortement alcoolisés), notamment des boissons gazeuses car elles peuvent exploser pendant la congélation.
- ▶ Vérifiez le conditionnement des aliments si le congélateur devient plus chaud.

Utilisation quotidienne

- ▶ Ne programmez pas inutilement le compartiment réfrigérateur à une température basse. Les températures basses peuvent survenir lorsque les températures hautes sont programmées. Attention : Les bouteilles peuvent éclater.
- ▶ Ne touchez pas les aliments congelés avec des mains mouillées (portez des gants). Surtout, ne mangez pas les sucettes glacées immédiatement après les avoir sorties du congélateur. Vous risquez une congélation de la langue ou la formation d'ampoules suite à la congélation. PREMIERS soins : placez votre langue sous le robinet avec la sucette. Ne la tirez pas de force !
- ▶ Ne touchez pas la surface intérieure du compartiment congélateur pendant qu'il est en marche, notamment avec les mains mouillées ; vos mains pourraient se congeler sur la surface.
- ▶ Débranchez l'appareil en cas de coupure de courant ou avant de le nettoyer. Attendez au moins 5 minutes avant de redémarrer l'appareil car plusieurs redémarrages endommagent le compresseur.

**AVERTISSEMENT !**

- ▶ N'utilisez pas d'appareils électriques de type autre que ceux recommandés par le fabricant, à l'intérieur des compartiments de stockage d'aliments de l'appareil.

Entretien et nettoyage

- ▶ Assurez-vous que les enfants sont sous surveillance s'ils se chargent du nettoyage et de l'entretien.
- ▶ Débranchez l'appareil de l'alimentation électrique avant d'entreprendre tout entretien. Attendez au moins 5 minutes avant de redémarrer l'appareil car plusieurs redémarrages endommagent le compresseur.
- ▶ Tenez la fiche et non le cordon pour débrancher l'appareil.
- ▶ Ne raclez pas le givre ou la glace à l'aide d'objets tranchants. N'utilisez pas de vaporisateurs, d'appareils de chauffage électriques, de sèche-cheveux, de nettoyeurs à vapeur ou toute autre source de chaleur afin d'éviter des dommages sur les parties en plastique.
- ▶ N'utilisez pas d'appareils mécaniques ou des moyens autres que ceux recommandés par le fabricant pour accélérer le processus de dégivrage.
- ▶ Si le cordon d'alimentation est endommagé, faites-le remplacer par le fabricant, son agent de service ou par des personnes qualifiées similaires afin d'éviter tout risque.

Entretien et nettoyage

- ▶ N'essayez pas de réparer, de démonter ou de changer vous-même l'appareil. En cas de réparation, veuillez contacter notre service clientèle.
- ▶ Dépoussiérez l'arrière de l'appareil au moins une fois par an afin d'éviter tout risque d'incendie, et pour réduire votre consommation énergétique.
- ▶ N'utilisez pas de vaporisateur ou ne rincez pas l'appareil pendant le nettoyage.
- ▶ N'utilisez pas un pulvérisateur d'eau ou nettoyeur à vapeur pour nettoyer l'appareil.
- ▶ Ne nettoyez pas les rayons de congélation en verre avec de l'eau chaude. Le changement soudain de température pourrait briser le verre.

Informations sur le gaz frigorigène



AVERTISSEMENT !

Cet appareil contient du réfrigérant inflammable ISOBUTANE (R600a). Assurez-vous que le système de réfrigération n'est pas endommagé pendant le transport et l'installation. Une fuite de gaz frigorigène pourrait causer des dommages oculaires ou un incendie. En cas de dommage, tenez-vous hors des sources d'incendie visibles, aérez correctement l'espace, évitez de **brancher** ou de débrancher la prise d'alimentation de l'appareil ou de tout autre appareil. Informez le service clientèle.

En cas de contact avec les yeux, rincez abondamment les yeux avec de l'eau et consultez immédiatement un ophtalmologue.

2.1 Utilisation prévue

Cet appareil a été conçu pour la réfrigération et la congélation des aliments. Il est destiné exclusivement à un usage ménager et dans des compartiments secs. Il n'est pas destiné à un usage commercial ou industriel.

Aucune modification ou altération de cet appareil n'est autorisée. Toute utilisation inadéquate vous expose à des risques et la perte des droits de garantie.

2.2 Accessoires

Vérifiez les accessoires et la documentation suivant cette liste (Fig. 2.2) :

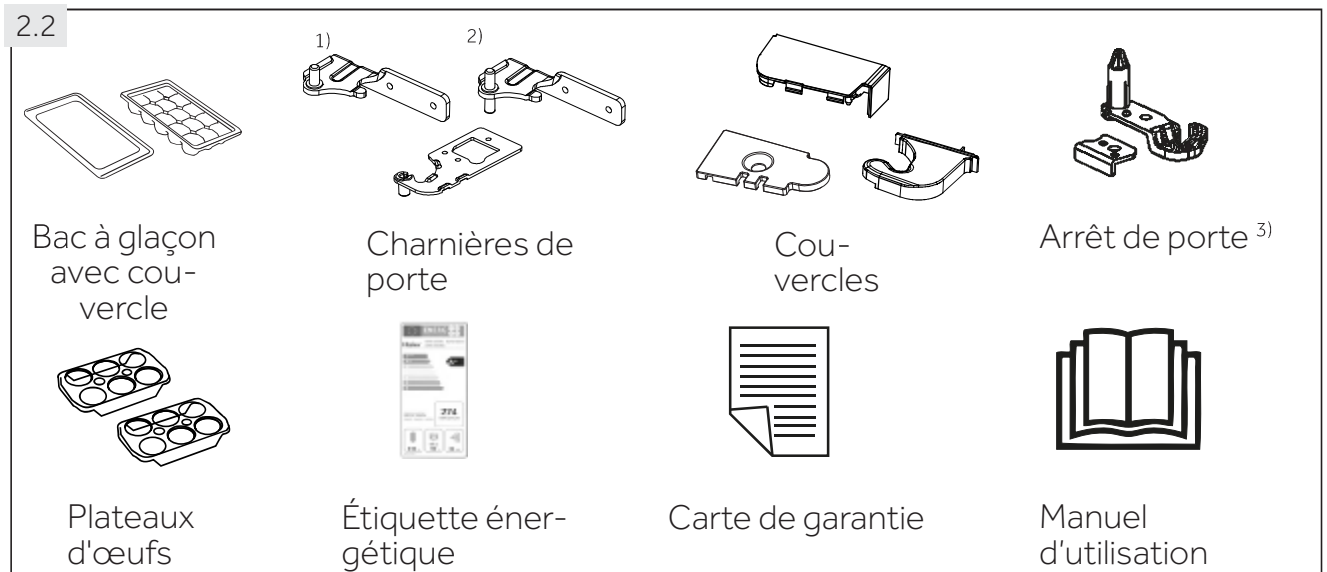

¹⁾ Modèle à une porte : A3FE835C*JE

²⁾ Modèle à deux portes : C3FE835C*JE, C3FE737C*JE

³⁾ Une pièce pour le modèle à une porte, deux pièces pour le modèle à deux portes

*= Code couleur



Remarque : Différences

En raison des modifications techniques et des divers modèles, certaines illustrations de ce manuel peuvent être différentes de votre modèle.

Images des appareils (Fig. 3.1)

3.1

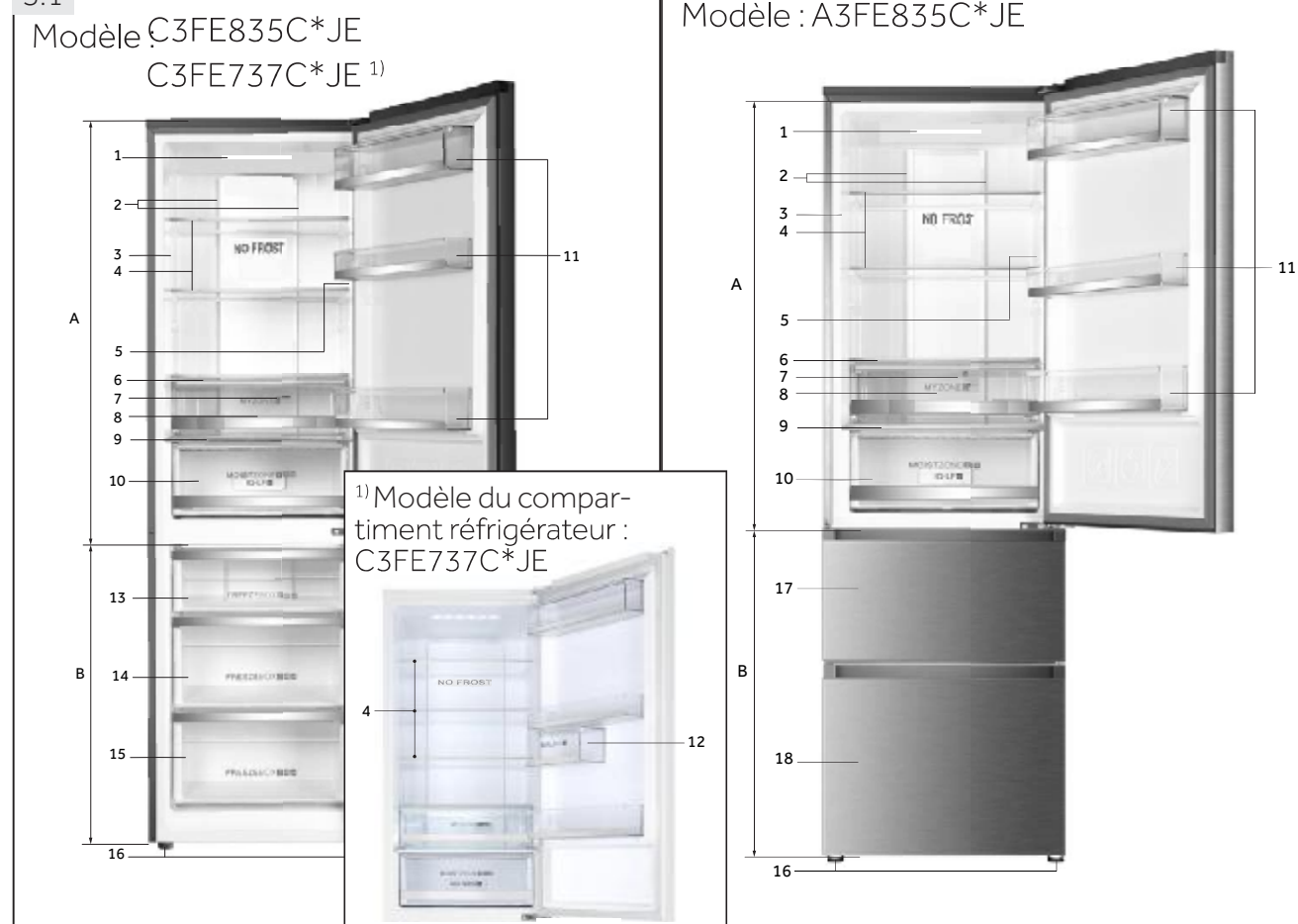

* = Code couleur

A : Compartiment réfrigérateur

- 1 Lampe d'éclairage du réfrigérateur en LED
- 2 Conduit d'air et capteur (derrière le panneau)
- 3 Plaque signalétique
- 4 Clayettes en verre
- 5 Indicateur de température OK
- 6 Couvercle du rayon MyZone
- 7 Conduit d'air (derrière le tiroir)
- 8 Rayon MyZone
- 9 Couvercle du tiroir Moist Zone
- 10 Tiroir Moist Zone
- 11 Casier de porte
- 12 Boîtier étanche

B : Compartiment congélateur

- 13 Tiroir supérieur du congélateur
- 14 Tiroir central du congélateur
- 15 Tiroir inférieur du congélateur
- 16 Pieds ajustables
- 17 Tiroir supérieur du congélateur avec casier de pré-congélation
- 18 Tiroir inférieur du congélateur avec casier de pré-congélation

Panneau de commande (Fig. 4)

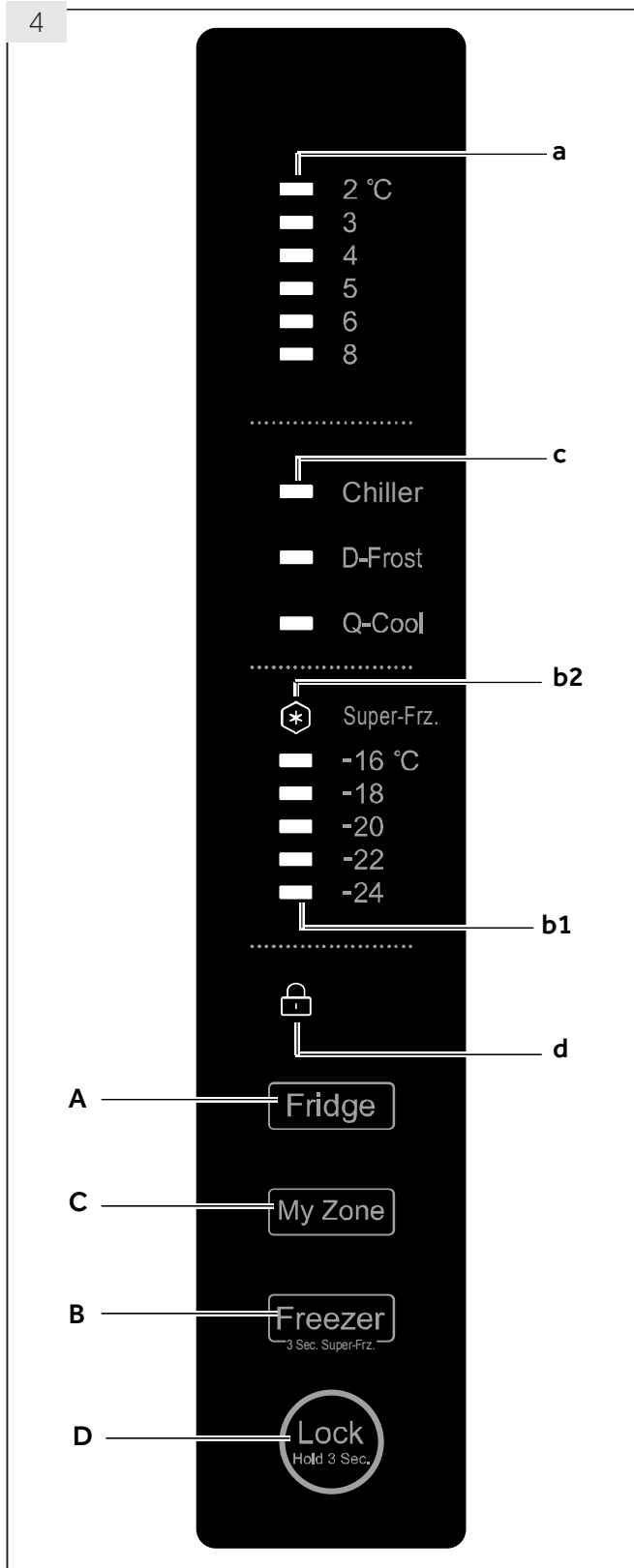

Touches :

- A Réglage de la température du réfrigérateur
- B Réglage de la température du congélateur et activation/désactivation de la fonction Super congélation
- C Réglage My Zone
- D Verrouillage/déverrouillage du panneau

Indicateurs :

- a Température du compartiment réfrigérateur
- b1 Température du compartiment congélateur
- b2 Fonction Super congélation (« Super cong. »)
- c Fonction MyZone
- d Verrouillage du panneau

5.1 Avant la première utilisation

- ▶ Retirez tous les emballages et tenez-les hors de portée des enfants, puis mettez-les au rebut dans le respect de l'environnement.
- ▶ Nettoyez l'intérieur et l'extérieur de l'appareil ainsi que les accessoires avec de l'eau et un détergent doux et séchez-le soigneusement à l'aide d'un chiffon doux.
- ▶ Une fois l'appareil bien positionné et nettoyé, attendez au minimum 2 heures avant de le brancher à une source d'alimentation. Voir la Section INSTALLATION.
- ▶ Pré-réfrigérez les compartiments à fortes températures avant de charger les aliments. La fonction Super congélation permet de refroidir rapidement le compartiment congélateur.
- ▶ Les températures du réfrigérateur et du congélateur sont automatiquement réglées à 5° C et -18°C respectivement. Ces derniers sont les réglages recommandés. Au besoin, vous pouvez modifier les températures manuellement. Veuillez REGLER LA TEMPERATURE.

5.2 Touches sensibles

Les boutons sur le panneau de commande sont des touches de détection qui répondent une fois que vous les effleurez avec le doigt.

5.3 Mise en marche / arrêt de l'appareil

L'appareil se met en marche une fois qu'on le branche à l'alimentation électrique.

Lorsque l'appareil est mis en marche pour la première fois, les indicateurs de température « a » et « b1 » indiquent les valeurs prédéfinies (voir la REMARQUE).



Remarque : Préréglages

- ▶ L'appareil est réglé à la température recommandée de 5 °C (réfrigérateur) et -18 °C (congélateur). Sous une température ambiante normale, nul besoin de régler la température.
- ▶ La fonction de préréglage du compartiment My Zone est Refroidisseur.
- ▶ Une fois que l'appareil est mis en marche et débranché de l'alimentation électrique principale, il faut 12 heures pour que les bonnes températures soient atteintes.

Videz l'appareil avant de l'arrêter. Pour arrêter l'appareil, débranchez sa prise de l'alimentation électrique.

5.4 Mode Veille

L'écran d'affichage s'éteint automatiquement 30 secondes après la pression d'une touche. L'écran se verrouille automatiquement. Il se rallume automatiquement lorsque vous appuyez sur une touche ou lorsque vous ouvrez la porte.

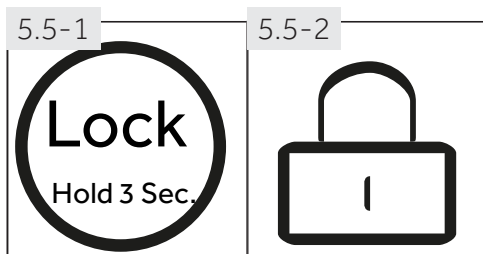

5.5 Verrouillage/Déverrouillage du panneau



Remarque : Verrouillage du panneau

Pour éviter toute activation, le panneau de commande se verrouille automatiquement si aucune touche n'est appuyée pendant 30 secondes. Pour tout réglage, le panneau de commande doit être déverrouillé.

- ▶ Appuyez sur la touche « D » pendant 3 secondes pour verrouiller toutes les touches du panneau et éviter toute activation (Fig. 5.5.-1).
- ▶ L'indicateur correspondant « d » s'affiche à l'écran (Fig. 5.5.-2).
- ▶ Pour déverrouiller le panneau de commande, appuyez une seconde fois sur cette touche.

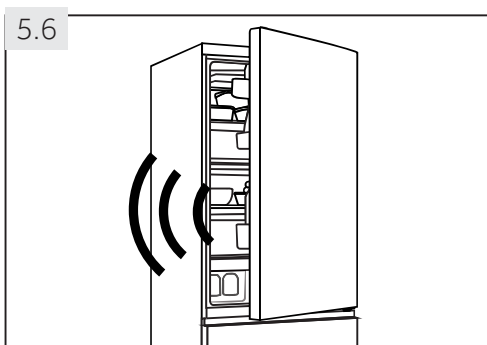

5.6 Alarme d'ouverture de la porte

Lorsque la porte du réfrigérateur reste ouverte pendant plus de 3 minutes, l'alarme d'ouverture de la porte résonne (Fig. 5.6). Vous pouvez arrêter l'alarme en fermant la porte. Si la porte reste ouverte pendant plus de 7 minutes, la lumière à l'intérieur du compartiment et du panneau de commande s'éteint automatiquement.

5.7 Réglage de la température

Les températures intérieures sont influencées par les facteurs suivants :

- ▶ La température ambiante
- ▶ La fréquence d'ouverture de la porte
- ▶ La quantité d'aliments conservés
- ▶ L'installation de l'appareil

5.7.1 Réglez la température du réfrigérateur

1. Déverrouillez le panneau en appuyant sur la touche « D » s'il est verrouillé (Fig. 5.5.-1).
2. Appuyez de manière séquentielle la touche « A » (réfrigérateur) jusqu'à ce que la valeur souhaitée de l'indicateur de température « a » clignote (Fig. 5.7.1).
La température optimale du réfrigérateur est de 5 °C. Les températures inférieures veulent dire une consommation énergétique inutile.
3. Au bout de quelques secondes, l'indicateur de température « a » brille de manière permanente et le réglage est confirmé.

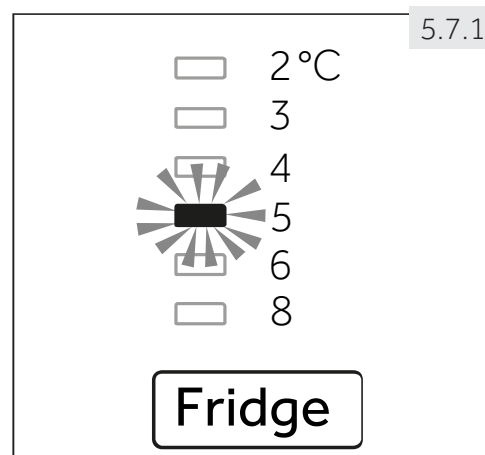

5.7.2 Réglage de la température du congélateur

1. Déverrouillez le panneau en appuyant sur la touche « D » s'il est verrouillé (Fig. 5.5.-1).
2. Appuyez de manière séquentielle sur la touche « B » (Congélateur) jusqu'à ce que la valeur désirée de l'indicateur de température « b1 » clignote. (Fig. 5.7.2).
La température optimale du congélateur est de -18 °C. Les températures inférieures veulent dire une consommation énergétique inutile.
3. Au bout de quelques secondes, l'indicateur de température « a » brille de manière permanente et le réglage est confirmé.

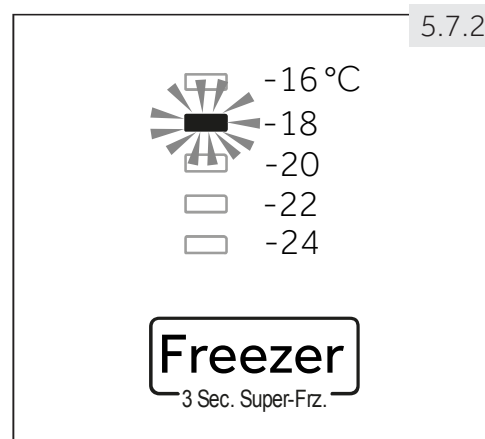

Remarque : Conflit avec d'autres fonctions

Vous pouvez régler la température dans le compartiment correspondant si une autre fonction (Super Congélation) est activée ou si l'écran est verrouillé. L'indicateur correspondant clignote continuellement.

5.8

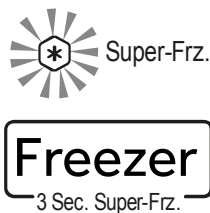

5.8 Fonction Super congélation

Les aliments frais doivent se congeler à fond le plus rapidement possible. Ceci permet de préserver au mieux les valeurs nutritives, l'apparence et le goût des aliments. La fonction Super congélation accélère la congélation d'aliments frais et aide à protéger les aliments déjà conservés de la chaleur. Si vous voulez congeler une grande quantité d'aliments en une fois, il est recommandé de régler la fonction Super congélation 24 h à l'avance avant d'utiliser le compartiment congélation.

1. Déverrouillez le panneau en appuyant sur la touche « D » s'il est verrouillé (Fig. 5.5.-1).
2. Appuyez sur la touche « B » (congélateur) pendant 3 secondes ; l'indicateur « b2 » s'allume et la fonction s'active (Fig. 5.8).
3. La même opération permet de désactiver la fonction Super congélation.



Remarque : Désactivation automatique

La fonction Super congélation se désactive automatiquement après 56 heures. L'appareil fonctionne ensuite à la température préalablement réglée.

5.9

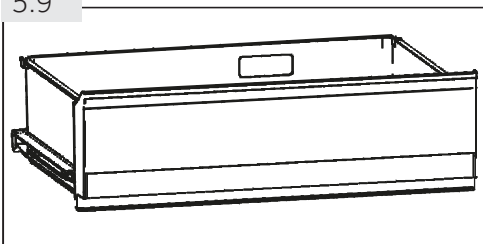

5.9 Rayon MyZone

Le compartiment de congélation est équipé d'un rayon My Zone (Fig. 5.9). En fonction des besoins de conservation des aliments, la température la plus indiquée peut se régler afin d'obtenir la meilleure valeur nutritive des aliments. Les modes ci-après sont disponibles :

5.9.1 Fonction Refroidisseur

Cette fonction permet de régler la température dans le rayon MyZone à 0 °C. Cette fonction est appropriée pour la conservation de produits frais tels que la viande ou les denrées instantanées. La plupart des aliments conservent leur fraîcheur à 0 °C, sans être pour autant congelés.



Remarque : Refroidisseur

- ▶ En raison de la variation de teneur en eau des viandes, les viandes qui moisissent rapidement sont congelées à une température inférieure à 0 °C. Ainsi, coupez immédiatement la viande à conserver et gardez là dans le rayon My Zone à une température inférieure à 0°C.
- ▶ Les fruits sensibles comme l'ananas, l'avocat, la banane et les raisins, ainsi que les légumes comme la pomme, l'aubergine, le haricot, le concombre, la courgette et les tomates, ou encore le fromage ne doivent pas être conservés dans le rayon My Zone.
- ▶ Lorsque vous avez choisi « Refroidisseur », réglez la température du compartiment réfrigérateur au niveau moyen (5 °C) pour conserver vos aliments dans un environnement de stockage optimal.

5.9.2 D-Frost (Dégivrage)

Cette fonction permet de dégivrer les aliments congelés sans résidus liquides sur l'aliment après dégivrage. L'aliment reste à moitié congelé, facile à couper et à cuisiner.

La température dans le compartiment MyZone est réglée à +1 °C.

Remarque : Fonction D-Frost

Le temps de dégivrage peut varier selon le type et l'épaisseur de l'aliment. Vous pouvez utiliser les valeurs suivantes pour le dégivrage : 500 g : 7 h ; 1 000 g : 8 h, 1 500 g : 10 h.

5.9.3 Q-Cool (Réfrigération rapide)

Cette fonction permet de refroidir rapidement des boissons en cannette. Retirez de ce compartiment toutes les bouteilles avant d'activer cette fonction, car elles pourraient se congeler.

La température dans le compartiment MyZone est réglée à -1 °C.

Remarque : Rayon MyZone

- ▶ L'une des trois fonctions du compartiment MyZone doit toujours être activée.
- ▶ Pour réduire la température du compartiment réfrigérateur, utilisez la fonction Q-Cool. Pour l'augmenter, utilisez la fonction D-Frost.

5.9.4 Sélection d'une fonction pour le rayon MyZone

1. Déverrouillez le panneau en appuyant sur la touche « D » s'il est verrouillé (Fig. 5.5.-1)
2. Appuyez successivement sur la touche « C » (My-Zone) jusqu'à l'activation de la fonction « c » souhaitée (Fig. 5.9.4) et la confirmation du réglage.



5.10 Conseils sur la conservation des aliments frais

5.10.1 Conservation dans le compartiment réfrigérateur

- ▶ Maintenez votre réfrigérateur à une température inférieure à 5 °C.
- ▶ Les aliments chauds doivent être refroidis à la température ambiante avant de les conserver dans l'appareil.
- ▶ Les aliments à conserver dans le réfrigérateur doivent être lavés et séchés avant de les conserver.
- ▶ Les aliments à conserver doivent être bien couverts pour éviter les odeurs ou une altération du goût.
- ▶ Ne conservez pas de grandes quantités d'aliments. Laissez de l'espace entre les aliments pour permettre à l'air froid de circuler entre eux, pour une meilleure réfrigération et homogène.
- ▶ Les aliments consommés tous les jours peuvent être conservés à l'avant du rayon.
- ▶ Laissez un espace entre les aliments et les parois internes, pour que l'air y circule. Surtout, ne conservez pas d'aliments près des parois arrière : les aliments peuvent congeler et s'y coller. Évitez un contact direct entre les aliments (notamment les aliments huileux et acides) et la paroi interne, car les aliments huileux/acides peuvent l'éroder. Nettoyez l'huile/les acides qui sont sur les aliments.
- ▶ Vous pouvez décongeler lentement les aliments congelés dans le compartiment réfrigérateur ou à l'aide de la fonction D-Frost dans le rayon MyZone afin d'économiser de l'énergie.
- ▶ Le processus de vieillissement des fruits et des légumes tels que la courgette, le melon, la papaye, la banane, l'ananas, etc. ; peut accélérer dans le réfrigérateur. Par conséquent, il est recommandé de les conserver dans le réfrigérateur. Cependant, le mûrissement des aliments complètement verts peut être retardé pendant un certain temps. Les oignons, l'ail, le gingembre, et autres légumes à racine se conservent à une température ambiante.
- ▶ Les odeurs désagréables à l'intérieur du réfrigérateur signalent que quelque chose s'est versé et qu'il faut nettoyer. Voir ENTRETIEN ET NETTOYAGE.
- ▶ Les aliments différents doivent se conserver dans des rayons différents en fonction de leurs caractéristiques (Fig. 5.10.1).

5.10.1

Modèle doté d'un casier supplémentaire :
C3FE737C*JE



- | | |
|----------------------------------------------------------------------------------------------|--------------------------------------------------------------------------------------------------------------------------------------------------------------|
| 1 Beurre, fromage, œufs, épices, etc. | 6 Viande cuite, saucisses, etc. |
| 2 Œufs, conserves, épices, etc. | 7 Rayon MyZone : boissons en cannette (fonction Q-Cool), aliments crus et frais (fonction Refroidisseur), tout aliment congelé à dégivrer (fonction D-Frost) |
| 3 Boissons, aliments en conserve. | 8 Tiroir Moist Zone : Fruits, légumes, salade |
| 4 Aliments marinés, conserves, etc. | 9 Confiture, fromage, sauce tomate, etc. |
| 5 Produits à base de viande, en-cas, pâtes alimentaires, lait, tofu, produits laitiers, etc. | |

5.10.2 Conservation dans le compartiment congélateur

- ▶ Réglez la température de congélation à -18°C .
- ▶ 24 heures avant la congélation, réglez la fonction Super congélation ; pour de petites quantités d'aliments 4 à 6 heures sont suffisantes.
- ▶ Les aliments chauds doivent être refroidis à la température ambiante avant de les conserver dans le congélateur.
- ▶ Les aliments découpés en petits morceaux se congèlent plus rapidement et se dégivrent aussi facilement pour la cuisson. Le poids recommandé pour chaque portion est moins de 2.5kg.
- ▶ Il vaut mieux conditionner les aliments avant de les conserver dans le congélateur. L'extérieur du conditionnement doit être sec pour éviter que les sacs ne se collent les uns contre les autres. Le matériel de conditionnement doit être sans odeur, hermétique, et non toxique.
- ▶ Pour éviter de dépasser le temps de conservation, veuillez inscrire la date de congélation, l'heure et le nom de l'aliment sur l'emballage en fonction des temps de conservation des différents aliments.
- ▶ **AVERTISSEMENT !** : Les acides, les alcalis, le sel, etc peuvent éroder la surface intérieure du congélateur. Ne placez pas les aliments contenant ces substances (par exemple les poissons d'eau profonde) directement sur les surfaces intérieures. L'eau salée dans le congélateur doit immédiatement être nettoyée.
- ▶ Évitez de dépasser la durée recommandée par le fabricant pour la conservation des aliments. Ne sortez que la quantité d'aliments nécessaire du congélateur.
- ▶ Consommez rapidement les aliments décongelés. Les aliments décongelés ne doivent pas être recongelés, à moins qu'ils ne soient cuits au préalable, au risque de devenir incommestibles.
- ▶ Ne gardez pas une trop grande quantité d'aliments dans le congélateur. Vérifiez la capacité de congélation du congélateur – voir DONNÉES TECHNIQUES ou les données de la plaque signalétique.
- ▶ Les aliments peuvent être conservés dans le congélateur à une température d'au moins -18°C pour une durée de 2 à 12 mois selon ses propriétés (ex : la viande : 3-12 mois, les légumes : 6-12 mois)
- ▶ Lorsque vous congelez des aliments frais, évitez de les mettre contre des aliments déjà congelés. Risque de décongélation !

Lorsque vous conservez les aliments surgelés, veuillez suivre les instructions suivantes :

- ▶ Suivez toujours les instructions des fabricants concernant le temps de conservation de ces aliments. Ne pas dépasser ces délais !
- ▶ Faites en sorte que le temps entre l'achat et la conservation soit le plus court possible pour préserver la qualité de l'aliment.
- ▶ Achetez les aliments surgelés qui peuvent se conserver à une température de -18°C ou moins.
- ▶ Évitez d'acheter des aliments qui ont du givre ou de la glace sur l'emballage - cela indique que ces aliments ont été partiellement décongelés puis recongelés à un moment donné - la montée de température affecte la qualité des aliments.



Conseils pour économiser de l'énergie

- ▶ Assurez-vous que l'appareil est suffisamment ventilé (Voir INSTALLATION).
- ▶ N'installez pas l'appareil en direction des rayons solaires ou à proximité des sources de chaleur (par exemple, les cuisinières, chauffe-eau).
- ▶ Évitez de faire fonctionner l'appareil à une température inutilement basse. La consommation énergétique augmente lorsque l'appareil fonctionne à des températures basses.
- ▶ Les fonctions telles que SUPER CONGÉLATION consomment plus d'énergie.
- ▶ Laissez les aliments refroidir avant de les mettre dans l'appareil.
- ▶ Ouvrez la porte de l'appareil le moins possible et le plus brièvement possible.
- ▶ Ne remplissez pas l'appareil pour ne pas obstruer le flux d'air.
- ▶ Évitez que l'air n'entre dans les aliments emballés.
- ▶ Maintenez toujours les joints de porte propres pour que la porte se ferme correctement.
- ▶ Dégivrez les aliments congelés dans le compartiment de congélation ou utilisez la fonction D-Frost du rayon MyZone.



Remarque : Différences en fonction des modèles

Selon le modèle, votre produit pourrait ne pas posséder les fonctionnalités suivantes. Reportez-vous au chapitre DESCRIPTION DU PRODUIT.

7.1 Ventilation multiple

Le réfrigérateur est équipé d'un système de ventilation multiple, qui permet à l'air froid de circuler dans tous les rayons (Fig. 7.1). Ce système permet de maintenir une température homogène et de conserver les aliments pendant plus longtemps.

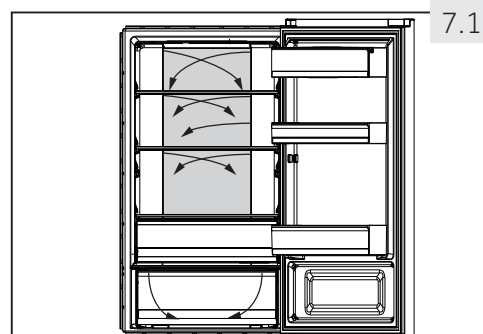

7.2 Étagères réglables

Réglez la hauteur des étagères selon vos besoins de conservation.

1. Pour réaménager une étagère, retirez-la d'abord en soulevant ses bords arrière (1) puis sortez-la (2) (Fig. 7.2).
2. Pour le réinstaller, placez-le sur les anses des deux côtés puis poussez-le en profondeur vers l'arrière jusqu'à ce que l'arrière se fixe dans les anses sur les côtés.

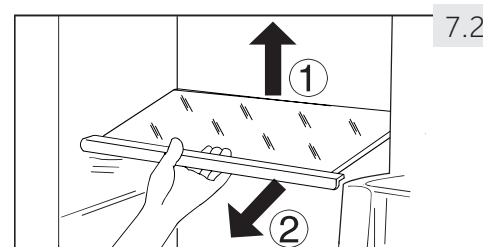

Remarque : Grilles

Assurez-vous que tous les bouts du rayon sont uniformes.

7.3 Balconnets réfrigérateur

Les casiers de porte peuvent être démontés pour les nettoyer.

Placez les mains sur chaque côté du casier, soulevez-le (1) puis retirez-le (2) (Fig. 7.3).

Pour remettre le casier, répétez ces procédures dans le sens inverse.

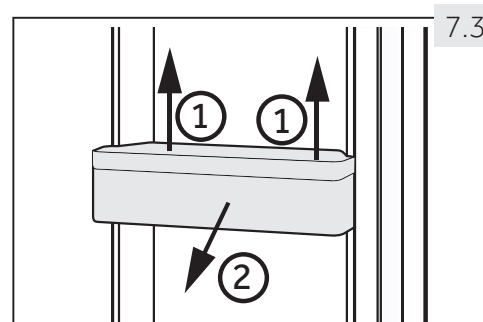

7.4

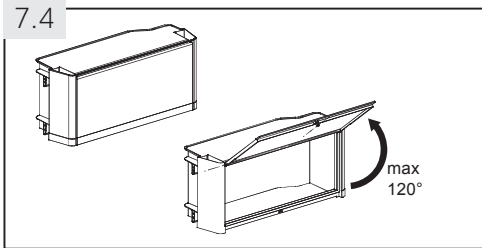

7.4 Boîtier étanche

Il est utilisé pour la conservation des petits aliments tels que la confiture, le fromage, la purée de tomate, etc.

Évitez d'ouvrir le boîtier étanche (Fig. 7.4) à un angle supérieur à 120°, au risque de l'endommager.



AVERTISSEMENT !

Évitez de conserver des produits qui nécessitent des températures de stockage précises, tels que des médicaments et des produits thérapeutiques, pour empêcher qu'ils se détériorent.

7.5

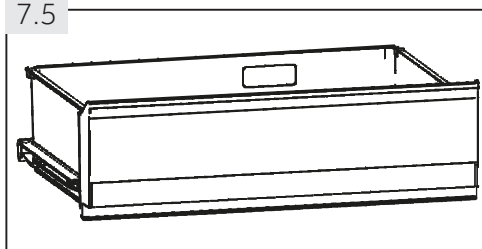

7.5 Rayon My Zone

Pour utiliser et régler la température du compartiment My Zone (Fig. 7.5), veuillez vous référer à la partie UTILISATION (Rayon My Zone).

7.6

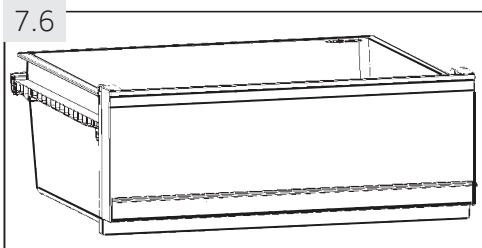

7.6 Tiroir Moist Zone

Le taux d'humidité de ce compartiment (Fig. 7.6) avoisine 90 %. Il est automatiquement contrôlé par le système et est approprié pour la conservation des fruits, des légumes, des salades, etc.

7.7

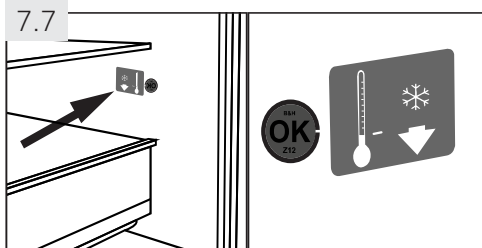

7.7 Indicateur de température OK

L'indicateur de température OK (Fig. 7.7) sert à déterminer les températures en dessous de +4 °C. Diminuez progressivement la température si le signe « OK » ne s'affiche pas.



Remarque : Autocollant OK

Une fois que l'appareil est mis en marche, il faut 12 heures pour atteindre les bonnes températures.

7.8 Tiroir de congélateur démontable

Pour retirer le tiroir, tirez-le au maximum (1) puis soulevez et sortez-le (2) (Fig. 7.8).

Pour remettre le tiroir, répétez ces étapes dans le sens inverse.

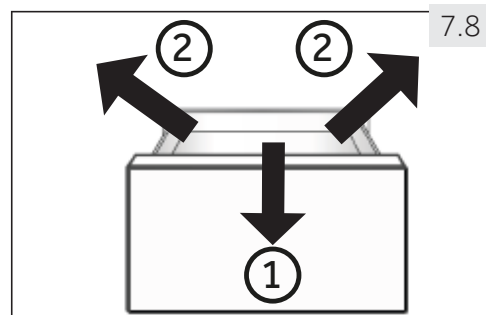

7.9 Tiroir de congélation 3D

Les tiroirs du congélateur (Fig. 7.9) sont complètement extensibles. Ils sont équipés de glissières télescopiques à roulement facile pour vous permettre de mieux sortir et de remettre les tiroirs dans le congélateur. Grâce à son système de fermeture automatique de porte, il est facile de manœuvrer et d'économiser ainsi l'énergie.

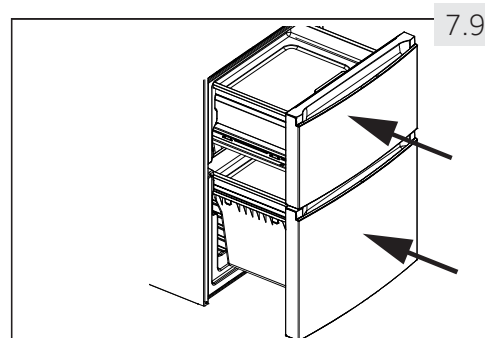

AVERTISSEMENT !

Ne surchargez pas les tiroirs. Charge maximale pour chaque tiroir : 35 kg !

7.10 Casier de pré-congélation

Chaque tiroir est équipé d'un casier de pré-congélation (Fig. 7.10). Les aliments surgelés frais peuvent être séparés des aliments déjà congelés pour que le processus de congélation soit homogène et pour que les aliments frais ne décongèlent pas les aliments congelés. Après avoir réaménagé les aliments surgelés, ces compartiments peuvent servir à conserver facilement autres choses comme les herbières, les glaces ou les bacs à glaçons.

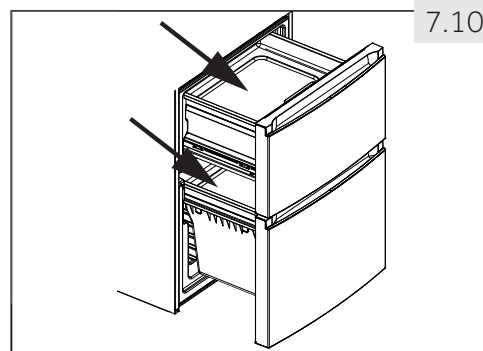

7.11



7.11 Plaque réfrigérante

Utilisez la plaque réfrigérante (Fig. 7.11) pour :

1. Congélation rapide

Lorsque vous utilisez la plaque réfrigérante du compartiment congélateur, les aliments que vous placez sur la plaque sont congelés trois fois plus vite que dans un congélateur ordinaire. La zone de formation maximum de cristaux est réduite ; la qualité de l'aliment est préservée :

- ▶ Placez la plaque réfrigérante dans l'espace du tiroir supérieur du congélateur prévu à cet effet et placez l'aliment sur le côté portant la mention « Plaque réfrigérante ».

2. Décongélation rapide

Lorsque vous utilisez la plaque réfrigérante hors de l'appareil, l'aliment se décongèle cinq fois plus vite que sans la plaque car :

- ▶ vous permettez à la plaque de refroidir à la température ambiante en le plaçant sur une surface plane hors de l'appareil. Placez l'aliment sur le côté portant la mention « Plaque réfrigérante ».



Remarque : Plaque réfrigérante

- ▶ Ne touchez pas la partie en aluminium de la plaque réfrigérante lorsque vous l'utilisez dans le compartiment congélateur. Vos mains pourraient se congeler au contact de la surface. Portez des gants.
- ▶ Veuillez vous assurer que la plaque réfrigérante est sèche lorsque vous la placez dans le congélateur.

7.12-1

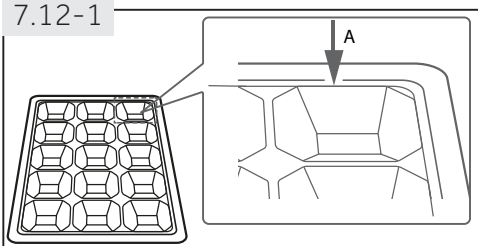

7.12 Bac à glaçons

1. Remplissez les bacs à glaçons avec de l'eau au 3/4, veillez à ne pas dépasser la ligne de niveau d'eau (A) (figure 7.12-1). Fermez le bac avec le couvercle et mettez-le dans l'un des tiroirs de rangement du congélateur.
2. Tordez légèrement le bac ou tenez-le sous le robinet pour décoller les glaçons (Fig. 7.12-2).

7.12-2

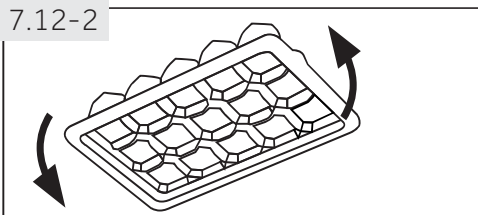

7.13 Éclairage

Le voyant LED intérieur s'allume à l'ouverture de la porte. La qualité des lumières n'est affectée par aucun appareil ou réglage.



AVERTISSEMENT !

Débranchez l'appareil de la prise d'alimentation avant de le nettoyer.

8.1 Généralités

Nettoyez l'appareil uniquement lorsqu'il y a moins d'aliments ou pas d'aliments. Pour un bon entretien et afin de prévenir les mauvaises odeurs, veuillez nettoyer l'appareil toutes les quatre semaines.



AVERTISSEMENT !

- ▶ Évitez de nettoyer l'appareil à l'aide de brosses dures, métalliques, de détergent en poudre, d'essence, d'acétate d'amyle, d'acétone et toute autre solution similaire organique, acide ou alcaline. Veuillez nettoyer avec du détergent spécial réfrigérateur pour éviter tout dommage.
 - ▶ N'utilisez pas de vaporisateur ou ne rincez pas l'appareil pendant le nettoyage.
 - ▶ N'utilisez pas un pulvérisateur d'eau ou nettoyant à vapeur pour nettoyer l'appareil.
 - ▶ Ne nettoyez pas les rayons de congélation en verre avec de l'eau chaude. Le changement soudain de température pourrait briser le verre.
 - ▶ Évitez de toucher la surface intérieure du compartiment de stockage du congélateur, surtout avec les mains mouillées, elles pourraient se congeler au contact de ladite surface.
 - ▶ En cas de chauffage, vérifiez l'état des aliments congelés.
-
- ▶ Gardez toujours le joint de la porte propre.
 - ▶ Nettoyez l'intérieur et l'extérieur de l'appareil avec une éponge humide humidifiée dans de l'eau tiède et un détergent doux (Fig. 8.1).
 - ▶ Rincez avec un torchon doux.
 - ▶ Ne nettoyez les accessoires qu'avec de l'eau et du détergent neutre.
 - ▶ Ne lavez aucune pièce de l'appareil dans le lave-vaisselle.
 - ▶ Attendez au moins 5 minutes avant de redémarrer l'appareil car plusieurs redémarrages endommageraient le compresseur.

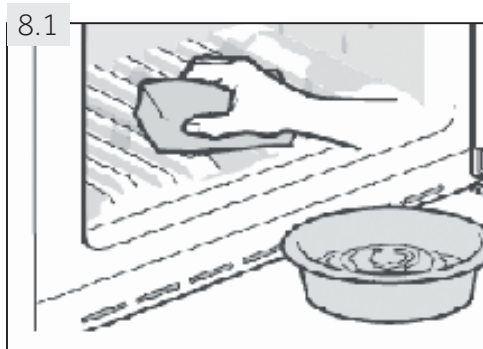

8.2 Dégivrage

Le réfrigérateur et le congélateur se dégivrent automatiquement, aucune opération manuelle n'est nécessaire.

8.3 Remplacement des lampes LED



AVERTISSEMENT !

Ne remplacez pas la lampe DEL vous-même, elle doit être remplacée uniquement par le fabricant ou l'agent de maintenance agréé.

Les lampes sont des lampes LED ; elles consomment moins d'énergie et ont une longue durée de vie. En cas de problème, veuillez contacter le service clientèle. Voir SERVICE CLIENTÈLE.

Caractéristiques des lampes :

Tension en V	12
Puissance maximale en W	2
Quantité de lumière en lumen	150
Caractéristique du voyant LED	blanc-5050
Température utilisée	de -30°C à +85°C

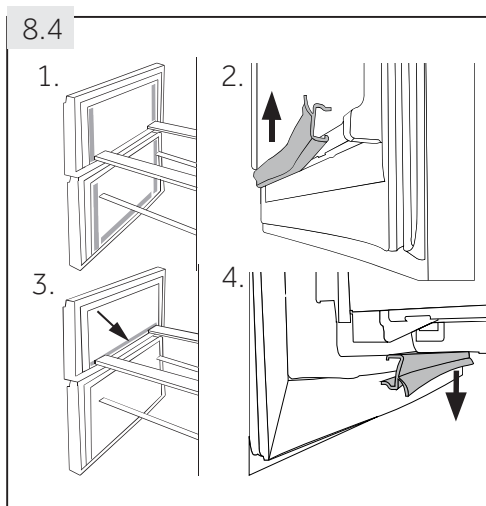

8.4 Joints de porte secondaires démontables

L'appareil dispose de six joints de porte sur les tiroirs inférieur et supérieur du congélateur.

1. Localisez les cinq joints de porte en haut et en bas du tiroir du congélateur (Fig. 8.4-1.).
2. Assurez-vous que les côtés pliés des joints pointent vers l'intérieur lors de la fixation (Fig. 8.4-2.).
3. Localisez **le joint** inférieur du tiroir supérieur tel qu'indiqué (Fig. 8.4-3.).
4. Assurez-vous que son côté plié pointe vers l'intérieur lors de la fixation (Fig. 8.4-4.).

Vous pouvez avoir ces joints ainsi que les joints de la porte / tiroir pivotant auprès du service clientèle (voir la carte de garantie).

8.5 Non-utilisation pendant une longue période

Si l'appareil ne sera pas utilisé pendant une longue période :

- ▶ Retirez les aliments.
- ▶ Débranchez la prise d'alimentation.
- ▶ Nettoyez l'appareil tel qu'indiqué ci-dessus.
- ▶ Laissez la porte et les tiroirs/porte du congélateur ouverts pour éviter les mauvaises odeurs à l'intérieur.



Remarque : Hors tension

N'éteignez l'appareil que si c'est absolument nécessaire.

8.6 Déplacement de l'appareil

1. Retirez tous les aliments et débranchez l'appareil.
2. Sécurisez les rayons et autres pièces amovibles à l'intérieur du réfrigérateur et du congélateur à l'aide d'un ruban adhésif.
3. Ne penchez pas le réfrigérateur à plus de 45° pour éviter d'endommager le système de réfrigération.



AVERTISSEMENT !

- ▶ Ne soulevez pas l'appareil par les poignées.
- ▶ Ne placez jamais l'appareil horizontalement au sol.



AVERTISSEMENT !

- ▶ Avant tout entretien, veuillez éteindre l'appareil et le débrancher du secteur.
- ▶ Les appareils électriques doivent être entretenus uniquement par des experts en électricité, parce qu'une mauvaise intervention pourrait causer des dommages considérables.
- ▶ Faites remplacer le cordon d'alimentation endommagé par le fabricant, son représentant ou par des personnes qualifiées afin d'éviter tout risque.

9.1 Tableau de dépannage

Vous pouvez résoudre la plupart des problèmes qui pourraient survenir sans expertise précise. En cas de problème, veuillez vérifier toutes les solutions possibles en suivant les instructions ci-dessous avant de contacter un service après-vente. Voir SERVICE CLIENTÈLE.

Problème	Causes probables	Solutions possibles
Le compresseur ne fonctionne pas.	<ul style="list-style-type: none"> La fiche principale n'est pas branchée à la prise. L'appareil est en cycle de dégivrage. 	<ul style="list-style-type: none"> Branchez la fiche. Ce processus est normal pour un dégivrage automatique.
L'appareil tourne continuellement ou tourne pendant trop longtemps.	<ul style="list-style-type: none"> La température intérieure et extérieure est trop élevée. L'appareil a été en arrêt pendant trop longtemps. Une porte / un tiroir de l'appareil ne se ferme pas correctement. La porte / le tiroir a été ouvert(e) trop souvent ou pendant trop longtemps. La température du congélateur est trop basse. Le joint de porte / tiroir est sale, usé, fissuré ou pas compatible. Le flux d'air nécessaire n'est pas garanti. 	<ul style="list-style-type: none"> Dans ce cas, il est normal que l'appareil tourne plus longtemps. Normalement, il faut 8 à 12 heures pour que l'appareil se dégivre complètement. Fermez la porte / le tiroir et assurez-vous que l'appareil est placé sur une surface plane et qu'on ne retrouve pas d'aliments ou de récipient qui cognent sur la porte. N'ouvrez pas la porte / le tiroir trop fréquemment. Réglez la température le plus haut possible jusqu'à obtenir une température du réfrigérateur satisfaisante. Il faut 24 heures pour que la température du réfrigérateur se stabilise. Nettoyez le joint de la porte / du tiroir ou faites-le remplacer par le service client. Assurez une ventilation adéquate.
L'intérieur du réfrigérateur est sale et/ou dégage des odeurs.	<ul style="list-style-type: none"> L'intérieur du réfrigérateur a besoin de nettoyage. Les aliments aux odeurs fortes sont conservés dans le réfrigérateur. 	<ul style="list-style-type: none"> Nettoyez l'intérieur du réfrigérateur. Emballez les aliments correctement.
L'appareil n'est pas suffisamment froid.	<ul style="list-style-type: none"> La température est trop élevée. Des aliments trop chauds sont placés dans le congélateur. Trop d'aliments ont été conservés à la fois. Les aliments sont trop près les uns des autres. Une porte / un tiroir de l'appareil ne se ferme pas correctement. La porte / le tiroir a été ouvert(e) trop souvent ou pendant trop longtemps. 	<ul style="list-style-type: none"> Réglez à nouveau la température Laissez toujours les aliments refroidir avant de les conserver. Conservez toujours de petites quantités d'aliments. Laissez de l'espace entre les différents aliments pour permettre à l'air de circuler. Fermez la porte / le tiroir. N'ouvrez pas la porte / le tiroir trop fréquemment.

Problème	Causes probables	Solutions possibles
L'intérieur de l'appareil est trop froid.	<ul style="list-style-type: none"> • La température est trop basse. • La fonction Super congélation est activée ou a fonctionné pendant longtemps. 	<ul style="list-style-type: none"> • Réglez à nouveau la température • Désactivez la fonction Super congélation.
Formation de moisissure à l'intérieur du réfrigérateur.	<ul style="list-style-type: none"> • Le climat est trop chaud et trop humide. • Une porte / un tiroir de l'appareil ne se ferme pas correctement. • La porte / le tiroir a été ouvert(e) trop souvent ou pendant trop longtemps. • Les récipients contenant les aliments ou les liquides sont laissés ouverts. 	<ul style="list-style-type: none"> • Augmentez la température • Fermez la porte / le tiroir. • N'ouvrez pas la porte / le tiroir trop fréquemment. • Laissez les aliments chauds refroidir à la température ambiante avant de les couvrir et de les placer dans l'appareil.
La moisissure s'accumule sur les surfaces extérieures du réfrigérateur ou entre la porte et le tiroir.	<ul style="list-style-type: none"> • Le climat est trop chaud et trop humide. • La porte / le tiroir n'est pas hermétiquement fermé(e). L'air froid dans l'appareil et l'air chaud à l'extérieur est en condensation. 	<ul style="list-style-type: none"> • Ceci est normal en zone humide et cela change lorsque l'humidité diminue. • Assurez-vous que la porte / le tiroir est bien fermé(e).
Du givre dur dans le congélateur.	<ul style="list-style-type: none"> • Les aliments ne sont pas bien emballés. • Une porte / un tiroir de l'appareil ne se ferme pas correctement. • La porte / le tiroir a été ouvert(e) trop souvent ou pendant trop longtemps. • Le joint de porte / tiroir est sale, usé, fissuré ou pas compatible. • Quelque chose à l'intérieur empêche la porte de se fermer correctement. 	<ul style="list-style-type: none"> • Emballez toujours bien les aliments. • Fermez la porte / le tiroir. • N'ouvrez pas la porte / le tiroir trop fréquemment. • Nettoyez les joints de la porte / du tiroir ou remplacez-les par de nouveaux. • Repositionnez les rayons, les caisiers de porte, ou les récipients à l'intérieur pour permettre à la porte/tiroir de se fermer.
L'appareil produit des sons bizarres.	<ul style="list-style-type: none"> • L'appareil n'est pas placé sur une surface plane. • L'appareil est en contact avec certains objets. 	<ul style="list-style-type: none"> • Réglez les supports afin d'équilibrer l'appareil. • Retirez les objets autour de l'appareil.

Problème	Causes probables	Solutions possibles
Un son léger comparable à celui de l'eau qui coule retentit.	<ul style="list-style-type: none"> C'est normal. 	<ul style="list-style-type: none"> -
Vous entendrez un bip.	<ul style="list-style-type: none"> La porte du réfrigérateur est ouverte. 	<ul style="list-style-type: none"> Fermez la porte ou arrêtez l'alarme manuellement.
Vous entendrez un léger ronronnement.	<ul style="list-style-type: none"> Le système anti-condensation fonctionne. 	<ul style="list-style-type: none"> Ceci prévient la condensation et c'est normal.
Le voyant intérieur ou le système de refroidissement ne fonctionne pas.	<ul style="list-style-type: none"> La fiche principale n'est pas branchée à la prise. L'alimentation électrique est anormale. La lampe LED ne fonctionne pas. 	<ul style="list-style-type: none"> Branchez la fiche. Vérifiez l'alimentation électrique de la pièce. Contactez la compagnie d'électricité. Veillez contacter le service client pour changer la lampe.
Les côtés de l'armoire et la bande de porte deviennent chauds.	<ul style="list-style-type: none"> C'est normal. 	<ul style="list-style-type: none"> -

9.2 Coupure de courant

En cas de coupure d'électricité, les aliments sont en sécurité au froid pendant environ 13/14 heures (voir section DONNÉES TECHNIQUES). Suivez les conseils suivants pour une interruption de courant prolongée, notamment en été :

- ▶ Ouvrez la porte / le tiroir à des fréquences très réduites.
- ▶ Ne conservez pas plus d'aliments dans l'appareil pendant l'interruption de courant.
- ▶ Si vous êtes informé à l'avance de la coupure et de ce que l'interruption durera plus de 16 heures, faites des boules de glace, mettez-les dans un récipient et placez le récipient au-dessus du réfrigérateur.
- ▶ Il est conseillé d'inspecter les aliments une fois le courant rétabli.
- ▶ Étant donné que la température à l'intérieur du réfrigérateur va augmenter pendant l'interruption ou autre panne, la période de conservation et la qualité des aliments seront réduites. Tout aliment décongelé doit être consommé, cuisiné ou recongelé (si possible), immédiatement après, pour éviter tout risque sur la santé.



Remarque : Fonction Mémoire pendant la coupure d'électricité

Après le retour de l'électricité, l'appareil continue de fonctionner avec les réglages définis au préalable avant l'interruption du courant.

10.1 Déballage



AVERTISSEMENT !

- ▶ L'appareil est lourd. Il faut toujours être au moins à deux pour le manœuvrer.
- ▶ Tenez tous les emballages hors de portée des enfants et mettez-les au rebut dans le respect de l'environnement.
- ▶ Sortez l'appareil de l'emballage.
- ▶ Retirez tous les emballages.

10.2 Conditions environnementales

La température de la pièce doit toujours varier entre 10 °C et 43 °C, parce qu'elle peut influencer la température à l'intérieur de l'appareil et la consommation énergétique. N'installez pas l'appareil près d'autres appareils qui produisent de la chaleur (cuisinières, réfrigérateurs) sans isolation.

10.3 Réversibilité des portes

Avant d'installer l'appareil de manière permanente, vérifiez la position exacte de la charnière de la porte. En cas de besoin, voir la partie DOOR REVERSIBILITY.

10.4 Exigences en matière d'espace

Espace nécessaire lorsque la porte est ouverte (Fig. 10.4) :

Modèle	Largeur de l'appareil en mm :		Profondeur de l'appareil en mm :	
	W1	W2	D1	D2
C3FE-737C*JE	595	925	580	1200
A3FE-835C*JE C3FE-835C*JE	595	925	600	1220

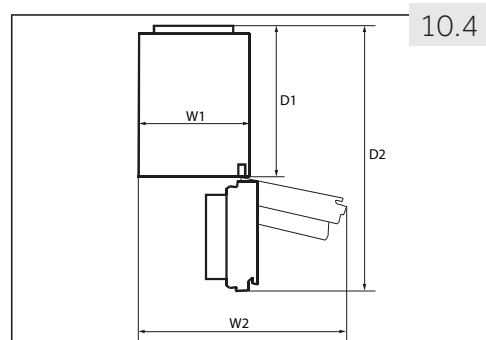

10.5 Ventilation croisée

Pour une meilleure ventilation de l'appareil pour des raisons de sécurité, les instructions sur la ventilation croisée doivent être respectées (Fig. 10.5).

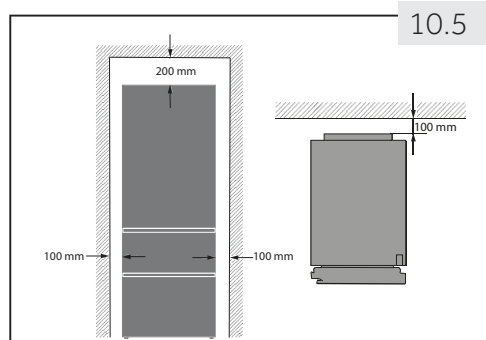

10.6

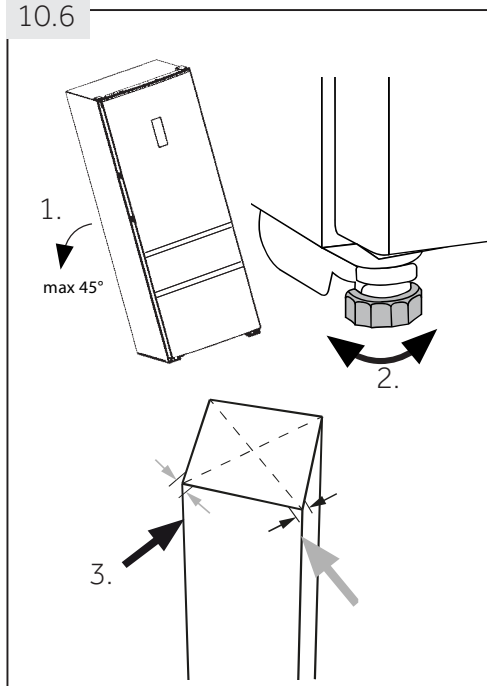

10.6 Alignement de l'appareil

L'appareil doit être placé sur une surface plane et solide.

1. Penchez légèrement l'appareil vers l'arrière (Fig. 10.6).
2. Réglez les supports de fixation au niveau souhaité.
3. Vérifiez la stabilité en basculant entre les diagonales. Faites basculer légèrement dans les deux directions. Sinon le cadre peut se déformer causant ainsi une fuite au niveau des joints de porte. Une légère inclinaison vers l'arrière facilite la fermeture de la porte.

10.7

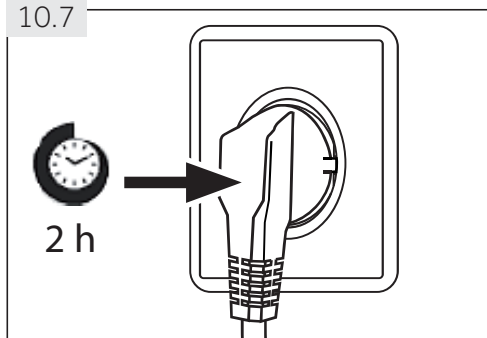

10.7 Temps d'attente

L'huile d'entretien du compresseur se trouve dans la capsule du compresseur. Cette huile peut se déverser dans le circuit fermé du système pendant le transport. Avant de brancher l'appareil à l'alimentation électrique, vous devez attendre 2 heures (Fig. 10.7) pour permettre à l'huile de retourner dans la capsule.

10.8. Raccordement électrique

Avant chaque branchement, vérifiez si :

- ▶ L'alimentation, la prise et le fusible sont adaptés à la plaque signalétique.
- ▶ La prise est mise à la terre et il n'existe aucune prise multi-fiche ou extension.
- ▶ la prise d'alimentation et la fiche correspondent parfaitement.

Connectez la fiche à une prise correctement installée.



AVERTISSEMENT !

Pour éviter tout risque, le cordon d'alimentation endommagé doit être remplacé par le service client (voir la garantie).

10.9 Réversibilité des portes

Avant de raccorder l'appareil à l'alimentation électrique, vérifiez que la porte bascule de droite (tel que livré) à gauche, selon les commodités de l'emplacement d'installation et l'utilisation.



AVERTISSEMENT !

- ▶ L'appareil est lourd. Deux personnes doivent manœuvrer la réversibilité de la porte.
- ▶ Avant toute opération, débranchez d'abord l'appareil de l'alimentation.
- ▶ Ne penchez pas le réfrigérateur à plus de 45 ° pour éviter d'endommager le système de réfrigération.

Étapes de montage (Fig. 10.9) :

1. Prévoyez les outils nécessaires.
2. Débranchez l'appareil.
3. Retirez les cinq vis qui maintiennent le panneau avant (1) et retirez le panneau (2).
4. Retirez le petit couvercle du panneau avant du côté gauche vers le côté droit.
5. Débranchez le câble de raccordement
6. Retirez le cache de la charnière supérieure (1) et desserrez-la (trois vis) du côté droit (2).
7. Soulevez soigneusement la porte du réfrigérateur démontée de la charnière inférieure.
8. Retournez la porte, desserrez le couvercle (1) et l'arrêt de porte (2) à l'aide de la pièce de fixation (3).
9. Retirez le nouveau couvercle (1) et l'arrêt de porte (2) à l'aide de la pièce de fixation (3) du sac contenant les accessoires et vissez-les sur l'autre côté.
10. Retirez la charnière inférieure de la porte supérieure.
11. Changez la position des fiches et vissez-les sur le côté.

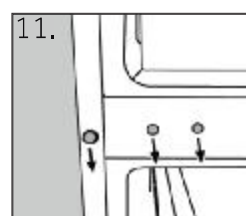
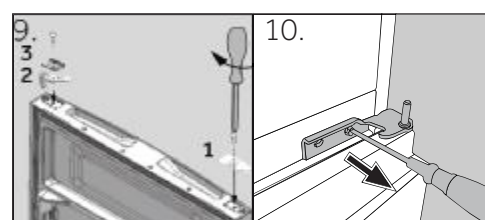
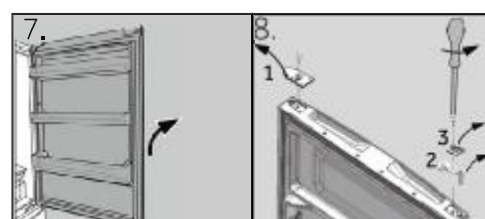
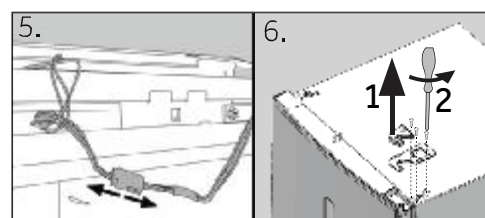
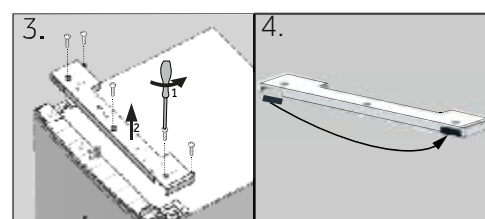
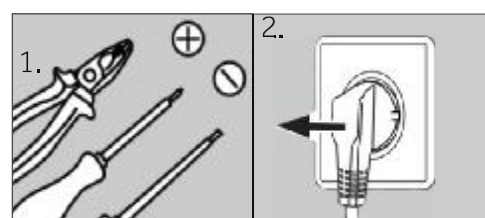

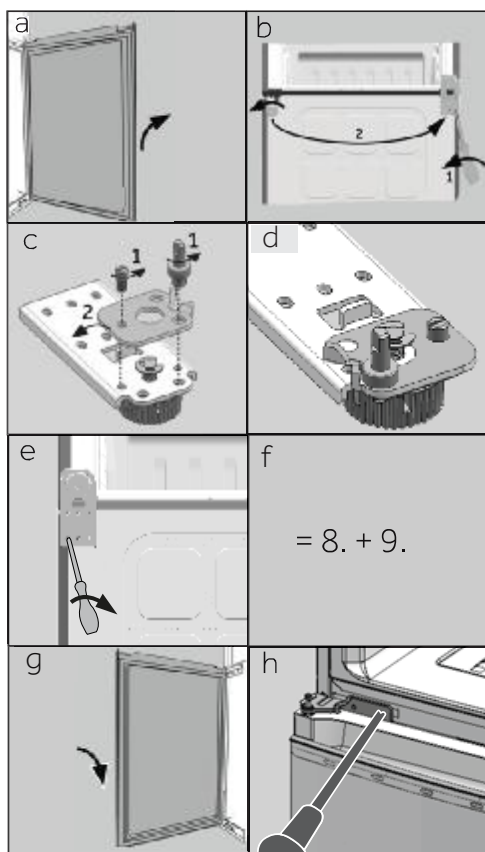

Les étapes suivantes (a-h) sont nécessaires uniquement pour les modèles à deux portes :

- a Retirez la porte inférieure
- B Cette étape requiert la présence de deux personnes ; l'un maintient l'appareil pendant que l'autre suit les étapes de montage !
Penchez légèrement l'appareil vers l'arrière et retirez la charnière inférieure à l'aide des pieds (1). Changez également la position des autres pieds (2).
- C Desserrez les deux vis sans tête (1), retirez la charnière inférieure, tournez à 180° (2) et
- d fixez à nouveau la charnière inférieure à l'aide des 2 vis sans tête
- e Vissez la charnière inférieure sur le côté gauche de l'appareil.
- f Suivez les étapes 8 et 9.
- g Soulevez doucement la porte inférieure vers la charnière inférieure pour que le pivot se fixe dans le manche de la charnière.
- Assurez-vous que le pivot se fixe dans le manche de la charnière de la porte inférieure.
- h Sortez la nouvelle charnière du sac contenant les accessoires et vissez-la sur le côté gauche de l'appareil.

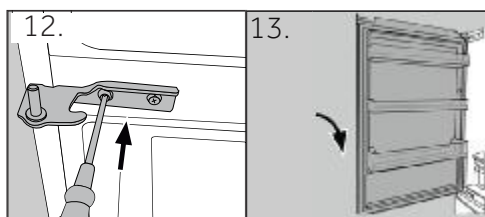

12. Sortez la nouvelle charnière inférieure de la porte supérieure du sac contenant les accessoires et vissez-la sur le côté gauche de l'appareil.
13. Soulevez doucement la porte supérieure vers la charnière inférieure pour que le pivot se fixe dans le manche de la charnière.

Assurez-vous que le pivot se fixe dans le manche de la charnière de la porte inférieure.

14. Retirez la charnière supérieure du sac contenant les accessoires. Passez le câble de raccordement dans la charnière supérieure et fixez-la à l'aide des trois vis situées sur le côté gauche de l'appareil.
15. Placez le cache de la charnière (fourni dans le sac contenant les accessoires) sur la charnière.
16. Connectez le câble de raccordement et fixez-le dans l'ouverture.
17. Remplacez le panneau avant et fixez-le à l'aide des cinq vis.
18. Sortez la nouvelle charnière du sac contenant les accessoires et fixez-la sur le côté gauche de la porte supérieure.

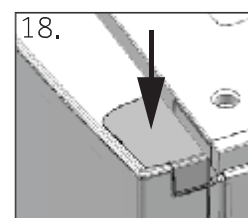
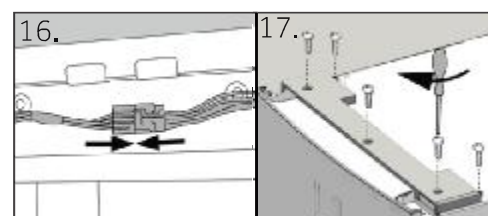
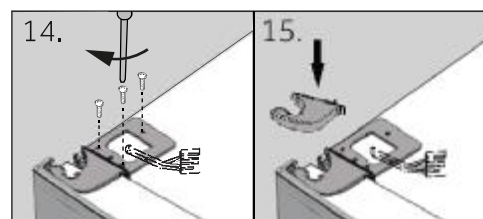

Une fois la porte changée, vérifiez que les joints de port sont correctement montés sur le cadre et que toutes les vis sont bien serrées.

11.1 Fiche du produit conforme à la réglementation UE N° 1060/2010

Marque de fabrique			
Numéro d'identification du modèle	A3FE	C3FE	
	835C*JE	737C*JE	835C*JE
Catégorie du modèle	Réfrigérateur-congélateur		
Classe d'efficacité énergétique	A+++	A++	A+++
Consommation énergétique annuelle (kWh/an) ¹⁾	178	283	183
Volume de conservation réfrigération (L)	231	257	231
Volume de conservation congélation (L) ****	97	108	108
Classement en étoile			
Température des autres compartiments > 14 °C	Non applicable		
Système de givre	Oui		
Protection anti-interruption électrique (h)	14	13	14
Capacité de congélation (kg/24 h)	12		
Classe climatique Cet appareil doit être utilisé à une température ambiante variant entre 10 °C et 43 °C.	SN/N/ST/T		
Émissions de bruits aériens acoustiques (db(A) re 1pW)	39	40	39
Type de fabrication	Position libre		

*= Code couleur

¹⁾ basé sur des résultats d'essais standards pendant 24 heures. La consommation réelle d'énergie dépendra de l'utilisation de l'appareil et de sa position.

11.2 Autres données techniques

Numéro d'identification du modèle	A3FE	C3FE		
	835C*JE	737C*JE	835C*JE	
Tension/Fréquence	220-240 V ~ / 50 Hz			
Courant d'entrée (A)	1.0	1.3	1.0	
Fusible principal (A)	5.0	5.0	5.0	
Refroidissant	R600a			
Volume total (en L)	370	400	375	
Volume net (en L)	328	365	339	
Dimension (en mm)	Profondeur	677	657	677
	Largeur	595		
	Hauteur	1905	2005	1905

11.3 Normes et directives

Ce produit répond aux exigences de toutes les directives CE applicables ainsi que les normes harmonisées correspondantes, qui prévoient le marquage CE.

Nous vous recommandons notre service clients Haier et l'utilisation de pièces de rechange d'origine.

Si vous avez un problème avec l'appareil, veuillez vous référer à la section DÉPANNAGE.

Si vous ne trouvez pas de solution, veuillez contacter

- ▶ votre vendeur local ou
- ▶ rendez-vous sur le site www.haier.com, dans la zone Service et support, vous trouverez des numéros de téléphone et une FAQ. Vous pourrez également contacter le service de réclamation.

Pour contacter notre Service, rassurez-vous que les informations ci-après sont disponibles.

Ces informations sont disponibles sur la plaque signalétique.

Modèle _____ N° de série _____

Vérifiez également la Carte de garantie fournie avec le produit en cas de garantie.

Pour des renseignements généraux concernant les entreprises, vous trouverez ci-jointes nos adresses en Europe :

Adresses de Haier en Europe			
Pays*	Adresse postale	Pays*	Adresse postale
Italie	Haier Europe Trading S.R.L. Via De Cristoforis, 12 21100 Verese ITALIE	France	Haier France SAS 3-5 rue des Graviers 92200 Neuilly sur Seine FRANCE
Espagne Portugal	Haier Iberie SL Pg. Garcia Faria, 49-51 08019 Barcelone ESPAGNE	Belgique-FR Belgique-NL Pays-Bas Luxembourg	Haier Bénélux SA Anderlecht Route de Lennik 451 BELGIQUE
Allemagne Autriche	Haier Allemagne GmbH Hewlett-Packard-Str. 4 D-61352 Bad Homburg ALLEMAGNE	Pologne République Tchèque Hongrie Grèce Roumanie Russie	Haier Pologne Sp. zo.o. Al. Jerozolimskie 181B 02-222 Warszawa POLOGNE
United Kingdom	Haier Appliances UK Co.Ltd. One Crown Square Church Street East Woking, Surrey, GU21 6HR Royaume-Uni		

*Pour de plus amples informations, veuillez consulter le site www.haier.com

A3FE-C3FE-737C-835C -JE_FR-V03_042017

Haier

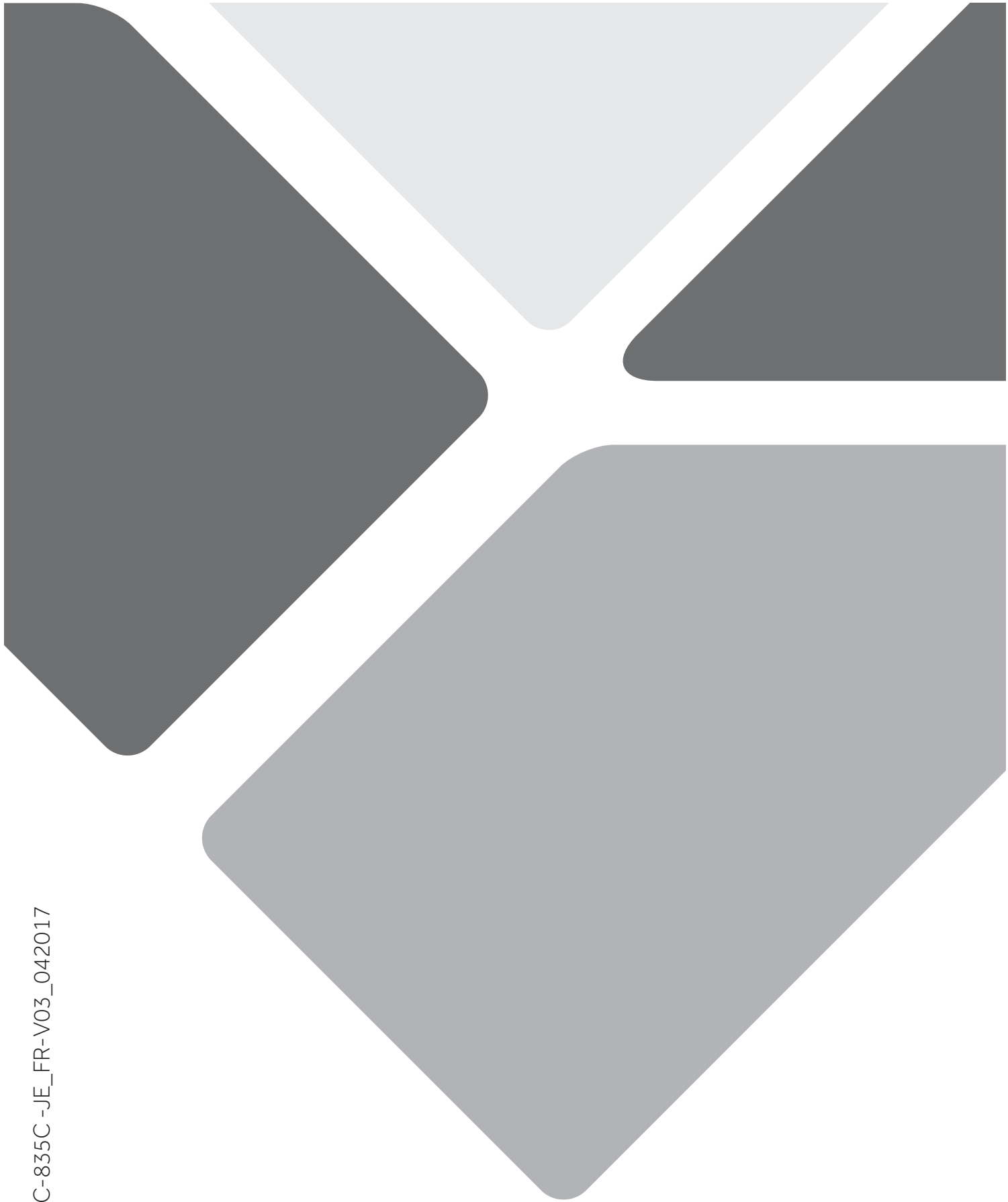



Felhasználói kézikönyv

Hűtő-fagyasztó

A3FE835C*JE

C3FE835C*JE

C3FE737C*JE

*= Színkód:
SZ, M, F, E vagy P

HU

Haier

Köszönjük, hogy Haier terméket vásárolt.

A készülék használatba vétele előtt figyelmesen olvassa el az alábbi utasításokat. Az utasítások fontos információkat tartalmaznak, melyek segítenek abban, hogy a legjobban kihasználhassa készülékét, valamint biztosítsa a biztonságos és helyes üzembe helyezést, használatot és karbantartást.

Tartsa ezt a kézikönyvet könnyen hozzáférhető helyen, hogy mindig megnézhesse a készülék biztonságos és helyes használata érdekében.

Ha eladja a készüléket, mellékelje a kézikönyvet, illetve ha elköltözik, hagyja a lakásban, és mindenképpen adja át ezt a kézikönyvet az új tulajdonosnak, hogy megismerhesse a készüléket és a biztonsági figyelmeztetéseket.

Jelmagyarázat

Figyelem - Fontos biztonsági utasítások



Általános információk és tippek



Környezetvédelmi információ



Hulladékkezelés

Segítsen a környezet és az emberi egészség védelmében. Helyezze a csomagolást megfelelő gyűjtőedénybe az újrahasznosításhoz. Segítsen az elektronikus és elektromos készülékek hulladékának újrahasznosításában. Az ezzel a jelzéssel ellátott készülékeket ne helyezze a háztartási hulladék közé. Jutassa el a terméket a helyi újrafeldolgozó üzembe vagy vegye fel a kapcsolatot az önkormányzattal.

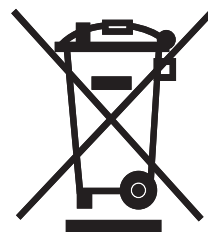

FIGYELMEZTETÉS!

Sérülés vagy fulladásveszély!

A hűtőközegeket és gázokat professzionális módon kell ártalmatlanítani. A helyes leselejtezéskor ellenőrizze, hogy a hűtőkör csővezetéke nem sérült-e meg. Válassza le a készüléket az áramforrásról. Vágja el az elektromos kábelt és selejtezze le. Távolítsa el a tálcákat és a fiókokat, valamint az ajtóreteszt és a tömítéseket, hogy megakadályozza a gyermekek és állatok bezáródását a készülékbe.

1- Biztonsági információ	5
2- Felhasználási javaslat.....	9
3- Termékleírás.....	10
4- Kezelőpanel.....	11
5- Használat	12
6- Energiatakarékosági tanácsok	18
7- Berendezés	19
8- Ápolás és tisztítás.....	22
9- Hibaelhárítás	25
10- Üzembe helyezés	28
11- Műszaki adatok	32
12- Ügyfélszolgálat.....	34

Mielőtt bekapcsolná a készüléket, figyelmesen olvassa el a következő biztonsági utasításokat!:



FIGYELMEZTETÉS!

Az első használat előtt

- ▶ Ellenőrizze, hogy a készülék a szállítás során nem sérült-e meg.
- ▶ Távolítson el minden csomagolást és tarassa a gyerekektől távol.
- ▶ Várjon legalább két órát a készülék üzembe helyezése előtt, hogy a hűtőkör teljes hatékonysággal működhessen.
- ▶ A készülék nehéz, ezért mindig két személy kezelje.

Üzembe helyezés

- ▶ A készüléket egy jól szellőztetett helyen kell elhelyezni. A készülék felett legalább 20 cm, a készülék körül pedig legalább 10 cm szabad hely maradjon.
- ▶ Soha ne helyezze a hűtőszekrényt nedves környezetbe vagy olyan helyre, ahol víz érheti. A fröccsenő vizet és a foltokat tiszta, puha ruhával távolítsa el.
- ▶ Ne helyezze a készüléket olyan helyre, ahol közvetlen napfény éri, vagy hőforrás (tűzhely, fűtőtest) közelébe.
- ▶ A készüléket méretének és felhasználási módjának megfelelő helyre telepítse és vízszintezze.
- ▶ Hagyja szabadon a készülék és a beépített rendszerek szellőzőnyílásait.
- ▶ Ellenőrizze, hogy az adattáblán feltüntetett elektromos adatok megfelelnek az áramforrás adatainak. Ha nem, forduljon villanyszerelőhöz.
- ▶ A készülék 220-240 V-on, 50 Hz-es hálózaton működik. Rendellenes feszültségingadozás következtében a készülék nem indulhat el, vagy károsodhat a hőmérséklet szabályozó vagy a kompresszor, vagy működés közben rendellenes hangot adhat ki. Ebben az esetben automata feszültség szabályozó telepítése szükséges.
- ▶ Könnyen elérhető, különálló, földelt aljzatot használjon áramforrásként. A készüléket le kell földelni.
- ▶ **Csak az Egyesült Királyságban:** A készülék tápkábelén három érintkezős (földelt) dugasz található, amely a szabványos három érintkezős (földelt) aljzatba illeszkedik. Soha ne vágja le vagy szerelje le a harmadik érintkezőt (a földelést). A készülék üzembe helyezése után is elérhetőnek kell lennie a dugasznak.



FIGYELMEZTETÉS!

- ▶ Ne használjon elosztót és hosszabbítót.
- ▶ Ellenőrizze, hogy a tápkábelt nem csípte-e be a hűtőszekrény. A tápkábelre ne lépjen rá.
- ▶ Ne okozzon sérülést a hűtőkörön.

Napi használat

- ▶ A készülék használható 8 éves és ennél nagyobb gyermekek által, valamint csökkentett fizikális, érzékelési vagy mentális készségekkel rendelkező személyek által, vagy tapasztalattal és tudással nem rendelkező személyek által, ha őket a biztonságukért felelős személy a készülék használatával kapcsolatban tájékoztatással vagy iránymutatással látta el.
- ▶ Tartsa távol a 3 évnél fiatalabb gyermekeket a készüléktől, amennyiben nincsenek folyamatosan felügyelet alatt.
- ▶ Ne hagyja a gyermekeket a készülékkel játszani.
- ▶ Ha városi gáz vagy más gyúlékony gáz szivárog a hűtőszekrény közelében: zárja el a szivárgó gáz csapját, nyissa ki az ajtókat és az ablakokat, és ne húzza ki vagy dugja be a hűtőszekrény vagy más készülék tápkábelét.
- ▶ Vegye figyelembe, hogy a készüléket 10 és 43 °C fok közötti környezeti hőmérsékleten való üzemeltetésre tervezték. Lehetséges, hogy a készülék nem működik megfelelően, ha hosszú ideig a feltüntetett tartományon kívüli hőmérsékleten hagyják.
- ▶ Ne helyezzen nem stabil tárgyakat (nehéz tárgyakat, vízzel telt edényeket) a hűtő tetejére, hogy elkerülje a leeső tárgyak okozta személyi sérülés, vagy a vízzel való érintkezés miatt az áramütés veszélyét.
- ▶ Ne húzza az ajtó polcait. Az ajtó megdőlhethet, az üvegrekesz leszakadhat vagy a készülék előredőlhethet.
- ▶ Csak a fogantyúknál fogva nyissa ki és csukja be az ajtókat. Az ajtók, valamint az ajtók és a szekrény közötti rés nagyon szűk. Ne dugja a kezét ezekre a területekre, hogy elkerülje az ujjai becsípődését. Csak akkor nyissa ki és csukja be a hűtőszekrény ajtaját, ha nem állnak gyermekek az ajtó mozgási tartományában.
- ▶ Ne tároljon vagy használjon gyúlékony, robbanékony vagy maró hatású anyagokat a készülékben vagy annak közelében.

**FIGYELMEZTETÉS!**

- ▶ A készülékben ne tároljon gyógyszereket, baktériumokat vagy kémiai anyagokat. A készülék háztartási berendezés. Nem ajánlott pontos hőmérsékletet igénylő anyagok tárolására.
- ▶ Sose tároljon folyadékokat üvegekben és dobozokban (a magas alkoholtartalmú szeszes italokon kívül), különösen szénsavas üdítőitalokat a fagyasztóban, mert a fagyasztás során ezek felrobbannak.
- ▶ Ellenőrizze az élelmiszer állapotát, ha a fagyasztóban felmelegedést tapasztal.

Napi használat

- ▶ Ne állítson be feleslegesen alacsony hőmérsékletet a hűtőszekrényben. Magas beállításokon mínusz hőmérséklet is elérhető. Figyelem: Az üvegek felrobbanhatnak.
- ▶ Ne érintse meg a fagyasztott termékeket nedves kézzel (viseljen kesztyűt). Különösen ne fogyassza el azonnal a jégkrémeket közvetlenül azután, hogy kivette a fagyasztórekeszből. Fennáll a fagyásveszély vagy a fagyási hólyagosodás veszélye. Elsősegély: tartsa azonnal folyó hideg víz alá. Ne húzza el!
- ▶ Ne érintse meg működés közben a fagyasztó tárolórekeszét, különösen nedves kézzel ne tegye, mert a keze odafagyhat a felülethez.
- ▶ Áramkimaradás során vagy tisztítás előtt a készüléket húzza ki a dugaljzatból. Várjon legalább 5 percet a készülék újraindításával, mert a gyakori elindítás károsíthatja a kompresszort.
- ▶ Ne használjon a gyártó ajánlásain kívüli elektromos berendezéseket a készülék élelmiszertároló rekeszeiben.

Karbantartás / tisztítás

- ▶ A gyermekek legyenek felügyelet alatt, ha tisztítják vagy karbantartják a készüléket.
- ▶ A szokásos karbantartás előtt válassza le a készüléket az elektromos hálózatról. Várjon legalább 5 percet a készülék újraindításával, mert a gyakori elindítás károsíthatja a kompresszort.
- ▶ A dugasznál és ne a kábelnél fogva húzza ki a készüléket.



FIGYELMEZTETÉS!

- ▶ Ne kaparja le a zúzmarát és a jeget éles tárggyal. Ne használjon permetezőt, elektromos fűtőeszközt például fűtőtestet, hajszárítót, gőztisztítót vagy más hőforrást, hogy elkerülje a műanyag alkatrészek károsodását.
- ▶ Ne használjon mechanikus berendezéseket vagy egyéb eszközöket a kiolvasztás felgyorsításához, mint amelyeket a gyártó ajánlott.
- ▶ Ha a készülék kábele sérült, a veszélyhelyzet elkerülése érdekében ki kell cseréltetni a gyártóval, vagy egy szakszerelővel, vagy egy megfelelően képezett szakemberrel.

Karbantartás / tisztítás

- ▶ Ne próbálja meg egyedül megjavítani, szétszerelni vagy módosítani a készüléket. Ha javításra van szükség, vegye fel a kapcsolatot az ügyfélszolgálattal.
- ▶ Legalább évente egyszer takarítsa le a port a készülék hátuljáról, hogy elkerülje a tűzveszélyt, valamint az energiafogyasztás növekedését.
- ▶ Ne szórja be vagy öblítse le a készüléket tisztítás közben.
- ▶ Ne használjon vízpermetet vagy gőzt a készülék tisztítására.
- ▶ Ne tisztítsa le a hideg üvegpolcokat forró vízzel. A hirtelen hőmérsékletváltozás miatt az üveg eltörhet.

Tájékoztatás a hűtőgázzal



FIGYELMEZTETÉS!

A készülék gyúlékony hűtőközeget, IZOBUTÁNT (R600a) tartalmaz. Ellenőrizze, hogy a szállítás vagy az üzembe helyezés során nem sérült-e meg a hűtőkör. A szivárgó hűtőközeg szemsérülést vagy gyulladást okozhat. Sérülés esetén tartsa távol a nyílt lángot, alaposan szellőztesse ki a helyiséget, **ne** dugja be vagy húzza ki a készülék vagy bármely más készülék tápkábelét. Tájékoztassa az ügyfélszolgálatot.

Ha a hűtőközeg szembe kerül, azonnal öblítse ki folyó vízzel, és azonnal hívjon szemészt.

2.1 Felhasználási javaslat

Ez a készülék élelmiszerek hűtésére és fagyasztására készült. Kifejezetten száraz, beltéri háztartási célokra készült. Kereskedelmi vagy ipari felhasználásra nem alkalmas.

A készülék módosítása vagy megváltoztatása tilos. A nem rendeltetésszerű használat veszélyes lehet és a jótállás elvesztésével jár.

2.2 Tartozékok

Ellenőrizze a tartozékokat és dokumentumokat a következő lista alapján 2.2 sz. kép):

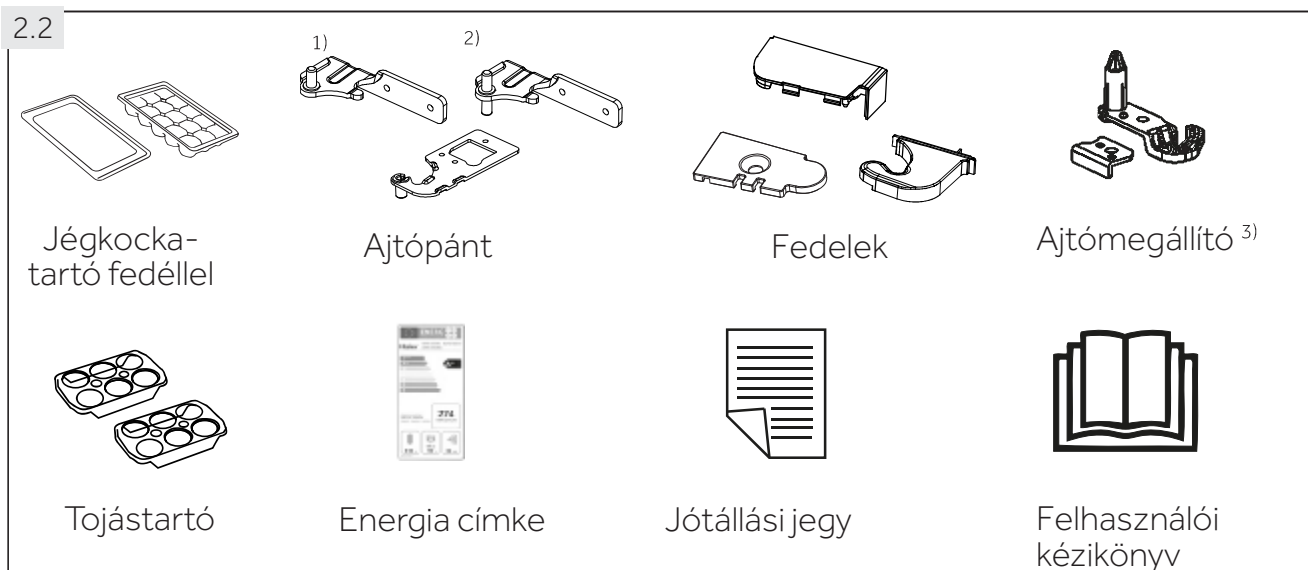

¹⁾ Egy ajtós modell: A3FE835C*JE

²⁾ Két ajtós modellek: C3FE835C*JE, C3FE737C*JE

³⁾ Egy darab az egy ajtós modell számára, két darab a két ajtós modell számára

*= Színkód:

i Megjegyzés: Változtatások

A műszaki változtatások és a különböző típusok miatt az ebben a fejezetben levő ábrák eltérhetnek az Ön készüléktípusától.

A készülékek képei (3.1 ábra)

3.1

Modell: C3FE835C*JE
C3FE737C*JE ¹⁾

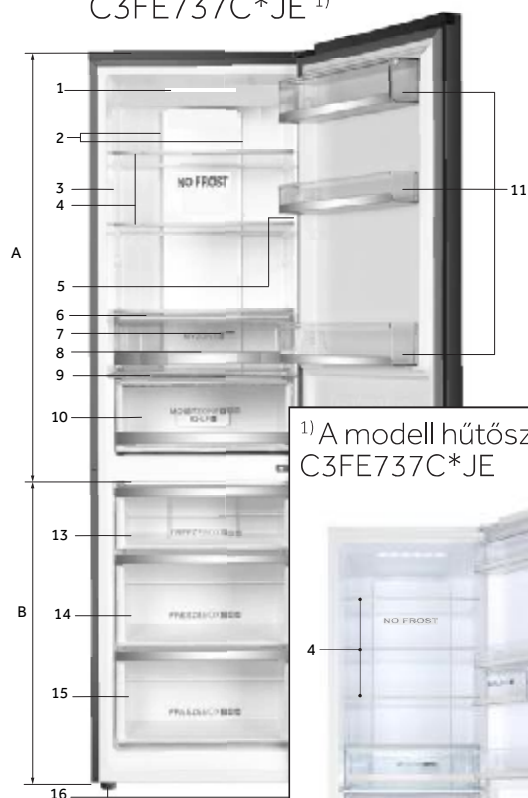

¹⁾A modell hűtőszekrénye:
C3FE737C*JE

Modell: A3FE835C*JE

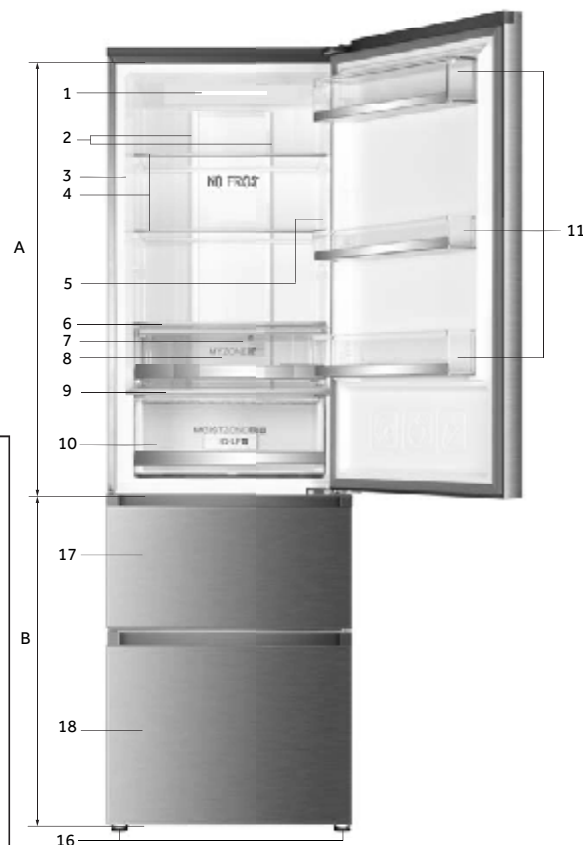

12 Lezárt doboz

*= Színkód:

A: Hűtőtér

- 1 LED-es hűtő világítás
- 2 Légvezeték érzékelője (a panel mögött)
- 3 Adattábla
- 4 Üvegpolcok
- 5 O.K.-hőmérséklet jelző
- 6 MyZone rekesz fedél
- 7 Légvezeték (a fiókok mögött)
- 8 MyZone rekesz
- 9 Nedves zóna rekesz fedél
- 10 Nedves zóna rekesz
- 11 Ajtórekesz

B: Fagyasztószekrény

- 13 Felső fagyasztó fiók
- 14 Középső fagyasztó fiók
- 15 Alsó fagyasztó fiók
- 16 Állítható lábak
- 17 Felső fagyasztó fiók előfagyasztó rekeszsel
- 18 Alsó fagyasztó fiók előfagyasztó rekeszsel

Kezelőpanel (4. sz. kép)

Jelmagyarázat:

- A Hűtőgép hőmérséklet beállítások
- B Fagyasztó hőmérséklet beállítás és Szuper fagyasztás funkció bekapcsolás/kikapcsolás
- C Saját zóna beállítás
- D Kezelőpanel lezárása/feloldása

Jelzőfények:

- a Hűtőrekesz hőmérséklet
- b1 Fagyasztó rekesz hőmérséklet
- b2 Szuper fagyasztás funkció ("Super-Frz.")
- c MyZone funkció
- d Kezelőpanel lezárás

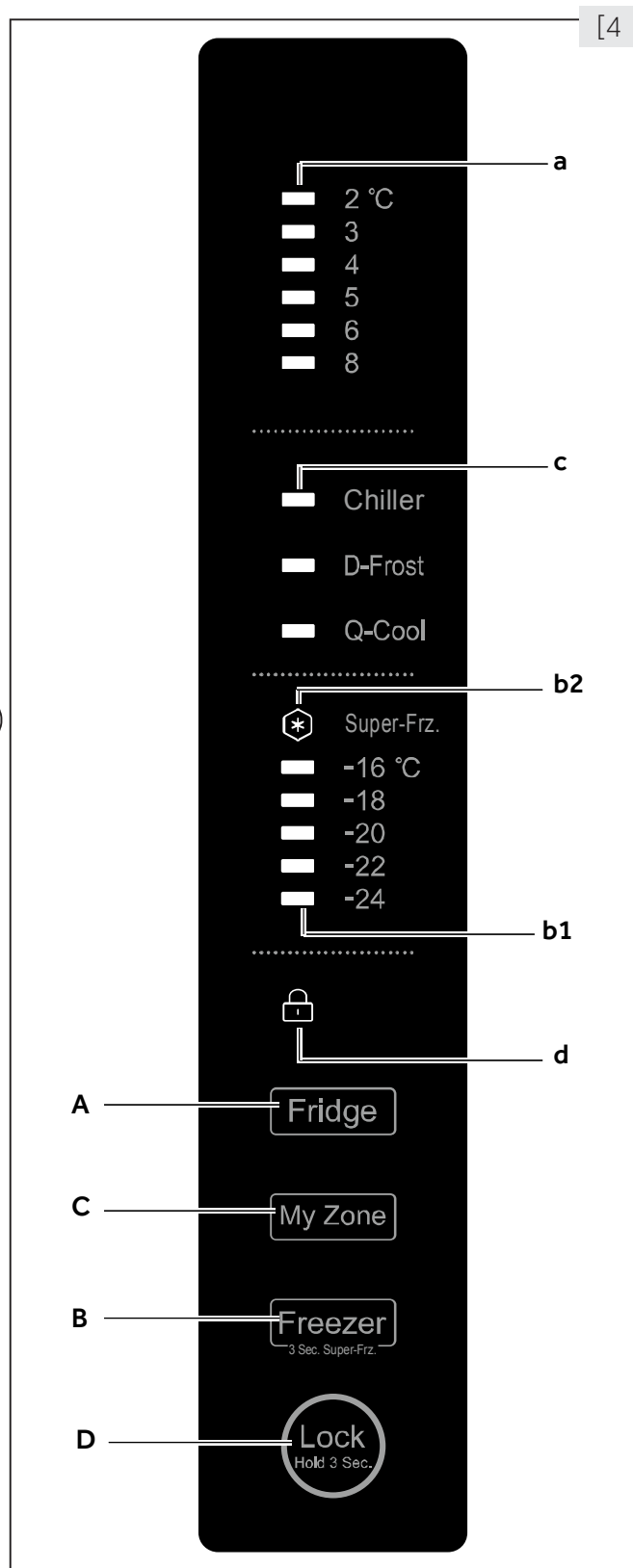

[4]

5.1 Az első használat előtt

- ▶ Távolítson el minden csomagolóanyagot, tartsa távol őket a gyermekektől, és helyezze el őket környezetbarát módon.
- ▶ Tisztítsa meg a készülék belsejét és külsejét és az alkatrészeket vízzel és enyhe tisztítószerrel és alaposan törölje át egy puha ronggyal.
- ▶ A készülék vízszintezése és megtisztítása után várjon legalább 2 órát, mielőtt az elektromos hálózathoz csatlakoztatná. Tekintse meg az ÜZEMBEHELYEZÉS részt.
- ▶ Magas beállítással hűtse elő a rekeszeket, mielőtt behelyezi az élelmiszert. A Szuper fagyasztás funkció segít a fagyasztó részleg gyors lehűtésében.
- ▶ A hűtőszekrény és a fagyasztó hőmérséklete automatikusan 5° C, illetve -18° C-ra vannak állítva. Ezek az ajánlott beállítások. Szükség esetén kézzel megváltoztathatja ezeket a beállításokat. Lásd HŐMÉRSÉKLET BEÁLLÍTÁSA.

5.2 Érintőgombok

A kezelőpulton levő gombok érintőgombok, melyek már az ujjak enyhe érintésére is reagálnak.

5.3 A készülék be-/kikapcsolása

A készülék rögtön bekapcsol, miután az elektromos hálózathoz csatlakoztatta.

A készülék első bekapcsolása során az "a" és "b1" hőmérséklet jelzők az előbeállítási értéket mutatják (lásd MEGJEGYZÉS).



Megjegyzés: Előbeállítás

- ▶ A készülék gyárilag az 5°C (hűtőszekrény) és a -18°C (fagyasztó) ajánlott hőmérsékletekre van beállítva. Normális környezeti hőmérsékleti feltételek mellett nem kell beállítani a hőmérsékletet.
- ▶ A Saját zóna rekesz előbeállítási módja Chiller.
- ▶ Ha a készüléket az elektromos hálózatról való leválasztás után újból bekapcsolják, 12 órába is telhet, amíg a helyes hőmérsékletet eléri.

Kikapcsolás előtt ürítse ki a készüléket. A készülék kikapcsolásához húzza ki a tápkábelt az elektromos aljzatból.

5.4 Készenléti üzemmód

A kijelző egy gomb megnyomása után 30 mp-cel automatikusan kikapcsol. A kijelző automatikusan zárolódik. Automatikusan felvillan bármely billentyű megérintésekor vagy az ajtó kinyitásakor.

5.5 Kezelőpanel lezárása/feloldása



Megjegyzés: Kezelőpanel lezárás

A kezelőpanel automatikusan zárolja magát, ha 30 másodpercig nem érintenek meg egyetlen gombot sem. A beállításokhoz a kezelőpanelt fel kell oldani.

- ▶ Érintse meg a „D” gombot 3 másodpercig, hogy a kezelőpanel elemeit ne lehessen aktiválni (5.5.-1 ábra).
- ▶ Megjelenik a kapcsolódó „d”. jelzés (lásd 5.5-2 ábrát).
- ▶ A feloldáshoz érintse meg újra a gombot.

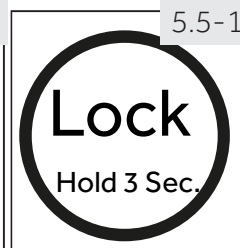

5.6 Ajtó nyitva riasztás

Ha a hűtőszekrény ajtaja több mint 3 percig nyitva van, megszólal az ajtó nyitva riasztóhang (lásd 5.6 kép). A riasztóhangot az ajtó becsukásával elhallgattathatja. Ha az ajtó több mint 7 percig nyitva van, a hűtőszekrény és a kezelőpanel világítása automatikusan kikapcsol.

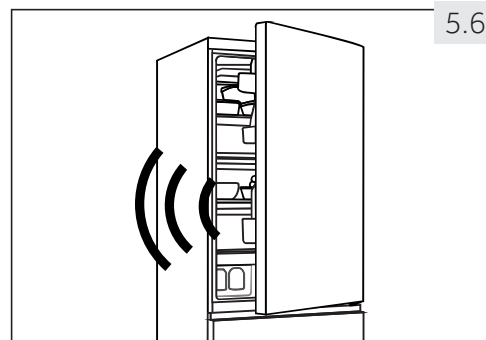

5.7 A hőmérséklet beállítása

A belső hőmérsékletet az alábbi tényezők befolyásolják:

- ▶ Környezeti hőmérséklet
- ▶ Az ajtónyitás gyakorisága
- ▶ A tárolt élelmiszer mennyisége
- ▶ A készülék helye

5.7.1 A hűtőszekrény hőmérsékletének beállítása

1. Ha blokkolva van a „D” gomb megérintésével oldja ki a panelt. (lásd 5.5-1 ábrát).
2. Érintse meg többször egymás után az "A" gombot (Hűtőszekrény), amíg az "a" hőmérséklet kijelző a kívánt értéken villogni kezd (lásd 5.7.1 kép).
A hűtő optimális hőmérséklete 5°C. A hidegebb hőmérséklet feleslegesen megnöveli az energiafogyasztást.
3. Néhány másodperc elteltével az "a" hőmérséklet kijelző állandóan világítani fog és a beállítás meg erősítésre kerül.

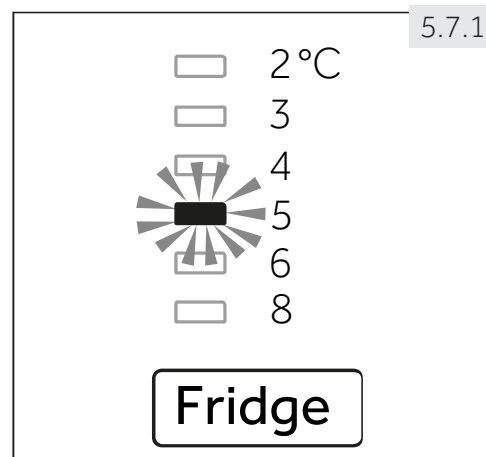

5.7.2 A fagyasztó hőmérsékletének beállítása

1. Ha blokkolva van a „D” gomb megérintésével oldja ki a panelt. (lásd 5.5-1 ábrát).
2. Érintse meg többször egymás után a "B" gombot (Fagyasztó), amíg a "b1" hőmérséklet kijelző a kívánt értéken villogni kezd. (lásd 5.7.2 kép).
A fagyasztó optimális hőmérséklete -18 °C. A hidegebb hőmérséklet feleslegesen megnöveli az energiafogyasztást.
3. Néhány másodperc elteltével az "a" hőmérséklet kijelző állandóan világítani fog és a beállítás megerősítésre kerül.

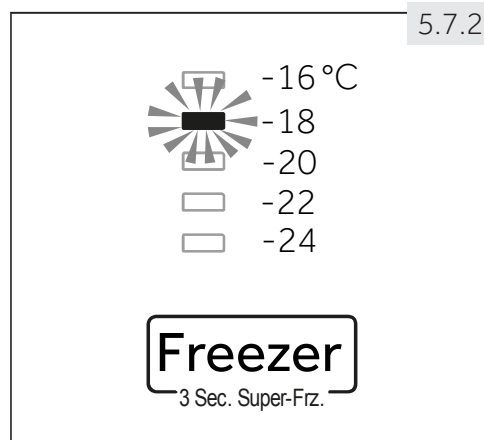

Megjegyzés: Konfliktus más funkciókkal

A megfelelő rekeszben nem lehet beállítani a hőmérsékletet, ha egy másik funkció (Szuper fagyasztó) van aktiválva vagy a kijelző zárolva van. A megfelelő indikátor villogni fog.

5.8

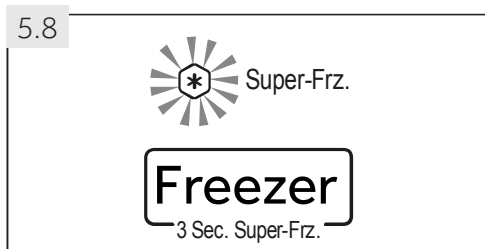

5.8 Szuper fagyasztó funkció

A friss élelmiszert a lehető leggyorsabban le kell fagyasztani. Ezzel őrizhető meg a legjobb tápérték, megjelenés és íz. A Szuper fagyasztó funkció meggyorsítja a friss élelmiszer fagyasztását, és megvédi a már hűtőszekrényben levő árukat a nem kívánt felmelegedéstől. Ha egyszerre nagy mennyiségű élelmiszert szeretne lefagyasztani, ajánlatos a Szuper fagyasztó funkciót 24 órával a fagyasztó használatára előtt bekapcsolni.

1. Ha blokkolva van a „D” gomb megérintésével oldja ki a panelt. (lásd 5.5-1 ábrát).
2. Érintse meg a "B" (Fagyasztó) gombot 3 másodpercig, a "b2" jelzőfény világít és a funkció aktiválódik (lásd 5.8 kép).
3. Ugyanezzel a művelettel tudja kikapcsolni a Szuper fagyasztó funkciót.



Megjegyzés: Automatikus kikapcsolás

A Szuper fagyasztó funkció 56 óra elteltével automatikusan kikapcsol. A készülék ezután a korábban beállított hőmérsékleten üzemel.

5.9

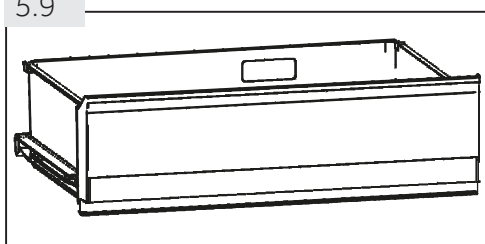

5.9 MyZone rekesz

A hűtőszekrényben található egy Saját zóna rekesz (lásd 5.9 kép). Az élelmiszerek tárolási igényeinek megfelelően kiválasztható a legmegfelelőbb hőmérséklet, hogy az élelmiszer tápértéke optimális legyen. Az alábbi üzemmódok állnak rendelkezésre:

5.9.1 Chiller funkció

Ez a funkció a MyZone rekesz hőmérsékletét 0 °C-ra állítja. Alkalmas friss élelmiszer, mint pl. hús vagy instant termékek tárolására. A legtöbb élelmiszer 0 °C-on, de nem lefagyasztva friss marad.

Megjegyzés: Chiller

- ▶ A hús eltérő víztartalma miatt bizonyos nedvesebb húsok 0 °C alatti hőmérsékleten megfagynak. Ezért az "azonnal felvágandó" húst a Saját zóna rekeszben kell tartani legalább 0 °C-on.
- ▶ A hidegre érzékeny gyümölcsöket, mint például az ananászt, avokádót, banánt, grapefruitot és a zöldségeket, például a burgonyát, padlizsánt, babot, uborkát, cukkini-t és paradicsomot, valamint a sajtot ne tárolja a Saját zóna rekeszben.
- ▶ Amikor a "Chiller" (Hűtés) funkciót választja, állítsa a hűtőrekesz hőmérsékletét a közepes szintre (5°C), annak érdekében, hogy az Ön élelmiszerét az optimális tárolási környezetben megőrzi.

5.9.2 D-Frost (Felolvasztás)

Ez a funkció lehetővé teszi a fagyasztott étel felolvasztását a felolvasztást követően az ételből származó folyadék maradékok nélkül. Az élelmiszer részben fagyasztva marad, szeleteléshez és főzéshez alkalmas állapotban.

A MyZone (Saját zóna) rekesz hőmérsékletét +1 °C-ra állítja.

Megjegyzés: D-Frost

A felolvasztás ideje eltérhet az étel nagyságának és vastagságának függvényében. A felolvasztás idejéhez használhatja a következő értékeket: 500 g: 7 h; 1000 g: 8 h, 1500 g: 10 h.

5.9.3 Q-Cool (Gyorshűtés)

Ennek a funkciónak a segítségével rövid idő alatt lehűtheti a dobozos üdítőket. A funkció aktiválása előtt vegye ki kérem az összes palackot, ugyanis azok megfagyhatnak.

A MyZone (Saját zóna) rekesz hőmérsékletét -1 °C-ra állítja.

Megjegyzés: MyZone rekesz

- ▶ A Saját zóna részleg három funkciója közül valamelyik mindig aktiválva van
- ▶ A hűtőszekrény rész hőmérsékletének csökkentéséhez használja a Q-Cool funkciót. Ha szeretné megemelni, használja a D-Frost funkciót.

5.9.4 A MyZone rekesz funkció kiválasztása

1. Ha blokkolva van a „D” gomb megérintésével oldja ki a panelt. (lásd 5.5-1 ábrát).
2. Érintse meg többször egymás után a "C" gombot (MyZone), amíg a kívánt funkció villogni kezd (lásd 5.9.4 kép) és a beállítás megerősítésre kerül.



5.10 Tippek a friss élelmiszerek tárolásához

5.10.1 Tárolás a hűtőszekrényben

- ▶ A hűtőszekrény hőmérséklete 5 °C alatt legyen.
- ▶ A forró ételt először szobahőmérsékletre kell lehűteni, mielőtt behelyezné azt a hűtőszekrénybe.
- ▶ A hűtőszekrényben tárolt élelmiszert meg kell mosni és meg kell szárítani.
- ▶ Az élelmiszert megfelelően lezárva kell tárolni, hogy elkerülje a szagok keletkezését és az íz megváltozását.
- ▶ Ne tároljon nagy mennyiségű élelmiszert. Az élelmiszerek között hagyjon helyet, hogy a hideg levegő áramolhasson körülöttük, és jobb és egyenletesebb a hűtés.
- ▶ A naponta fogyasztott élelmiszert érdemes a polc elején tárolni.
- ▶ Hagyjon helyet az élelmiszerek és a belső falak között, hogy a levegő szabadon áramolhasson. Ne tárolja az élelmiszereket a hátsó falnak támasztva: az élelmiszer hozzáfagyhat a hátsó falhoz. Kerülje el, hogy az élelmiszerek (különösen az olajos vagy savas élelmiszerek) közvetlenül hozzáérjenek a belső burkolathoz, mert az olaj/sav szétmarhatja a belső burkolatot. Takarítsa fel az olajos/savas szennyeződést, ha ilyet talál.
- ▶ A fagyasztott élelmiszert óvatosan felolvaszthatja a hűtő részben vagy a D-Frost funkció segítségével a MyZone rekeszben. Energiát takarít meg vele.
- ▶ A gyümölcsök és zöldségek, például a cukkini, dinnye, papaja, banán, ananász stb. érési folyamata felgyorsulhat a hűtőszekrényben. Ezért nem ajánlatos őket a hűtőszekrényben tárolni. Azonban az erősen éretlen gyümölcsök érése bizonyos ideig gyorsítható. A hagyma, fokhagyma, gyömbér és más gyökeres zöldségek szintén szobahőmérsékleten tárolhatók.
- ▶ A hűtőszekrényben érezhető kellemetlen szagok azt jelzik, hogy valami kiömlött és takarítás szükséges. Lásd a GONDOZÁS ÉS TISZTÍTÁS részt.
- ▶ A különböző élelmiszereket különböző helyekre kell tenni tulajdonságaik alapján (lásd a 5.10.1).

5.10.1

További rekekkel rendelkező modell:
C3FE737C*JE



- | | |
|-------------------------------------------------------------------------------------------------------------------------------------------------------------------------------------------------------------------------------------------------------------------------------------------------------------------|--------------------------------------------------------------------------------------------------------------------------------------------------------------------------------------------------------------------------------------------------------------------------------------------------------------------------------------------------|
| <ol style="list-style-type: none"> 1 Vaj, sajt, tojás, fűszerek, stb. 2 Tojás, konzervek, fűszerek stb. 3 Italok és palackozott élelmiszerek. 4 Savanyított élelmiszerek, konzervek stb. 5 Húskészítmények, nassolnivalók, tészta, tej, tofu, tejtermékek stb. | <ol style="list-style-type: none"> 6 Főtt hús, felvágottak stb. 7 MyZone rekesz: dobozos üdítők (Q-Cool), rNyers friss élelmiszer (Chiller), az összes felolvasztásra szánt fagyasztott élelmiszer (D-Frost) 8 Nedves zóna rekesz: Gyümölcs, zöldség, saláta stb. 9 Dzsem, sajt, paradicsom püré, stb. |
|-------------------------------------------------------------------------------------------------------------------------------------------------------------------------------------------------------------------------------------------------------------------------------------------------------------------|--------------------------------------------------------------------------------------------------------------------------------------------------------------------------------------------------------------------------------------------------------------------------------------------------------------------------------------------------|

5.10.2 Tárolás a fagyasztószekrényben

- ▶ Tartsa a fagyasztószekrény hőmérsékletét -18 °C -on.
- ▶ A fagyasztás előtt 24 órával kapcsolja be a Szuper fagyasztó funkciót, kis mennyiségű élelmiszer esetén 4-6 óra is elegendő.
- ▶ A forró ételt először szobahőmérsékletre kell lehűteni, mielőtt behelyezné azt a fagyasztószekrénybe.
- ▶ A kis adagokra feldarabolt élelmiszer gyorsabban lefagy, könnyebb kiolvasztani és elkészíteni. Az egyes adagok tömege ne haladja meg a 2.5 kg-ot
- ▶ Ajánlatos becsomagolni az élelmiszert, mielőtt a fagyasztóba tenné azt. A csomagolás külseje legyen száraz, hogy megakadályozza a zacskók összefagyását. A csomagolóanyag legyen szagmentes, légmentes, nem mérgező.
- ▶ Az élelmiszerek lejáratának elkerülése érdekében kérjük, írja fel a fagyasztás idejét, az eltarthatóság idejét, valamint az élelmiszer nevét az élelmiszer csomagolására.
- ▶ **FIGYELMEZTETÉS!:** A savak, alkáli és sós anyagok kimarhatják a fagyasztó belső felületét. Ilyen anyagokat tartalmazó élelmiszert (pl. tengeri halat) ne helyezzen közvetlenül a belső felületre. A fagyasztóban levő sós vizet azonnal fel kell takarítani.
- ▶ Ne lépje túl az élelmiszerek gyártók által javasolt tárolási időtartamát. Csak a szükséges mennyiségű élelmiszert vegye ki a fagyasztóból.
- ▶ A kiolvasztott élelmiszert gyorsan fogyassza el. A kiolvasztott élelmiszert nem szabad újból lefagyasztani, kivéve ha először megfőzte, ellenkező esetben ehetetlenné válhat.
- ▶ Ne tegyen nagy mennyiségű friss élelmiszert a fagyasztószekrénybe. Nézze meg a fagyasztó fagyasztási kapacitását - lásd a MŰSZAKI ADATOK részt vagy az adatokat az adattáblán.
- ▶ A fagyasztóban legalább -18 °C 2-12 hónapig a tulajdonságaiktól függően tárolhatók az élelmiszerek (pl. hús: 3-12 hónap, zöldségek: 6-12 hónap)
- ▶ Friss élelmiszer fagyasztásakor kerülje el, hogy az hozzáérjen a már fagyott élelmiszerhez. Fennáll a felolvadás veszélye!

Iparilag fagyasztott (mirelit) élelmiszer tárolásakor kövesse az alábbi útmutatót:

- ▶ Mindig tartsa be a gyártó által előírt eltarthatósági időt. Ne lépje túl a megadott időt!
- ▶ A vásárlás és a tárolás közötti időt próbálja a lehető legrövidebbre venni, hogy megtartsa az élelmiszer minőségét.
- ▶ -18 °C vagy az alatt tárolt fagyasztott élelmiszert vásároljon.
- ▶ Kerülje el az olyan élelmiszer vásárlását, amelynek csomagolásán jég vagy dereseedés található. - Ez azt jelzi, hogy talán a termék részben kiolvadt majd újra lefagyasztották - a hőmérsékletemelkedés hatással van az élelmiszer minőségére.



Energiatakarékossági tanácsok

- ▶ Biztosítsa a készülék megfelelő szellőzését (lásd ÜZEMBE HELYEZÉS).
- ▶ Ne helyezze a készüléket olyan helyre, ahol közvetlen napfény éri, vagy hőforrás (tűzhely, fűtőtest) közelébe.
- ▶ Ne állítson be feleslegesen alacsony hőmérsékletet a készülékben. Az energiafogyasztás növekszik, minél alacsonyabb hőmérsékletet állít be.
- ▶ Az olyan funkciók mint a SZUPER FAGYASZTÁS több energiát fogyasztanak.
- ▶ Várja meg, hogy a meleg étel lehűljön, mielőtt a készülékbe helyezi.
- ▶ A készülék ajtaját a lehető legkisebbre és a lehető legrövidebb ideig nyissa ki.
- ▶ Ne töltse túl a készüléket, hogy ne akadályozza a légáramlást.
- ▶ Kerülje el, hogy levegő kerüljön az élelmiszer csomagolásába.
- ▶ Tartsa az ajtótmítéseket tisztán, hogy az ajtó mindig helyesen záródhasson.
- ▶ A fagyasztott élelmiszert olvassa fel a hűtőszekrny részben vagy a D-Frost funkció segítségével a MyZone rekeszben.

i Megjegyzés: A modelltől függően eltérések felléphetnek

A különböző modellekből adódóan, az Ön készüléke nem biztos, hogy minden következő funkcióval rendelkezik. Tekintse meg a TERMÉKLEÍRÁS fejezetet.

7.1 Több helyű hideg levegő áramlás

A hűtőszekrény olyan rendszert tartalmaz, ahol a levegő több helyről is áramlik, a hideg levegő minden polcszinten kering (lásd 7.1 kép). Ezzel egységes hőmérséklet érhető el, így az élelmiszerek hosszabb ideig eltarthatók.

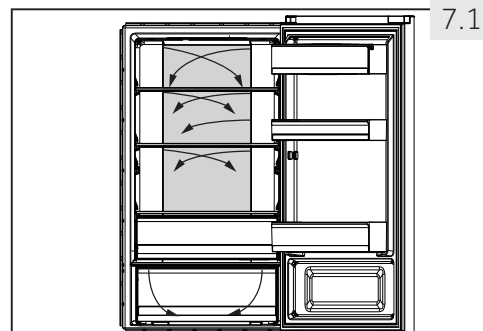

7.1

7.2 Állítható polcok

A polcok magassága a tárolási igényeinek megfelelően állíthatók.

1. A polc áthelyezéséhez először emelje fel a hátsó részét (1), majd húzza ki (2) (lásd 7.2 kép).
2. A behelyezéskor helyezze mindkét oldalon a sínre, és tolja be egészen hátra addig, amíg nem rögzül a két oldalon levő résekben

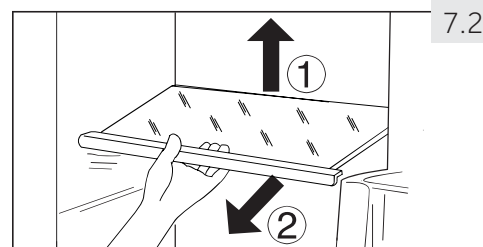

7.2

i Megjegyzés: Polcok

Ellenőrizze, hogy a polc minden vége vízszintesen áll-e.

7.3 Eltávolítható ajtórekeszek

Az ajtórekeszek kivehetők, így könnyebb tisztítani őket: Helyezze a kezét a rekesz két oldalára, emelje fel (1), és húzza ki (2) (lásd 7.3 kép).

Az ajtórekesz behelyezéséhez a fenti lépéseket fordított sorrendben végezze el.

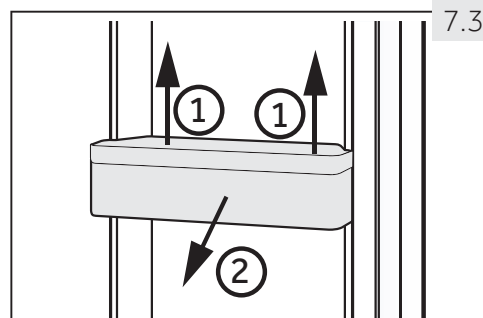

7.3

7.4 Lezárt doboz

Kisméretű élelmiszerek tárolására alkalmas, mint pl. dzsem, sajt, paradicsompüré, stb.

A lezárt dobozt ne nyissa ki 120°-nál nagyobb szögben (lásd 7.4 kép), hogy elkerülje a doboz károsodását.

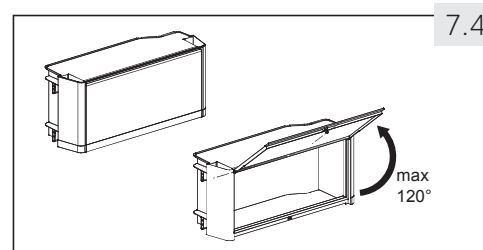

7.4

! FIGYELMEZTETÉS!

Ne tároljon benne olyan termékeket, melyekhez pontos hűtési hőmérséklet szükséges, pl. gyógyszerek és élelmiszer terápiai cikkek, mert ezek elromolhatnak.

7.5

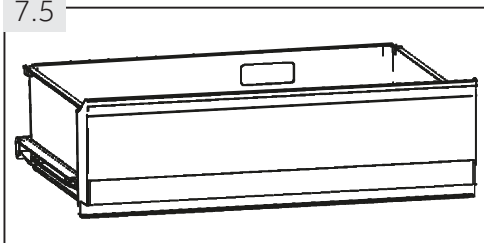

7.5 MyZone rekesz

A Saját zóna rekesz (lásd 7.5 kép) használatáról és beállításáról lásd a Saját zóna rekesz HASZNÁLATA című részt (MyZone rekesz).

7.6

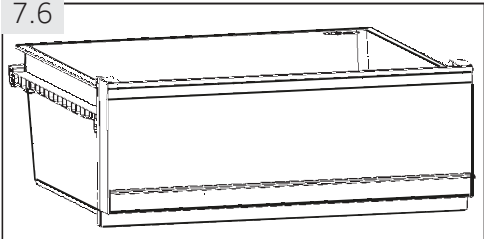

7.6 Nedves zóna rekesz

Ebben a részlegben (lásd 7.6 kép), a nedvesség szintje 90% körüli. A rendszer által automatikusan ellenőrzött és alkalmas gyümölcsök, zöldségek, saláták stb. tárolására.

7.7

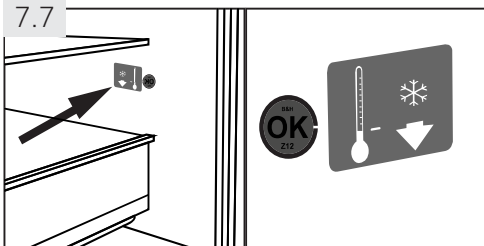

7.7 OK-hőmérséklet jelző

Az OK-hőmérséklet jelző (lásd 7.7 kép) segítségével meghatározható a +4 °C alatti hőmérséklet. Fokozatosan csökkentse a hőmérsékletet, ha a jelzőn nem olvasható az "OK" felirat.



Megjegyzés: OK Matrica

Ha a készüléket bekapcsolják, 12 órába is telhet, amíg a helyes hőmérsékletet eléri.

7.8

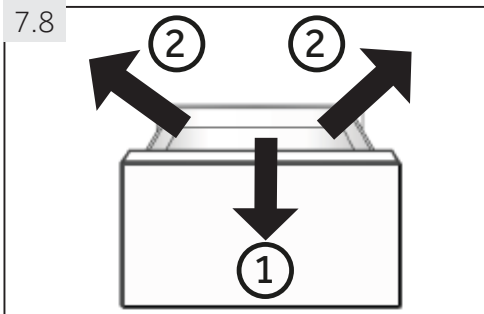

7.8 Eltávolítható fagyasztó fiók

A rekesz kivételéhez húzza ki a lehető legnagyobb mértékben (1) emelje fel és vegye ki (2) (lásd 7.8 kép).

Az ajtórekesz behelyezéséhez a fenti lépéseket fordított sorrendben végezze el.

7.9

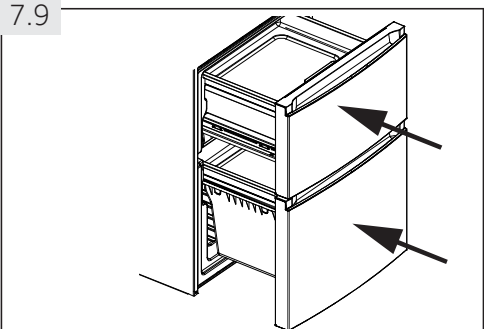

7.9 3D-fagyasztó fiók

A fagyasztó fiókjai (lásd 7.9 kép) egyenesen teljesen kihúzhatók. Könnyen gördülő teleszkópos sínekre vannak szerelve, így a fagyasztott élelmiszerek tárolása és kivétele nagyon kényelmes. Az automatikus ajtózározás mechanizmusnak köszönhetően egyszerű a kezelés és energiát takarít meg.



FIGYELMEZTETÉS!

Ne terhelje túl a fiókokat: Az egyes fiókok maximális terhelhetősége: 35 kg!

7.10 Előfagyasztó rekesz

Mindegyik fagyasztó fiók tartalmaz egy előfagyasztó rekeszt (lásd 7.10 kép). A friss fagyasztott élelmiszer elkülöníthető a már fagyasztottól, így egyenletes lehet a fagyasztási folyamat és a fagyasztott élelmiszer nem fog felolvadni. A fagyasztott élelmiszer átrendezése után ezek a rekeszek kis méretű élelmiszerek, például növények, jégkrém vagy jégkockatartó egyszerű tárolására használható.

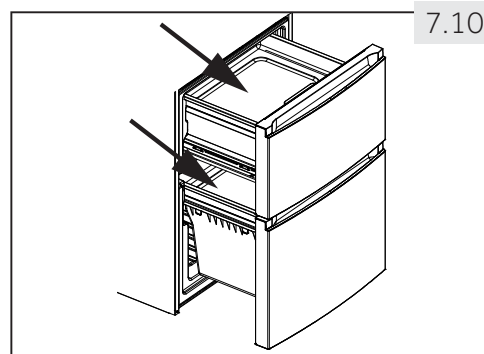

7.11 Frissítő alátét

A Frissítő alátétet (lásd 7.11 kép) a következőkre használhatja:

1. Gyorsfagyasztás

A frissítő alátét fagyasztó részlegben történő használatakor, az alátételre helyezett élelmiszer háromszor gyorsabban fagy meg, mint az egyszerű fagyasztóban. A maximális jégkristályok keletkezésének zónája minimalizálódik, az élelmiszerek minősége megőződik:

- ▶ Helyezze a Frissítő alátétet a felső fagyasztó fiókba a hozzátartozó lyukba és helyezze az élelmiszert a "Fresher Pad" felirattal ellátott oldalra.

2. Gyors felolvasztás

A Frissítő alátét használatakor a készüléken kívül, az élelmiszer ötször gyorsabban felolvad, mint az alátét használata nélkül, ugyanis:

- ▶ tegye lehetővé hogy a Frissítő alátét lehűljön a környezeti hőmérsékletre és helyezze egy sík felületre a készüléken kívül. Helyezze az élelmiszert a "Fresher Pad" felirattal ellátott oldalra.



Megjegyzés: Frissítő alátét

- ▶ A fagyasztó részlegben való használatkor ne érintse meg a Frissítő alátét alumínium részét. A keze odafagyhat a felülethez. Viseljen kesztyűt.
- ▶ A fagyasztóba történő behelyezéskor legyen a Frissítő alátét száraz.

7.12 Jégkockatartó

1. Töltse meg a jégkockatartót 3/4-ig vízzel, ügyeljen arra, hogy ne lépje túl a vízszint-vonalat (A) (lásd 7.12-1 ábrát). Zárja le a jégkockatartó fedelét és helyezze az egyik fagyasztó fiókba.
2. Enyhén csavarja meg a jégkockatartót vagy tartsa folyóvíz alá a jégkockák kilazításához (lásd 7.12-2 kép).

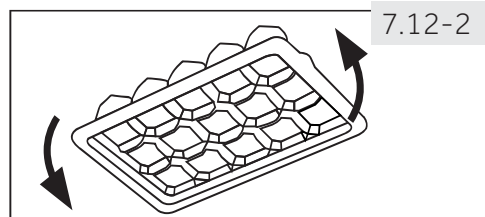
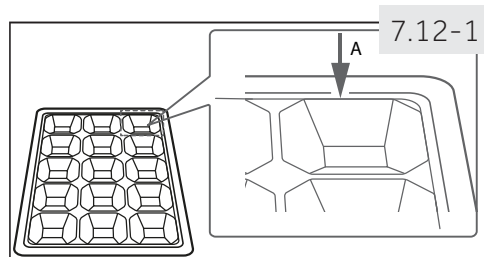

7.13 Megvilágítás

A belső LED világítás kigyullad amikor az ajtó kinyílik. A világítások teljesítményére nincsen hatással a készülék többi beállításának.



FIGYELMEZTETÉS!

Tisztítás előtt húzza ki a hálózati kábelt az áramforrásból.

8.1 Általános

Akkor tisztítsa a készüléket, amikor kevés élelmiszer van benne, vagy amikor teljesen üres. A készüléket négyhetente érdemes kitakarítani a megfelelő karbantartás érdekében, valamint hogy megakadályozza a romlott élelmiszerek okozta szagok keletkezését.



FIGYELMEZTETÉS!

- ▶ Ne tisztítsa a készüléket kemény kefével, drótkefével, tisztítószerrel, benzinnel, ammilacetáttal, acetonnal és hasonló szerves oldatokkal, savakkal vagy lúgos oldatokkal. Kérjük, speciális hűtőgép tisztítószerrel használjon a károsodás elkerülése érdekében.
- ▶ Ne szórja be vagy öblítse le a készüléket tisztítás közben.
- ▶ Ne használjon vízpermetet vagy gőzt a készülék tisztítására.
- ▶ Ne tisztítsa le a hideg üvegpolicokat forró vízzel. A hirtelen hőmérsékletváltozás miatt az üveg eltörhet.
- ▶ Ne érintse meg működés közben a fagyasztó tárolórekeszt, különösen nedves kézzel ne tegye, mert a keze odafagyhat a felülethez.
- ▶ Felmelegedés esetén ellenőrizze a fagyasztott élelmiszerek állapotát.

8.1

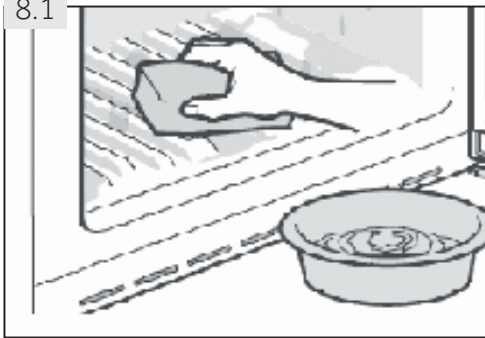

- ▶ Mindig tartsa tisztán az ajtó-tömítést .
- ▶ Semleges tisztítószeres, meleg vizes szivaccsal törölje le a készülék belsejét és burkolatát (lásd 8.1 kép).
- ▶ Öblítse le, és törölje szárazra puha ruhával.
- ▶ Az alkatrészeket tisztítsa langyos vízzel és semleges mosószerrel.
- ▶ Ne tisztítsa a készülék egyetlen alkatrészét sem mosogatógépben.
- ▶ Várjon legalább 5 percet a készülék újraindításával, mert a gyakori elindítás károsíthatja a kompresszort.

8.2 Leolvasztás

A hűtőszekrény és a fagyasztó leolvasztása automatikus, nincs szükség kézi beavatkozásra.

8.3 A LED-lámpák cseréje



FIGYELMEZTETÉS!

A LED lámpa cseréjét ne maga végezze el, csak a gyártó vagy annak megbízott szervize végezheti el a cserét.

A lámpában LED fényforrás található, amely alacsony energiafogyasztású és hosszú ideig működőképes. Bármilyen szokatlan működés esetén vegye fel a kapcsolatot az ügyfélszolgálattal. Lásd az ÜGYFÉLSZOLGÁLAT részt.

A lámpa paramétere:

Feszültség (V)	12
Max teljesítmény (W)	2
Fényerősség lumenben	150
LED Spec	fehér-5050
Használati hőmérséklet	-30°C-tól +85°C-ig

8.4 Eltávolítható kiegészítő ajtó-tömítések

Hat kiegészítő ajtó-tömítés található az alsó és a felső fagyasztófiókon.

1. Keresse meg az öt, az ábrán jelölt kiegészítő ajtó-tömítést az alsó és a felső fagyasztófiókon (lásd 8.4-1 kép).
2. Felhelyezéskor ellenőrizze, hogy a tömítések hajlított részei befelé néznek-e (lásd 8.4-2 kép).
3. Keresse meg a felső fiók **alsó** tömítését, ahogy az ábrán látható (lásd 8.4-3 kép).
4. Felhelyezéskor ellenőrizze, hogy a tömítések hajlított részei lefelé néznek-e (lásd 8.4-4 kép).

Ezeket a tömítéseket, valamint a forgóajtót / fióktömítéseket az ügyfélszolgálaton keresztül szerezheti be (lásd a jótállási jegyet).

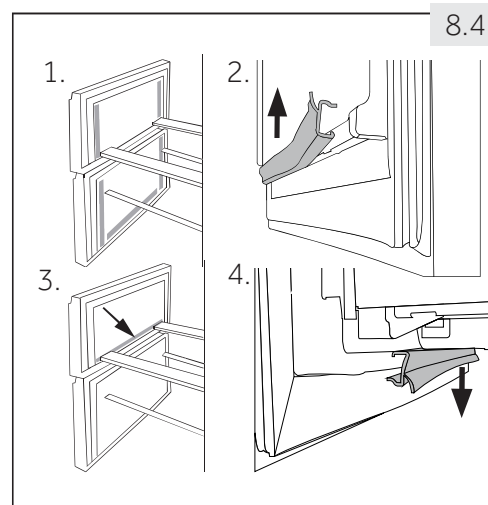

8.5 Hosszú ideig használaton kívül

Ha a készüléket hosszabb ideig nem használja:

- ▶ Vegye ki az élelmiszereket.
- ▶ Húzza ki a hálózati kábelt.
- ▶ A fent leírtak szerint tisztítsa meg a készüléket.
- ▶ Tartsa nyitva az ajtót és a fagyasztó fiókjait/ajtóját, hogy megakadályozza a rossz szagok keletkezését.



Megjegyzés: Kikapcsolás

Csak akkor kapcsolja ki a készüléket, ha az feltétlenül szükséges.

8.6 A készülék mozgatása

1. Vegye ki az összes élelmiszert, és húzza ki a hálózati kábelt.
2. Rögzítse a polcokat és a többi mozgó alkatrészt a hűtőszekrényben és a fagyasztóban ragasztószalaggal.
3. Ne döntse meg a hűtőszekrényt 45°-nál nagyobb mértékben, hogy elkerülje a hűtőrendszer károsodását.



FIGYELMEZTETÉS!

- ▶ Ne emelje fel a készüléket a fogantyúinál fogva.
- ▶ Ne fektesse a készüléket vízszintesen a földre.

Számos felmerülő problémát Ön is meg tud oldani különösebb szakértelem nélkül. Probléma esetén kérjük, ellenőrizze az összes itt feltüntetett lehetőséget, és kövesse az alábbi utasításokat, mielőtt felvenné a kapcsolatot a szervizzel. Lásd az ÜGYFÉLSZOLGÁLAT részt.



FIGYELMEZTETÉS!

- ▶ Karbantartás előtt kapcsolja ki a készüléket úgy, hogy kihúzza a dugaszt az elektromos aljzatból.
- ▶ Az elektromos berendezést csak képzett szakember javíthatja, mert a nem megfelelő javítási munka jelentős következményes károkat okozhat.
- ▶ A veszély elkerülése érdekében a sérült hálózati kábelt a gyártónak vagy megbízott szervizének, vagy egy hasonlóan szakképzett személynek ki kell cserélnie.

9.1 Hibaelhárítás táblázat

Probléma	Lehetséges ok	Lehetséges megoldás
A kompresszor nem működik.	<ul style="list-style-type: none"> • A hálózati dugasz nincs bedugva az elektromos aljzatba. • A készülék éppen leolvasztási ciklusban van. 	<ul style="list-style-type: none"> • Csatlakoztassa az elektromos dugaszt. • Ez normális automatikus leolvasztás esetén.
A készülék túl gyakran bekapcsol, vagy nagyon hosszú ideig kapcsol be.	<ul style="list-style-type: none"> • A belső vagy a külső hőmérséklet túl magas. • A készülék hosszú ideig ki volt kapcsolva. • Az egyik ajtó/fiók nincs rendesen becsukva. • Az ajtót/fiókot túl gyakran vagy túl hosszú ideig nyitották ki. • A fagyasztószekrény hőmérsékleti beállítása túl alacsony. • Az ajtó/fiók tömítése piszkos, elkopott, elszakadt vagy nem illeszkedik. • Nem biztosítható az igényelt légáramlás. 	<ul style="list-style-type: none"> • Ebben az esetben normális, ha a készülék tovább van bekapcsolva. • Általában 8-12 óráig tart, hogy a készülék teljesen lehűljön. • Csukja be az ajtót/fiókot, és biztosítsa, hogy a készülék vízszintesen álljon, és ne legyen élelmiszer vagy tárolóedény az ajtó útjában. • Ne nyissa ki az ajtót/fiókot túl gyakran. • Állítsa magasabbra a hőmérsékletet, amíg egy megfelelő hűtési hőmérsékletet el nem ér. 24 órába is beletelhet, amíg a hűtőszekrény hőmérséklete stabilá válik. • Tisztítsa meg az ajtó/fiók tömítést, vagy cseréltesse ki az ügyfélszolgálatlal. • Biztosítson megfelelő szellőzést.
A hűtőszekrény belseje piszkos és/vagy bűdös.	<ul style="list-style-type: none"> • A hűtőszekrény belsejét ki kell tisztítani. • Erős illatú élelmiszer van a hűtőszekrényben. 	<ul style="list-style-type: none"> • Tisztítsa meg a hűtőszekrény belsejét. • Csomagolja be az élelmiszert alaposan.

Probléma	Lehetséges ok	Lehetséges megoldás
Nincs elég hideg a készülékben.	<ul style="list-style-type: none"> A hőmérséklet túl magasra van állítva. Túl meleg élelmiszerek lettek behelyezve. Túl sok ételmyszer lett behelyezve egyszerre. Az élelmiszerek túl közel vannak egymáshoz. Az egyik ajtó/fiók nincs rendesen becsukva. Az ajtót/fiókot túl gyakran vagy túl hosszú ideig nyitották ki. 	<ul style="list-style-type: none"> Állítsa alapállapotba a hőmérsékletet. Mindig hagyja az élelmiszereket kihűlni, mielőtt betenné őket. Mindig kis mennyiségű ételmyszert tegyen be egyszerre. Hagyjon helyet az élelmiszerek között, hogy a levegő áramolni tudjon. Csukja be az ajtót/fiókot. Ne nyissa ki az ajtót/fiókot túl gyakran.
Túl hideg van a készülékben.	<ul style="list-style-type: none"> A hőmérséklet túl alacsonyra van állítva. A Nagyteljesítményű fagyasztás funkció be van kapcsolva, vagy túl sokáig van bekapcsolva. 	<ul style="list-style-type: none"> Állítsa alapállapotba a hőmérsékletet. Kapcsolja ki a Nagyteljesítményű fagyasztás funkció
Dér képződik a hűtőszekrény belsejében.	<ul style="list-style-type: none"> Az időjárás túl meleg és túl párás. Az egyik ajtó/fiók nincs rendesen becsukva. Az ajtót/fiókot túl gyakran vagy túl hosszú ideig nyitották ki. Nyitva maradtak az ételmyszertároló edények vagy folyadékok. 	<ul style="list-style-type: none"> Növelje a hőmérsékletet. Csukja be az ajtót/fiókot. Ne nyissa ki az ajtót/fiókot túl gyakran. Hagyja a forró ételeket szobahőmérsékletűre lehűlni, és fedje le az élelmiszereket és folyadékokat.
Dér képződik a hűtőszekrény külső felületén vagy az ajtó(k) és a fiók között.	<ul style="list-style-type: none"> Az időjárás túl meleg és túl párás. Az ajtó/fiók nincs rendesen becsukva. A készülékben levő hideg és a külső meleg levegő kicsapódik. 	<ul style="list-style-type: none"> Ez párás időjárás esetén normális, a páratartalom csökkenésével megváltozik. Ellenőrizze, hogy az ajtó/fiók szorosan be van-e csukva.
Erőteljes jegesedés és deresedés tapasztalható a fagyasztószekrényben.	<ul style="list-style-type: none"> Az élelmiszerek nincsenek megfelelően becsomagolva. Az egyik ajtó/fiók nincs rendesen becsukva. Az ajtót/fiókot túl gyakran vagy túl hosszú ideig nyitották ki. Az ajtó/fiók tömítése piszkos, elkopott, elszakadt vagy nem illeszkedik. Valami megakadályozza az ajtó/fiók normális becsukását. 	<ul style="list-style-type: none"> Mindig jól csomagolja be az ételeket. Csukja be az ajtót/fiókot. Ne nyissa ki az ajtót/fiókot túl gyakran. Tisztítsa meg az ajtó/fiók tömítést, vagy cserélje ki újakra. Helyezze át a polcokat, az ajtórekeszeket vagy a bent levő tárolóedényeket, hogy az ajtó/fiók be tudjon csukódni.
A készülék szokatlan hangokat ad ki.	<ul style="list-style-type: none"> A készülék nem vízszintes talajon áll. A készülék valamihez hozzáér. 	<ul style="list-style-type: none"> Állítsa be a lábakat, hogy készülék vízszintesen álljon. Távolítsa el a készülék körül levő tárgyakat.

Probléma	Lehetséges ok	Lehetséges megoldás
Halk hang hallható, hasonló az áramló vízhez.	<ul style="list-style-type: none"> Ez normális jelenség. 	<ul style="list-style-type: none"> -
Sípolás hallható.	<ul style="list-style-type: none"> A hűtőszekrény ajtaja nyitva van. 	<ul style="list-style-type: none"> Csukja be az ajtót, vagy kézzel halítsa el a riasztást.
Enyhe zümmögés hallható.	<ul style="list-style-type: none"> Bekapcsolt a kondenzáció elhárító rendszer. 	<ul style="list-style-type: none"> Ez megakadályozza a kondenzációt, normális jelenség.
A belső világítás vagy a hűtőrendszer nem működik.	<ul style="list-style-type: none"> A hálózati dugasz nincs bedugva az elektromos aljzatba. A hálózati kábel meg van sérülve. A LED-es lámpa elromlott. 	<ul style="list-style-type: none"> Csatlakoztassa az elektromos dugaszt. Ellenőrizze a helyiség energiaellátását. Hívja fel a helyi áramszolgáltatót! Kérjük, hívja fel a szervizt a lámpa kicseréléséhez.
A szekrény oldalai vagy az ajtószél melegszenek.	<ul style="list-style-type: none"> Ez normális jelenség. 	<ul style="list-style-type: none"> -

9.2 Az áramellátás megszakadása

Az áramellátás megszakadása esetén az élelmiszerek biztonságosan hidegen maradnak körülbelül 13- 14 órán keresztül (lásd a MŰSZAKI ADATOK fejezetet). Kövesse az alábbi tanácsokat, ha az áramellátás hosszabb ideig tart, különösen nyáron:

- ▶ A lehető legkevesebb alkalommal nyissa ki az ajtót/fiókot.
- ▶ Áramszünet esetén ne helyezzen további élelmiszert a készülékbe.
- ▶ Ha kapott előzetes értesítést az áramszünetről, és az 16 óránál hosszabb ideig fog tartani, akkor készítsen jeget, és helyezze az egy edényben a hűtőszekrény felső részébe.
- ▶ Az áramszünet után azonnal vizsgálja át az élelmiszereket.
- ▶ Mivel az áramszünet vagy más hiba miatt a hűtőszekrény hőmérséklete emelkedni fog, az élelmiszerek tárolhatósági időtartama és fogyaszthatósági ideje csökkeni fog. Minden leolvadt élelmiszert azonnal el kell fogyasztani, meg kell főzni vagy vissza kell fagyasztani (ha lehetséges), hogy elkerülje az egészségügyi kockázatokat.



Megjegyzés: Memória funkció áramkimaradás alatt

Az áram visszakapcsolása után a készülék továbbműködik azokkal a beállításokkal, amelyek az áramkiesés előtt voltak érvényben.

10.1 Kicsomagolás



FIGYELMEZTETÉS!

- ▶ A készülék nehéz. Mindig legalább két személy kezelje.
- ▶ Tartsa távol a csomagolóanyagokat a gyermekektől, és helyezze el őket környezetbarát módon.
- ▶ Vegye ki a készüléket a csomagolásából.
- ▶ Távolítsa el a csomagolás minden részét.

10.2 Környezeti feltételek

A szoba hőmérséklete mindig legyen 10 °C és 43 °C között, mert ez hatással lehet a készülékben levő hőmérsékletre és az energiafogyasztásra. Ne helyezze a készüléket más hőtermelő készülékek (sütők, hűtőszekrények) közelébe szigetelés nélkül.

10.3 Az ajtó megfordítása

A készülék végleges helyére való behelyezés előtt ellenőrizze az ajtópánt helyes pozícióját. Ha szükséges, nézze meg AZ AJTÓ MEGFORDÍTÁSA című fejezetet.

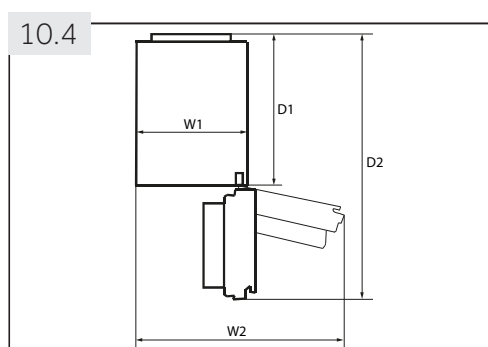

10.4 Helyigény

Helyigény az ajtó nyitásakor (lásd 10.4 ábrát):

Típus	Készülék szélessége mm-ben		Készülék mélysége mm-ben	
	W1	W2	D1	D2
C3FE-737C*JE	595	925	580	1200
A3FE-835C*JE C3FE-835C*JE	595	925	600	1220

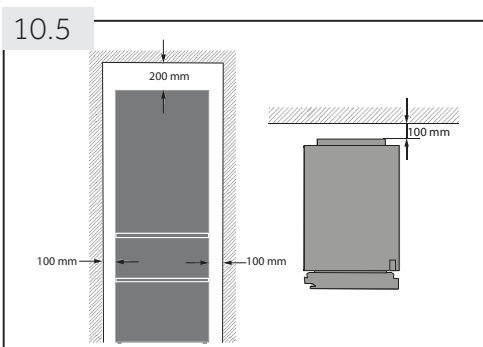

10.5 Szellőzési keresztmetszet

A készülék biztonsági okokból igényelt szellőzésének biztosítása érdekében vegye figyelembe a szellőzési keresztmetszet ábrán látható adatokat (lásd 10.5 kép).

10.6 A készülék elhelyezése

A készüléket sima, vízszintes felületre kell helyezni.

1. Döntse a készüléket enyhén hátra (lásd 10.6 kép).
2. Állítsa be a lábakat a kívánt szintre.
3. A stabilitás ellenőrizhető, ha átlósan megpróbálja megbillenteni a készüléket. Minden irányba ugyanannyira kell enyhén billennie. Ellenkező esetben a váz elgörbülhet, amelynek eredménye az ajtó tömítések szivárgása lehet. Az enyhe hátrafelé dőlés megkönnyíti az ajtó becsukását.

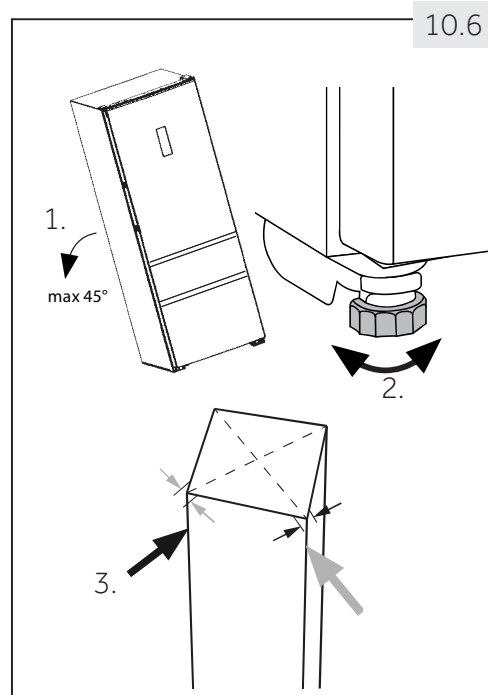

10.7 Várakozási idő

A karbantartást nem igénylő kenőolaj a kompresszor burkolatán belül található. Ez az olaj átjuthat a zárt csőrendszerbe, ha a készüléket ferdén döntve szállítják. A készülék áramellátáshoz való csatlakoztatása előtt várjon 2 órát (lásd 10.7 kép), hogy az olaj visszakerüljön a kompresszorba.

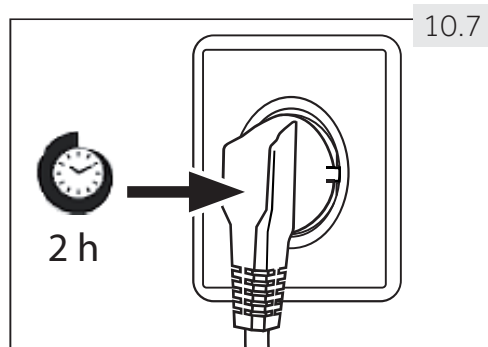

10.8 Elektromos csatlakoztatás

Minden csatlakoztatás előtt ellenőrizze, hogy:

- ▶ az elektromos hálózat, az aljzat és a biztosíték megfelel az adattáblán látható adatoknak.
- ▶ az aljzat földelve van-e, és nincsen elosztó vagy hosszabbító.
- ▶ a dugasz és az aljzat szorosan illeszkedik.

Csatlakoztassa a dugót megfelelően szerelt konnektorba.



FIGYELMEZTETÉS!

A veszélyek elkerülése érdekében a sérült tápkábelt ki kell cseréltetni az ügyfélszolgálat-tal (lásd a jótállási jegyen).

10.9 Az ajtó megfordítása

A készülék elektromos hálózathoz való csatlakoztatása előtt ellenőrizze, hogy a telepítési helytől és a használatától függően az ajtó nyitását nem szükséges-e megfordítani jobbról (ahogy szállítjuk) balra.



FIGYELMEZTETÉS!

- ▶ A készülék nehéz. Két személy szükséges az ajtó megfordításához.
- ▶ Mindennemű művelet megkezdése előtt először húzza ki a készüléket a hálózati aljzatból.
- ▶ Ne döntse meg a készüléket 45°-nál nagyobb mértékben, hogy elkerülje a hűtőrendszer károsodását.

Szerelés lépései (lásd 10.9 kép):

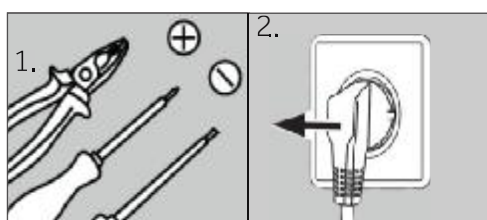

1. Készítse elő a szükséges szerszámokat.
2. Húzza ki a készüléket.

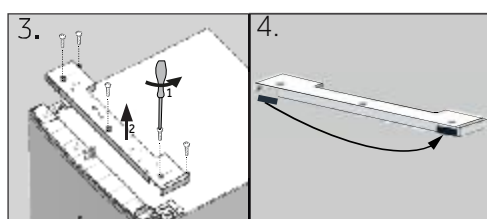

3. Távolítsa el az előoldalt (1) tartó öt csavart és távolítsa el a panelt (2).
4. Távolítsa el az előoldalt takaró kis védőt balról jobb oldalra.

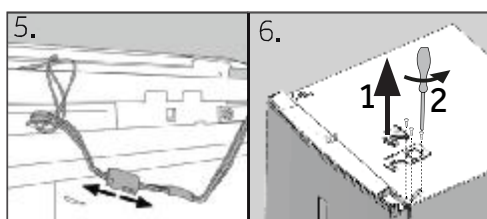

5. Húzza ki a csatlakozókábelt.
6. Távolítsa el a felső pánt védőt (1) és csavarozza ki a felső pántot (három csavar) a jobb oldalon (2).

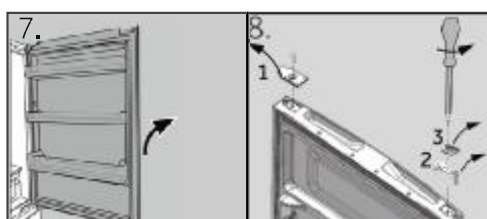

7. Óvatosan emelje le a meglazult hűtőszekrény ajtót az alsó pánttól.
8. Fordítsa fejjel lefelé az ajtót, csavarozza le a védőt (1) és az ajtómegállítót (2) a rögzítő résszel (3).

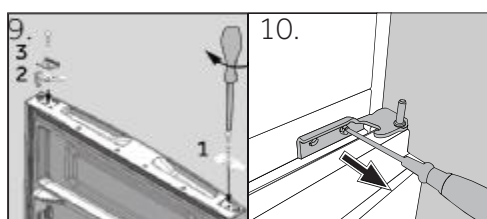

9. Vegye ki az új védőt (1) és ajtómegállítót (2) a rögzítő résszel (3) a tartozékcsomagból és csavarozza fel őket a szemben lévő oldalra.
10. Távolítsa el a felső ajtó alsó csuklópántját.

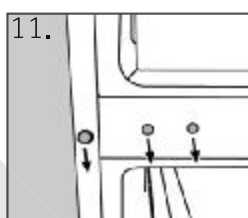

11. Cserélje ki a takaródugókat és a csavarokat az adott oldalra.

A következő lépések (a-h) csak a két ajtóval rendelkező modellek esetében érvényesek:

- a Távolítsa el az alsó ajtót
 b Ehhez a lépéshez két személyre van szükség, az egyik a készüléket tartja a helyén, a másik végzi a szerelési lépéseket!

Döntse a készüléket enyhén hátra és távolítsa el az alsó pántot a lábakkal (1). Változtassa meg a másik láb pozícióját is (2).

- c Csavarozza ki a két menetes csavart (1), távolítsa el az alsó pántot forgassa el 180°-kal (2) és

- d ismét rögzítse az alsó pántot a 2 menetes csavarral

- e csavarozza fel a másik pántot a készülék bal oldalára.

- f Végezze el a 8 és 9 lépéseket.

- g Emelje fel óvatosan az alsó ajtót az alsó pántra, hogy a csap illeszkedjen a csuklópántba.

Győződjön meg róla, hogy a csap illeszkedik az alsó ajtó csuklópántjába.

- h Vegye ki az új pántokat a tartozékcsomagból, és csavarozza fel a készülék bal oldalára.

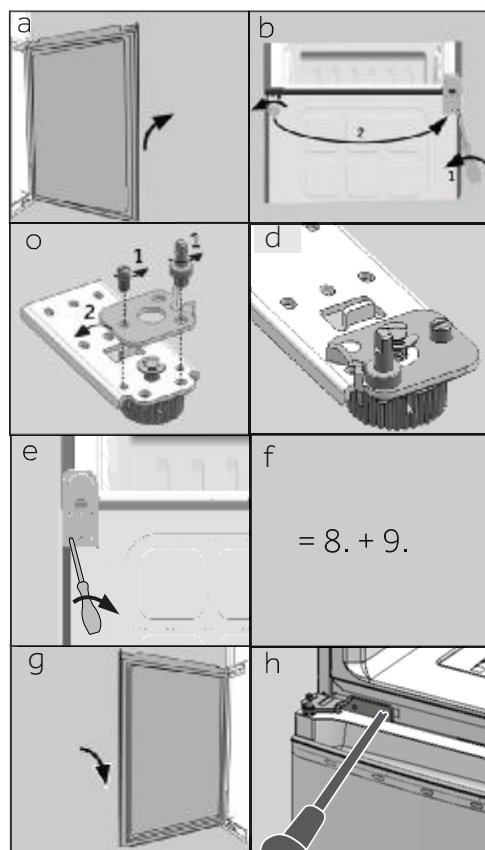

12. Vegye ki a felső ajtó új alsó pántjait a tartozékcsomagból, és csavarozza fel a készülék bal oldalára.

13. Emelje fel óvatosan a felső ajtót az alsó pántra, hogy a csap illeszkedjen a csuklópántba.

Győződjön meg róla, hogy a csap illeszkedik az alsó ajtó csuklópántjába.

14. Vegye ki a felső pántot a tartozékcsomagból. Vezesse át a csatlakozó kábelt a felső pánton és erősítse fel a felső pántot a három csavarral a készülék jobb oldalán.

- 15 Tegye a pánttakaró fedelet (megtalálja a tartozékcsomagban) a pántra.

16. Csatlakoztassa össze a csatlakozókábelt, és helyezze azt a nyílásba.

17. Tegye vissza az előlapot és erősítse fel az öt csavarral.

- 18 Vegye elő a védőt a tartozékcsomagból és erősítse fel a felső ajtó jobb oldalára.

Az ajtó megfordítása után ellenőrizze, hogy az ajtó-tömítések megfelelőek-e, és minden csavar jól megvan-e húzva.

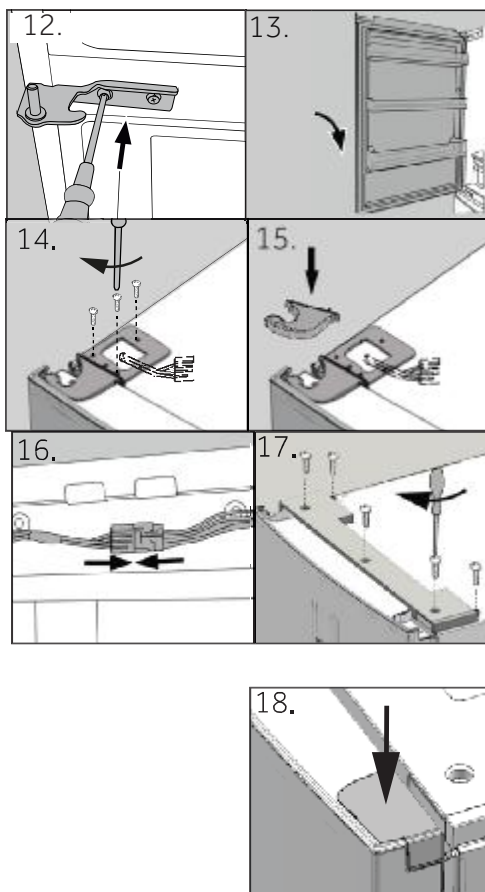

11.1 Termék adatlap a 1060/2010 számú EK rendeletnek megfelelően

Márkanév			
Típusazonosító	A3FE 835C*JE	C3FE 737C*JE	835C*JE
Típuskategória	Hűtő-fagyasztó		
Energiahatékonysági osztály	A+++	A++	A+++
Éves energiafelhasználás (kWh/év) ¹⁾	178	283	183
Úrtartalom, hűtő (l)	231	257	231
Úrtartalom, fagyasztó (l) ****	97	108	108
Csillag besorolás			
Egyéb rekeszek hőmérséklete > 14°C	Nem alkalmazható		
Jegesedés mentes rendszer	Igen		
Áramkimaradás esetén biztonságos (ó)	14	13	14
Fagyasztási kapacitás (kg/24 ó)	[12		
Klímaosztály Ezt a készüléket 10 °C és 43°C közötti környezeti hőmérsékletre tervezték.	SN/N/ST/T		
Levegőben terjedő akusztikus zajkibocsátás (db(A) re 1pW)	39	40	39
Konstrukció típusa	Szabadon álló		

*= Színkód:

¹⁾ 24 órás szabványos teszt alapján. A valós energiafogyasztás függ a készülék használati módjától és elhelyezésétől.

11.2 További műszaki adatok

Típusazonosító	A3FE	C3FE		
	835C*JE	737C*JE	835C*JE	
Feszültség / frekvencia	220-240V ~ / 50Hz			
Bemeneti áram (A)	1.0	1.3	1.0	
Hálózati biztosíték (A)	5.0	5.0	5.0	
Hűtőközeg	R600a			
Teljes térfogat (L)	370	400	375	
Tiszta térfogat (L)	328	365	339	
Méretek (mm-ben)	Mélység	677	657	677
	Szélesség	595		
	Magasság	1905	2005	1905

11.3 Szabványok és előírások

Ez a termék megfelel minden vonatkozó EU rendelet előírásainak a megfelelő harmonizált szabványokkal együtt, melyek a CE jelölés feltételei.

A Haier ügyfélszolgálatot és eredeti pótalkatrészek használatát javasoljuk.

Ha problémája van a készülékével, kérjük, először nézze meg a HIBAELHÁRÍTÁS című fejezetet.

Ha nem talál ott megoldást, kérjük, vegye fel a kapcsolatot

- ▶ a helyi kereskedőjével vagy
- ▶ a Service & Support (Szerviz és támogatás) részt a www.haier.com weboldalon, ahol jelezheti szervizigényét, valamint megtalálja a Gyakran Ismételt Kérdéseket és a telefonszámokat is.

Amikor felveszi a kapcsolatot a szervizzel, készítse elő a következő adatokat.

Az információkat az adattáblán találhatja meg.

Modell _____ Gyári szám _____

Továbbá ellenőrizze a termékhez mellékelt jótállási jegyet, ha a termék még garanciális.

Általános üzleti igényeivel forduljon a lent található európai kirendeltségeinkhez:

Haier címek Európa			
Ország*	Postacím	Ország*	Postacím
Olaszország	Haier Europe Trading SRL Via De Cristoforis, 12 21100 Verese ITALY	Franciaország	Haier France SAS 3-5 rue des Graviers 92200 Neuilly sur Seine FRANCE
Spain Portugália	Haier Iberia SL Pg. Garcia Faria, 49-51 08019 Barcelona SPAIN	Belgium-FR Belgium-NL Hollandia Luxemburg	Haier Benelux SA Anderlecht Route de Lennik 451 BELGIUM
Németország Ausztria	Haier Deutschland GmbH Hewlett-Packard-Str. [4 D-61352 Bad Homburg GERMANY	Lengyelország Csehország Magyarország Görögország Románia Oroszország	Haier Poland Sp. zo.o. Al. Jerozolimskie 181B 02-222 Warszawa POLAND
Egyesült Királyság	Haier Appliances UK Co.Ltd. One Crown Square Church Street East Woking, Surrey, GU21 6HR UK		

*Bővebb információért keresse fel a www.haier.com weboldalt.

A3FE-C3FE-737C-835C -JE_HU-V03_042017

Haier

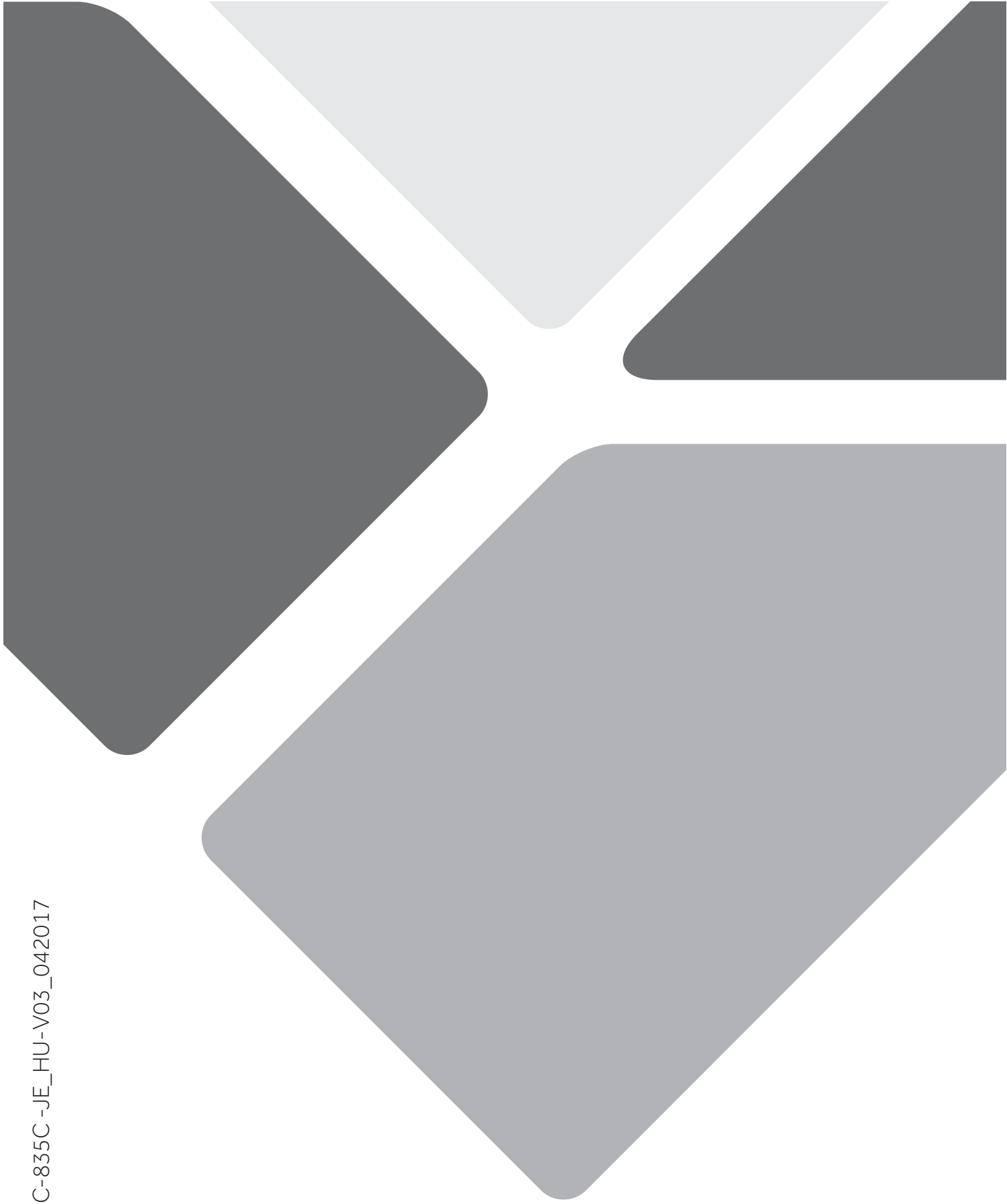



Manuale dell'Utente

Frigorifero-Congelatore

A3FE835C*JE

C3FE835C*JE

C3FE737C*JE

*= Codice colore:

G, M, W, S oppure P

IT

Haier

Vi ringraziamo per aver deciso di acquistare un prodotto Haier.

Vi invitiamo a leggere attentamente queste istruzioni prima di iniziare a usare il dispositivo. Le istruzioni contengono informazioni importanti che vi aiuteranno a trarre il meglio da questo dispositivo e vi garantiranno altresì sicurezza in fase di installazione, uso e manutenzione del dispositivo.

Conservare questo manuale in un luogo pratico, di modo da poterlo sempre consultare e garantire un utilizzo sicuro e adeguato del dispositivo.

Qualora il dispositivo venga venduto, ceduto o lasciato nella vecchia abitazione in fase di trasferimento, accertarsi sempre di lasciare anche il manuale, di modo che il nuovo proprietario possa acquisire familiarità col dispositivo e con le relative avvertenze di sicurezza.

Legenda

Avvertenza - Informazioni importanti per la sicurezza



Informazioni e suggerimenti generali



Informazioni ambientali



Smaltimento

Contribuire alla protezione dell'ambiente e alla salute umana. Collocare l'imballaggio in contenitori adeguati per poterlo riciclare. Contribuire al riciclaggio dei rifiuti provenienti da dispositivi elettrici ed elettronici. Non smaltire i dispositivi recanti questo simbolo con i normali rifiuti domestici. Riportare il prodotto presso la struttura di riciclaggio locale o contattare il proprio ufficio municipale competente in merito.

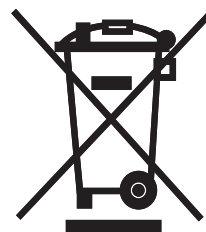

AVVERTENZA!

Rischio di lesione o soffocamento!

I refrigeranti e i gas vanno smaltiti in modo professionale. Verificare che i tubi del circuito refrigerante non si siano danneggiati prima di smaltirli in modo adeguato. Scollegare il dispositivo dalla presa di corrente. Tagliare il cavo di rete e smaltirlo. Togliere i vassoi e i cassette, oltre che il lucchetto e le guarnizioni della porta al fine di evitare che i bambini e gli animali domestici rimangano intrappolati all'interno del dispositivo.

1- Informazioni di sicurezza	5
2- Impiego conforme allo scopo previsto.....	9
3- Descrizione del prodotto	10
4- Pannello di controllo.....	11
5- Utilizzo	12
6- Suggerimenti per il risparmio di energia.....	18
7- Strumentazione	19
8- Cura e pulizia	22
9- Guida alla risoluzione dei problemi	25
10- Installazione	29
11- Dati tecnici	33
12- Servizio di assistenza.....	35

Prima di accendere il dispositivo per la prima volta, leggere i seguenti suggerimenti di sicurezza:



AVVERTENZA!

Prima di iniziare a usare il dispositivo

- ▶ Verificare che non vi siano danni verificatisi in fase di trasporto.
- ▶ Rimuovere completamente l'imballaggio e tenere fuori dalla portata dei bambini.
- ▶ Attendere almeno due ore prima di procedere all'installazione del dispositivo al fine di garantire che il circuito del refrigerante sia completamente operativo.
- ▶ Spostare sempre il dispositivo in due persone, dato che è molto pesante.

Installazione

- ▶ L'apparecchiatura dovrebbe essere collocata in un luogo ben ventilato. Verificare che vi sia uno spazio di almeno 20 cm sopra e 10 cm intorno al dispositivo.
- ▶ Non mettere mai il dispositivo in un'area umida o in una posizione in cui potrebbe essere spruzzato con acqua. Pulire e asciugare gli schizzi di acqua e le macchie con un panno soffice e pulito.
- ▶ Non installare il dispositivo direttamente esposto alla luce del sole o vicino a sorgenti di alimentazione (ad esempio: stufe, riscaldatori).
- ▶ Installare e livellare il dispositivo in un'area adatta per le sue dimensioni e per il suo uso.
- ▶ Verificare che le aperture di ventilazione, sia sull'apparecchiatura che nella struttura da incasso, siano libere da ostruzioni.
- ▶ Verificare che le informazioni elettriche sulla targhetta elettrica siano in linea con l'alimentazione disponibile. In caso contrario, contattare un elettricista.
- ▶ Il dispositivo funziona con una sorgente di alimentazione di questo tipo: 220~240 VAC/50 Hz. Delle fluttuazioni di corrente anomale potrebbero impedire l'avvio del dispositivo o danneggiare il controllo della temperatura o il compressore; si potrebbero anche sentire dei rumori anomali in fase di funzionamento. In questo caso è opportuno montare un regolatore automatico.
- ▶ Servirsi di una presa con messa a terra separata per l'alimentazione che sia facilmente accessibile. L'apparecchiatura deve disporre di una messa a terra.

**AVVERTENZA!**

- ▶ **Unicamente per il Regno Unito:** Il cavo di alimentazione del dispositivo è dotato di una presa a 3 poli (con messa a terra), adatta per una normale presa a 3 poli. Non tagliare o smontare mai il terzo polo (messa a terra). Dopo aver installato il dispositivo, la presa dovrebbe essere accessibile.
- ▶ Non usare ciabatte e prolunghe.
- ▶ Verificare che il cavo di alimentazione non sia intrappolato dal frigorifero. Non inciampare sul cavo di alimentazione.
- ▶ Non danneggiare il circuito refrigerante.

Uso quotidiano

- ▶ Questa apparecchiatura può essere usata da bambini a partire dagli 8 anni di età ed oltre e da persone con ridotte capacità fisiche, sensoriali o mentali o con scarsa esperienza o conoscenza sull'uso dell'apparecchiatura, solamente se sorvegliati o se sono stati istruiti relativamente all'uso sicuro dell'apparecchiatura stessa e se ne hanno compreso i rischi.
- ▶ Tenere i bambini di età inferiore ai 3 anni lontano dal dispositivo a meno che non siano sotto costante supervisione.
- ▶ I bambini non devono giocare con l'apparecchiatura.
- ▶ Se gas freddo o altri gas infiammabili perdono nelle immediate vicinanze del dispositivo, disattivare la valvola del gas che perde, aprire porte e finestre e non scollegare o collegare il cavo di alimentazione del frigorifero o di qualsiasi altro dispositivo.
- ▶ Si prega di notare che il prodotto funziona a una temperatura compresa fra i 10 e i 43°C. Il dispositivo potrebbe non funzionare correttamente se viene lasciato a lungo a temperature superiori o inferiori all'intervallo indicato.
- ▶ Non posizionare articoli instabili (oggetti pesanti, contenitori pieni d'acqua) sopra al frigorifero per evitare lesioni personali causate da caduta o scosse elettriche causate dal contatto con l'acqua.
- ▶ Non tirare le mensole sulla porta. La porta si potrebbe inclinare, il ripiano bottiglie si potrebbe togliere e il dispositivo potrebbe traballare.
- ▶ Aprire e chiudere le porte servendosi unicamente delle maniglie. Lo spazio fra le porte e l'armadietto è molto stretto. Non mettere le mani in queste zone per evitare di pizzicarsi le dita. Aprire o chiudere le porte del frigorifero solo quando non ci sono bambini nella zona di movi-

mento delle porte.



AVVERTENZA!

- ▶ Non conservare o utilizzare materiali infiammabili, esplosivi o corrosivi all'interno del dispositivo o nelle immediate vicinanze.
- ▶ Non conservare medicine, batteri o agenti chimici all'interno del dispositivo. Questo dispositivo è un elettrodomestico. Consigliamo di non conservare materiali che richiedono temperature particolarmente rigide.
- ▶ Non conservare mai i liquidi in bottiglie o lattine (oltre alle bevande con elevato contenuto alcolico) in particolare bevande gassate all'interno del congelatore, dato che potrebbero esplodere in fase di congelamento.
- ▶ Controllare le condizioni degli alimenti se all'interno del congelatore vi è stato un aumento della temperatura.

Uso quotidiano

- ▶ Non impostare temperature inutilmente basse all'interno dello scomparto frigorifero. Con impostazioni elevate si potrebbero avere temperature basse. Attenzione: Le bottiglie possono esplodere.
- ▶ Non toccare alimenti congelati con le mani bagnate (indossare i guanti). In particolar modo non mangiare i ghiaccioli subito dopo averli estratti dallo scomparto del congelatore. Sussiste il rischio di congelamento o di formazione di vesciche da freddo. PRIMO soccorso: mettere immediatamente sotto acqua fredda corrente. Non tirare via!
- ▶ Non toccare la superficie interna dello scomparto del congelatore mentre è in funzione, in particolar modo con le mani bagnate, dato che le mani si potrebbero congelare sulla superficie.
- ▶ Scollegare il dispositivo in caso di interruzione di corrente o prima delle operazioni di pulizia. Lasciar passare almeno 5 minuti prima di riavviare il dispositivo, dato che operazioni di avvio frequenti potrebbero danneggiare il compressore.
- ▶ Non utilizzare apparecchiature elettriche all'interno degli scomparti di conservazione degli alimenti, ad eccezione di quelli consigliati dal costruttore

Manutenzione / pulizia

- ▶ Verificare che i bambini siano supervisionati se eseguono operazioni

di pulizia e manutenzione.



AVVERTENZA!

- ▶ Scollegare il dispositivo dall'alimentazione elettrica prima di intraprendere qualsiasi intervento di manutenzione. Lasciar passare almeno 5 minuti prima di riavviare il dispositivo, dato che operazioni di avvio frequenti potrebbero danneggiare il compressore.
- ▶ Tenere la presa e non il cavo in fase di scollegamento del dispositivo.
- ▶ Non togliere il gelo e il ghiaccio con oggetti appuntiti. Non usare spray, riscaldatori elettrici come riscaldatori, asciugacapelli, prodotti per la pulizia a vapore o altre sorgenti di calore per evitare di arrecare danni alle componenti in plastica.
- ▶ Non usare dispositivi elettrici o altri mezzi artificiali non raccomandati dal produttore allo scopo di accelerare il processo di sbrinamento
- ▶ Se il cavo di alimentazione è danneggiato, deve essere sostituito dal produttore, da un tecnico autorizzato o da una persona qualificata per evitare situazioni di pericolo.

Manutenzione / pulizia

- ▶ Non provare a riparare, smontare o modificare il dispositivo in modo autonomo. In caso di riparazioni rimandiamo al nostro centro assistenza clienti.
- ▶ Eliminare la polvere sulla parte posteriore dell'unità una volta all'anno per evitare di correre rischi legati al fuoco ed evitare un consumo eccessivo di corrente.
- ▶ Non spruzzare o lavare il dispositivo in fase di pulizia.
- ▶ Non usare acqua spray o vapore per pulire il dispositivo.
- ▶ Non pulire i ripiani in vetro freddi con acqua calda. Le improvvise variazioni di temperatura potrebbero causare la rottura del ghiaccio.

Informazioni sul gas refrigerante



AVVERTENZA!

Il dispositivo contiene il refrigerante infiammabile ISOBUTANO (R600a). Verificare che il circuito del refrigerante non si sia danneggiato in fase di trasporto o installazione. Le perdite di refrigerante possono causare lesioni agli occhi o rischi di incendio. Qualora si siano verificati danni, tenere lontano dalle fonti libere di fuoco, ventilare bene la stanza, **non** collegare o scollegare i cavi di alimentazione del dispositivo o di qualsiasi altro dispositivo. Informare l'assistenza clienti.

Qualora gli occhi entrino in contatto col refrigerante, risciacquare immediatamente sotto all'acqua corrente e chiamare immediatamente un medico oculista.

2.1 Impiego conforme allo scopo previsto

Questo dispositivo è stato pensato per raffreddare e congelare alimenti. È stato progettato esclusivamente per essere usato all'interno di case con atmosfere asciutte all'interno. Non è stato pensato per un uso di tipo commerciale o industriale.

Non sono ammesse modifiche o trasformazioni all'apparecchiatura. Un uso non previsto potrebbe causare pericoli e perdita del servizio di copertura della garanzia.

2.2 Accessori

Controllare gli accessori e la documentazione conformemente al presente elenco (Fig.:2.2):

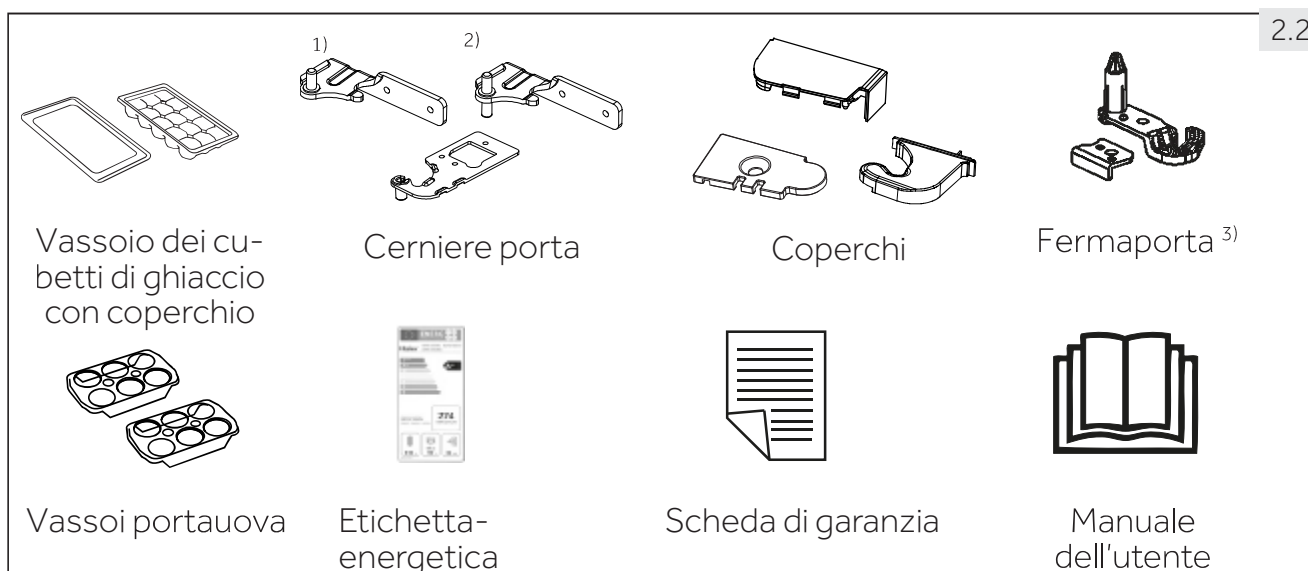

1) Modello con una porta: A3FE835C*JE

2) Modelli con due porte: C3FE835C*JE, C3FE737C*JE

3) Un elemento per modello con una porta, due elementi per modelli con due porte

*= Codice colore



Informativa: Differenze

A causa di modifiche tecniche e modelli diversi, alcune delle illustrazioni all'interno di questo manuale potrebbero differire dal modello attuale.

Immagini delle apparecchiature (Fig. 3.1)

3.1

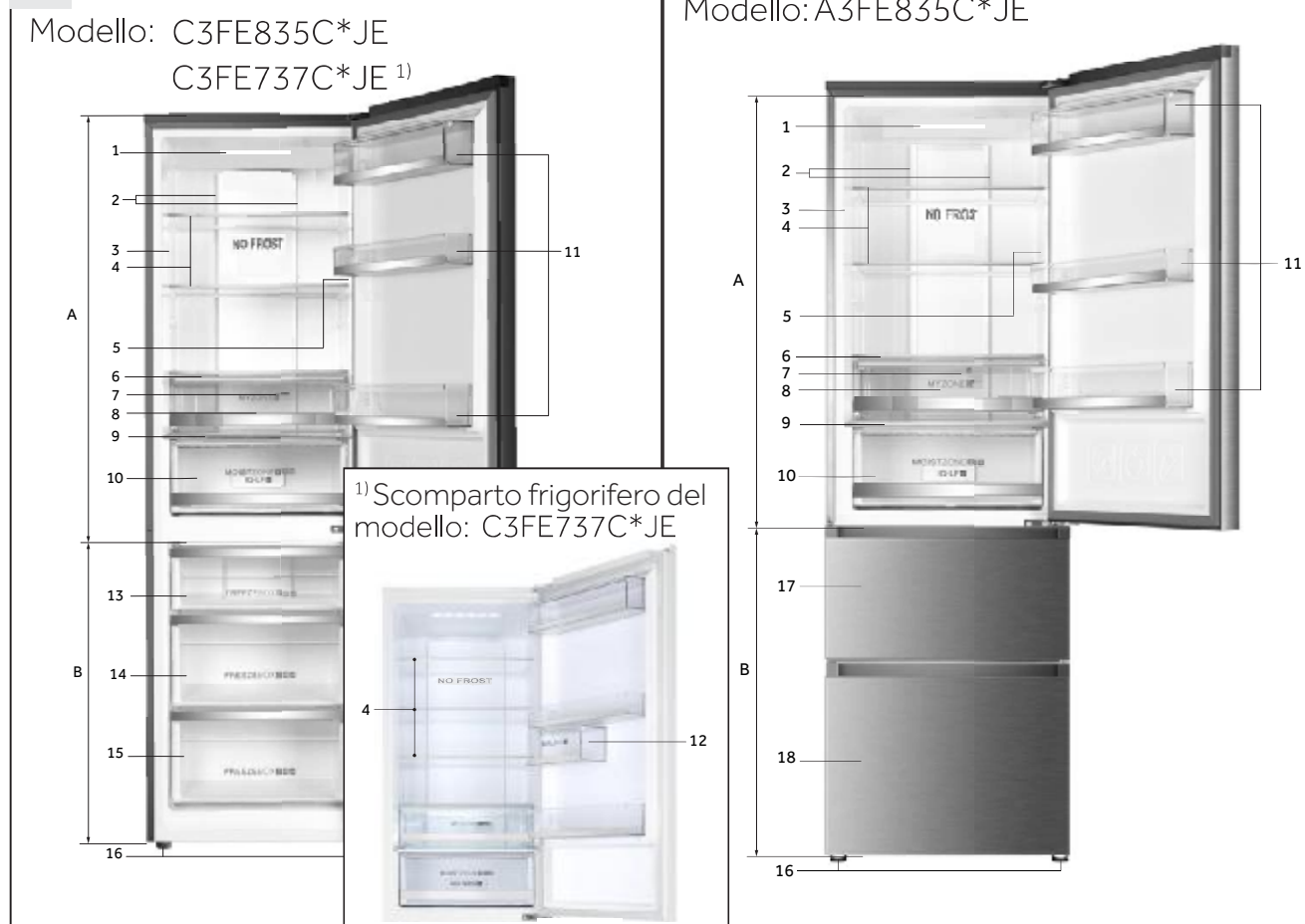

*= Codice colore

A: Scomparto Frigorifero

- 1 Lampada LED del frigorifero
- 2 Condotto dell'aria e sensore (dietro al pannello)
- 3 Targhetta
- 4 Ripiani in vetro
- 5 O.K.- indicatore temperatura
- 6 Coperchio cassetto MyZone
- 7 Condotto dell'aria (dietro al cassetto)
- 8 Cassetto MyZone
- 9 Coperchio cassetto frutta e verdura
- 10 Cassetto frutta e verdura
- 11 Ripiano porta
- 12 Contenitore sigillato

B: Scomparto congelatore

- 13 Cassetto congelatore superiore
- 14 Cassetto congelatore centrale
- 15 Cassetto congelatore inferiore
- 16 Piedini regolabili
- 17 Cassetto superiore del congelatore con ripiano pre-congelatore
- 18 Cassetto inferiore del congelatore con ripiano pre-congelatore

Pannello di controllo (Fig. 4)

Tasti:

- A Impostazione temperatura frigorifero
- B Impostazione della temperatura del congelatore e funzione Super.Frz. on/off
- C Impostazione My Zone

D Blocco/sblocco pannello

Indicatori:

- a Temperatura scomparto frigorifero
- b1 Temperatura scomparto congelatore
- b2 Funzione Super freeze ("Super.Frz")
- c Funzione MyZone
- d Blocco pannello

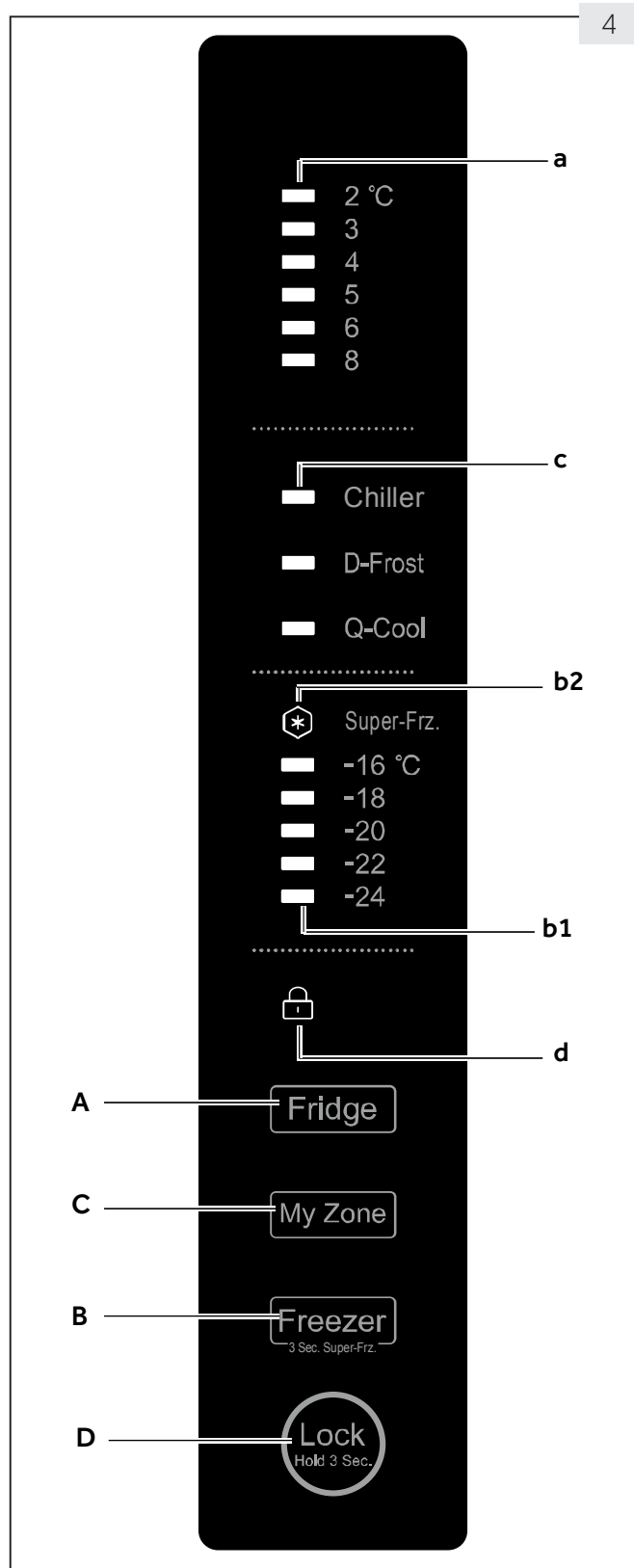

5.1 Prima di iniziare a usare il dispositivo

- ▶ Togliere tutti i materiali dell'imballaggio, tenerli fuori dalla portata dei bambini e smaltirli in modo rispettoso dell'ambiente.
- ▶ Pulire l'interno e l'esterno dell'apparecchiatura oltre che l'interno e gli accessori con acqua e un detergente delicato, quindi asciugare con un panno umido.
- ▶ Dopo aver appoggiato in piano e pulito l'apparecchiatura, attendere almeno 2 ore prima di collegare nuovamente il dispositivo alla presa di corrente. Cfr. la sezione **INSTALLAZIONE**.
- ▶ Pre-raffreddare gli scomparti con impostazioni elevate prima di inserire gli alimenti. La funzione Super-Freeze permette di raffreddare velocemente lo scomparto congelatore.
- ▶ La temperatura del frigorifero e la temperatura del congelatore vengono automaticamente impostate rispettivamente a 5° C e -18° C. Queste sono le impostazioni consigliate. Qualora lo si desidera, sarà possibile modificare queste temperature manualmente. Cfr. la sezione **REGOLAZIONE DELLA TEMPERATURA**.

5.2 Tasto a sfioramento

I pulsanti sul pannello di controllo sono tasti a sfioramento, che rispondono già quando

5.3 Accendere / spegnere l'apparecchiatura

Il dispositivo è in funzione non appena viene connesso alla sorgente di alimentazione.

Quando l'apparecchiatura viene accesa per la prima volta, gli indicatori di temperatura "a" e "b1" mostrano i valori preimpostati (rimandiamo alle **ISTRUZIONI**).



Informativa: Pre-impostazioni

- ▶ Il dispositivo è pre-impostato alla temperatura consigliata di 5°C (frigorifero) e - 18°C (congelatore). In condizioni ambientali normali non è necessario impostare la temperatura.
- ▶ La funzione preimpostata per lo scomparto My Zone è Chiller.
- ▶ Quando il dispositivo viene acceso dopo essere stato scollegato dalla presa di corrente, potrebbe essere necessario attendere 12 ore perché venga raggiunta la temperatura adeguata.

Svuotare il dispositivo prima di spegnerlo. Per spegnere il dispositivo, estrarre la spina dalla presa di corrente.

vengono sfiorati col dito.

5.4 Modalità standby

Il display si spegne automaticamente 30 secondi aver premuto un tasto. Il display si blocca automaticamente. Si illumina automaticamente premendo qualsiasi tasto o aprendo la porta.

5.5 Blocco/sblocco pannello

Informativa: Blocco pannello

Il pannello di controllo viene automaticamente bloccato dall'attivazione se per 30 secondi non viene premuto nessun tasto. Per eventuali impostazioni sarà necessario sbloccare il pannello di controllo.

- ▶ Toccare il pulsante "D" per 3 secondi per bloccare tutti gli elementi del pannello all'attivazione (Fig. 5.5.-1).
- ▶ Viene visualizzato il relativo indicatore "d" (Fig. 5.5.-2).
- ▶ Per lo sblocco, premere nuovamente il tasto.

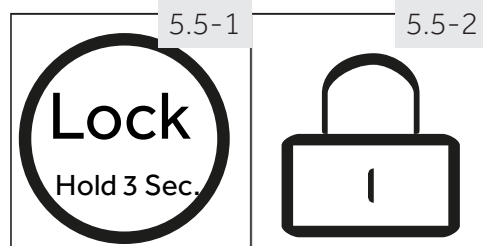

5.6 Allarme apertura della porta

Quando la porta del frigorifero rimane aperta per più di 3 minuti, suonerà l'allarme di apertura porta (Fig. 5.6). Sarà possibile disattivare l'audio dell'allarme chiudendo la porta. Se la porta viene lasciata aperta per più di 7 minuti, la luce all'interno del frigorifero e l'illuminazione del pannello di controllo si spengono automaticamente.

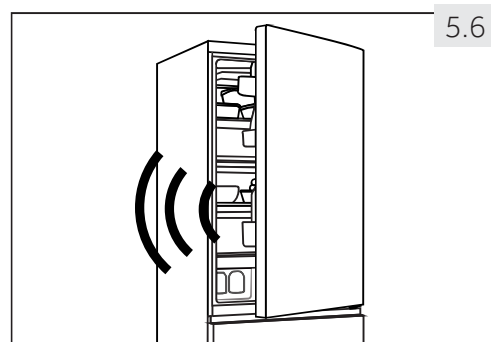

5.7 Regolare la temperatura

La temperatura interna è influenzata dai seguenti fattori:

- ▶ Temperatura ambiente
- ▶ Frequenza di apertura della porta
- ▶ Quantitativo di cibi conservati
- ▶ Installazione del dispositivo

5.7.1 Regolare la temperatura del frigorifero

1. Sbloccare il pannello di controllo premendo il tasto "D" se è bloccato (Fig. 5.5.-1).
2. Toccare in sequenza il tasto "A" (Frigorifero) fino a che il valore di temperatura desiderato "a" non starà lampeggiando (Fig. 5.7.1).
La temperatura ottimale del frigorifero è 5 °C. Le temperature più fredde indicano un consumo inutile di energia.
3. Dopo alcuni secondi, l'indicatore di temperatura "a" si accende fisso e l'impostazione è confermata.

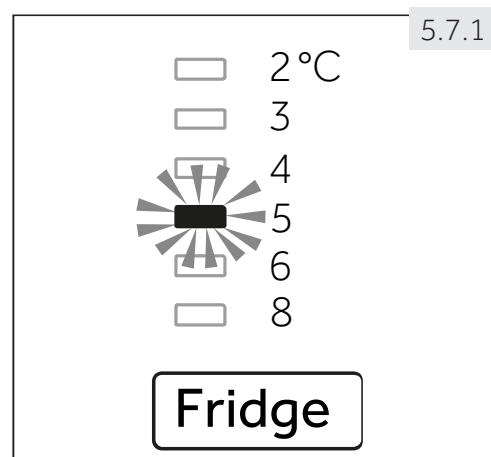

5.7.2

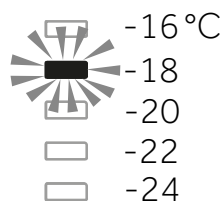

Freezer
3 Sec. Super-Frz.

5.7.2 Regolare la temperatura del congelatore

1. Sbloccare il pannello di controllo premendo il tasto "D" se è bloccato (Fig. 5.5.-1).
2. Toccare in sequenza il tasto "B" (Congelatore) fino a che il valore desiderato dell'indicatore temperatura "b1" non starà lampeggiando. (Fig. 5.7.2).
La temperatura ottimale del frigorifero è -18°C. Le temperature più fredde indicano un consumo inutile di energia.
3. Dopo alcuni secondi, l'indicatore di temperatura "a" si accende fisso e l'impostazione è confermata.



Informativa: Conflitto con altre funzioni

La temperatura dello scomparto corrispondente non può essere regolata se qualche altra funzione (Super-Freeze) viene attivata o se il display è bloccato. L'indicatore corrispondente lampeggerà in accompagnamento.

5.8



Freezer
3 Sec. Super-Frz.

5.8 Funzione Super-Freeze

Gli alimenti freschi dovrebbero essere congelati quanto più rapidamente possibile in modo completo. Così facendo si mantiene il valore nutrizionale, il buon aspetto e il gusto dell'alimento. La funzione Super-Freeze accelera il congelamento di alimenti freschi e protegge i cibi già conservati da un riscaldamento indesiderato. Qualora sia necessario congelare un elevato quantitativo di alimenti in una sola volta, consigliamo di impostare la funzione Super-Freeze 24 ore prima di iniziare a utilizzare la cella del congelatore.

1. Sbloccare il pannello di controllo premendo il tasto "D" se è bloccato (Fig. 5.5.-1).
2. Toccare il tasto „B" (Congelatore) per 3 secondi; l'indicatore „b2" si illumina e la funzione viene attivata (Fig. 5.8).
3. La stessa operazione consente di uscire dalla funzione Super-Freeze.



Informativa: Spegnimento automatico

La funzione Super freeze si disattiverà automaticamente dopo 56 ore. Il dispositivo viene poi utilizzato alla temperatura precedentemente impostata.

5.9

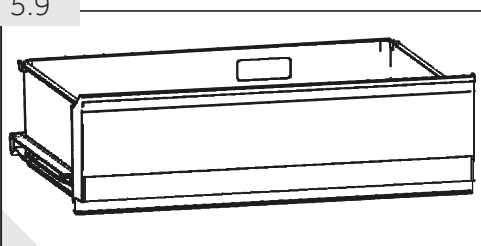

5.9 Cassetto MyZone

Lo scomparto frigo è dotato di un cassetto MyZone (Fig. 5.9). Conformemente ai requisiti di conservazione degli alimenti, sarà possibile selezionare la temperatura più adeguata al fine di conservare al meglio e preservare il valore nutrizionale degli alimenti. Sono disponibili le seguenti modalità:

5.9.1 Funzione Chiller

Questa funzione imposta la temperatura del cassetto MyZone a 0 °C. Adatta per conservare ad esempio frutta fresche, carne o prodotti per il consumo immediato. La maggior parte degli alimenti rimangono freschi a 0 °C, ma non congelati.

i Informativa: Chiller 0°

- ▶ Dato che varie tipologie di carne contengono vari quantitativi di acqua, alcuni tipi di carne, che contengono più umidità, verranno congelati a temperature inferiori a 0 °C. Per questo motivo la carne fresca va conservata nel cassetto My Zone con una temperatura minima pari a 0°C.
- ▶ I frutti sensibili al freddo, come ad esempio ananas, avocado, banane, uva e verdure quali ad esempio patate, melanzane, fagioli, cetrioli, zucchine e pomodori, e il formaggio, non vanno conservati nella cassetto My Zone.
- ▶ Quando viene scelta la modalità "Chiller", impostare la temperatura dello scomparto refrigerante nel livello medio (5°C), per conservare gli alimenti in condizioni ottimali.

5.9.2 D-Frost (Scongelamento)

Questa funzione consente di scongelare gli alimenti surgelati senza residui liquidi sugli alimenti stessi al termine del processo di scongelamento. Lascia gli alimenti parzialmente congelati, il che risulta comodo per tagliarli e cucinarli.

La temperatura dello scomparto MyZone è impostata su + 1 °C.

i Informativa: D-Frost

Il tempo di scongelamento può variare a seconda delle dimensioni e dello spessore degli alimenti. Per le operazioni di scongelamento sarà possibile usare i seguenti valori: 500 g: 7 h; 1000 g: 8 h, 1500 g: 10 h.

5.9.3 Q-Cool (Freddo rapido)

Questa funzione consente di raffreddare le bevande in lattina in poco tempo. Estrarre eventuali bottiglie prima di attivare questa funzione, dato che si potrebbero congelare.

La temperatura dello scomparto MyZone è impostata su -1 °C.

i Informativa: Cassetto MyZone

- ▶ Una delle tre funzioni dello scomparto My Zone deve essere sempre attivata
- ▶ Per ridurre la temperatura dello scomparto frigorifero, servirsi della funzione Q-Cool. Per aumentarla, usare la funzione D-Frost.

5.9.4 Selezionare la funzione per il cassetto My-Zone

1. Sbloccare il pannello di controllo premendo il tasto "D" se è bloccato (Fig. 5.5.-1).
2. Toccare in sequenza "C" (MyZone) fino a che la funzione desiderata "c" non si illumina (Fig. 5.9.4) e le impostazioni vengono confermate.



5.10 Suggerimenti per conservare alimenti freschi

5.10.1 Conservazione all'interno dello scomparto frigorifero

- ▶ Conservare la temperatura del frigorifero al di sotto dei 5°C.
- ▶ Gli alimenti caldi vanno conservati a temperatura ambiente prima di essere collocati all'interno del dispositivo.
- ▶ Gli alimenti conservati in frigorifero vanno lavati e asciugati prima di essere collocati all'interno
- ▶ Gli alimenti vanno sigillati in modo adeguato per evitare cattivi odori o alterazioni del gusto.
- ▶ Non conservare quantità eccessive di cibo. Lasciare spazio fra i vari alimenti per consentire il flusso dell'aria fredda, al fine di garantire un raffreddamento migliore e più omogeneo.
- ▶ I cibi che vengono mangiati quotidianamente vanno conservati sulla parte anteriore del ripiano.
- ▶ Lasciare uno spazio fra gli alimenti e le pareti interne, per consentire il flusso dell'aria. Prestare particolarmente attenzione a non riporre alimenti appoggiati alla parete posteriore: gli alimenti si potrebbero congelare appiccicandosi alla parete posteriore. Evitare il contatto diretto degli alimenti, in particolare alimenti oleosi o acidi, con il rivestimento interno, dato che gli oli e gli acidi possono rovinare il rivestimento interno. Pulire le eventuali tracce di olio o acido, ogni qualvolta vengono individuate.
- ▶ Sarà possibile scongelare gli alimenti surgelati nello scomparto del frigorifero oppure con la funzione D-Frost nel cassetto MyZone. In questo modo sarà possibile risparmiare energia.
- ▶ Il processo di invecchiamento della frutta e della verdura, come ad esempio zucchine, meloni, papaya, banana, ananas, può essere accelerato all'interno del frigorifero. Consigliamo quindi di evitare di conservarli all'interno del frigorifero. La maturazione dei frutti può tuttavia avvenire per periodi di tempo limitati. Cipolle, aglio, finocchio e altre verdure con radici vanno conservati a temperatura ambiente.
- ▶ La presenza di odori sgradevoli all'interno del frigorifero indica che qualche alimento si è rovesciato ed è quindi necessario procedere alle operazioni di pulizia. Cfr. MANUTENZIONE E PULIZIA.
- ▶ Alimenti diversi vanno posizionati in aree diverse a seconda delle loro proprietà (Fig.: 5.10.1).

5.10.1



- | | |
|-----------------------------------------------------|-----------------------------------------------------------------------------------------------------------------------------------------------------------|
| 1 Burro, formaggio, uova, spezie, ecc. | 7 Cassetto MyZone: bevande in lattina (Q-Cool), alimenti freschi crudi (Chiller), tutti gli alimenti surgelati che dovrebbero essere scongelati (D-Frost) |
| 2 Uova, cibi in scatola, spezie, ecc. | 8 Scatola Zona Umidità Frutta, verdura, insalata, ecc. |
| 3 Bevande, altro cibo in flacone. | 9 Prosciutto, formaggio, salsa di pomodoro, ecc. |
| 4 Sottaceti, alimenti in scatola, ecc. | |
| 5 Carne, snack, pasta, latte, tofu, latticini, ecc. | |
| 6 Carne cotta, salsicce, ecc. | |

5.10.2 Conservazione all'interno dello scomparto congelatore

- ▶ Mantenere la temperatura del congelatore a -18°C .
- ▶ 24 ore prima del congelamento attivare la funzione Super-Freezer; -per piccole quantità di alimenti bastano 4-6 ore.
- ▶ Gli alimenti caldi vanno conservati a temperatura ambiente prima di essere collocati nello scomparto congelatore.
- ▶ Gli alimenti tagliati a piccole porzioni si congelano più rapidamente e sono più facili da scongelare e cucinare. Il peso consigliato per ogni porzione è inferiore a 2.5 kg
- ▶ Consigliamo di confezionare gli alimenti prima di riporli all'interno del congelatore. La parte esterna della confezione deve essere asciutta per evitare che le confezioni si incollino fra di loro. I materiali con cui sono stati confezionati gli alimenti dovrebbero essere inodore, non velenosi e non tossici.
- ▶ Per evitare che gli alimenti scadano si prega di annotare la data di scadenza, il limite massimo di conservazione e il nome dell'alimento sulla confezione, e di disporre gli alimenti stessi in ordine di scadenza.
- ▶ **AVVERTENZA!** Acido, alcali e sale, ecc. potrebbero consumare la superficie interna del congelatore. Non collocare alimenti contenenti queste sostanze (ad esempio pesce) direttamente a contatto con la superficie interna. L'acqua salata all'interno del congelatore va pulita immediatamente.
- ▶ Non superare i tempi di conservazione degli alimenti consigliati dai produttori. Estirare solo il quantitativo di cibo che serve dal congelatore.
- ▶ Consumare rapidamente i cibi scongelati. Gli alimenti scongelati non possono essere nuovamente congelati, a meno che prima non vengano cotti; ciò potrebbe comprometterne la commestibilità.
- ▶ Non caricare quantità eccessiva di alimenti freschi nello scomparto del congelatore. Rimandiamo alla capacità di congelamento del congelatore – Cfr. DATI TECNICI oppure i dati sulla targhetta.
- ▶ Gli alimenti possono essere conservati nel congelatore a una temperatura minima di -18°C per 2-12 mesi, a seconda delle proprietà (ad esempio carne: 3-12 mesi, verdura: 6-12 mesi)
- ▶ Quando vengono congelati alimenti freschi, evitare che gli stessi entrino in contatto con alimenti già surgelati. Rischio di scongelamento!

Quando vengono conservati alimenti surgelati a livello commerciale, attenersi a queste linee guida:

- ▶ Attenersi sempre alle linee guida del produttore per la durata di tempo in cui vengono conservati gli alimenti. Attenersi scrupolosamente a queste linee guida!
- ▶ Cercare di mantenere la durata di tempo fra l'acquisto e l'inserimento nel congelatore quando più breve possibile al fine di mantenere la qualità del cibo.
- ▶ Acquistare alimenti congelati, che siano stati conservati a una temperatura di -18°C o più bassa.
- ▶ Evitare di acquistare alimenti con ghiaccio o gelo sulla confezione - Ciò indica che i prodotti forse in un determinato momento sono stati scongelati e ri-congelati - gli aumenti di temperatura influiscono sulla qualità del cibo.



Suggerimenti per risparmiare energia

- ▶ Verificare che il dispositivo disponga di una ventilazione adeguata (cfr. **INSTALLAZIONE**).
- ▶ Non installare il dispositivo direttamente esposto alla luce del sole o vicino a sorgenti di alimentazione (ad esempio: stufe, riscaldatori).
- ▶ Evitare di impostare temperature inutilmente basse all'interno dello scomparto frigorifero. Il consumo di energia aumenta mano a mano che si scende con la temperatura impostata nel dispositivo.
- ▶ Funzionali quali ad esempio **SUPER-FREEZE** consumano più energia.
- ▶ Lasciare che i cibi caldi si raffreddino prima di collocarli all'interno del dispositivo.
- ▶ Aprire la porta del dispositivo leggermente, unicamente quando necessario.
- ▶ Non riempire eccessivamente il dispositivo per evitare di ostruire il flusso d'aria.
- ▶ Evitare che nell'imballaggio entri aria.
- ▶ Tenere pulite le guarnizioni di modo che la porta si chiuda correttamente.
- ▶ Scongelare gli alimenti surgelati nello scomparto di conservazione del frigorifero, oppure usare la funzione **D-frost** nel cassetto **MyZone**.



Informativa: Differenze a seconda del modello

A causa dei diversi modelli, il proprio dispositivo potrebbe non avere tutte le funzioni di seguito elencate. Rimandiamo al capitolo DESCRIZIONE DEL PRODOTTO

7.1 Multi Air Flow

Il frigorifero è dotato di un impianto multi air flow, col quale i flussi di aria fresca sono localizzati su ogni ripiano (Fig. 7.1). Ciò aiuta a mantenere una temperatura uniforme al fine di garantire che gli alimenti rimangano freschi più a lungo.

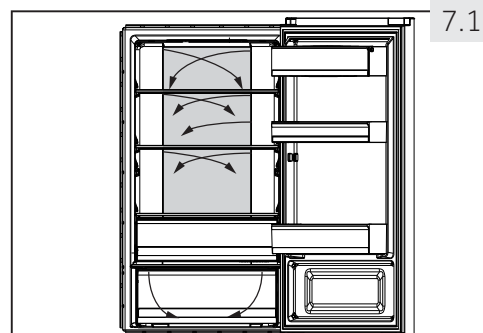

7.1

7.2 Ripiani regolabili

L'altezza dei ripiani può essere adattata alle proprie esigenze.

1. Per ri-posizionare un ripiano, come prima cosa sollevarlo tenendolo per l'estremità (1) e poi estrarlo (2) (Fig. 7.2).
2. Per re-installarlo, collocarlo sulle alette su entrambi i lati e spingerlo fino in fondo, fino a che la parte posteriore dello stesso non sarà fissata negli alloggiamenti laterali

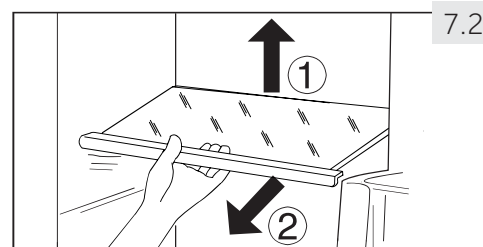

7.2



Informativa: Ripiani

Verificare che tutte le estremità del ripiano siano in piano.

7.3 Ripiani porta rimovibili

I ripiani della porta possono essere rimossi per la pulizia: Collocare le mani su ogni lato del ripiano, sollevarlo verso l'alto (1) ed estrarlo (2) (Fig. 7.3).

Per reinsertire il ripiano della porta, vengono eseguiti i seguenti passaggi al contrario.

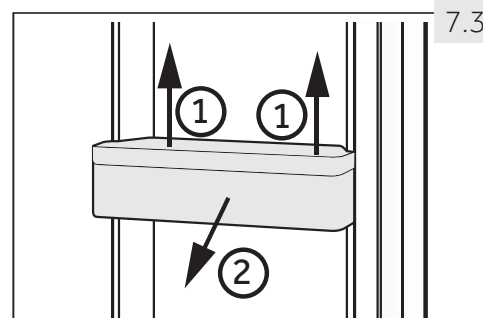

7.3

7.4 Contenitore sigillato

Viene usata per conservare componenti di piccole dimensioni quali ad esempio prosciutto, formaggio, sugo di pomodori, ecc.

Il contenitore sigillato (Fig. 7.4) non dovrebbe essere aperto più di 120°, dato che questa operazione potrebbe danneggiarlo.

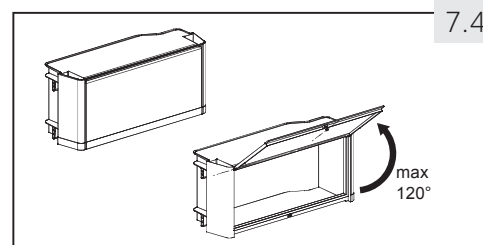

7.4



AVVERTENZA!

Non conservare elementi che richiedono temperature di stoccaggio precise, come ad esempio farmaci e alimenti per terapia alimentare, al fine di evitare che gli stessi si rovinino.

7.5

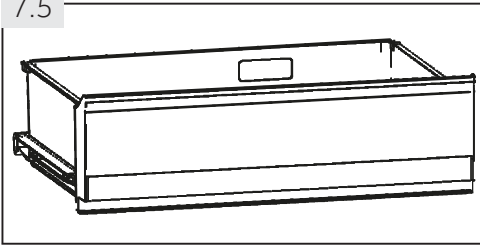

7.5 Cassetto My Zone

Per usare e impostare lo scomparto My Zone (Fig. 7.5), controllare la sezione USE (cassetto MyZone)

7.6

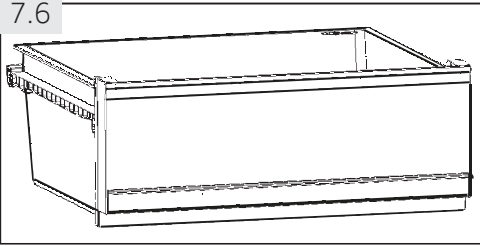

7.6 Cassetto frutta e verdura

In questo scomparto (Fig. 7.6) il livello dell'umidità è intorno al 90%. Viene controllato automaticamente dal sistema ed è adatto per conservare frutta, verdura, insalate, ecc.

7.7

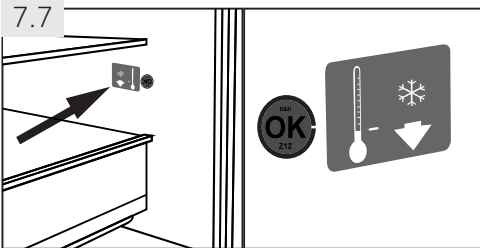

7.7 Indicatore temperatura OK

L'indicatore di temperatura OK (Fig. 7.7) può essere usato per determinare temperature al di sotto dei +4°C. Ridurre gradualmente la temperatura qualora il segno non indichi "OK".



Informativa: Adesivo OK

Quando il dispositivo viene acceso potrebbe essere necessario attendere 12 ore perché venga raggiunta la temperatura adeguata.

7.8

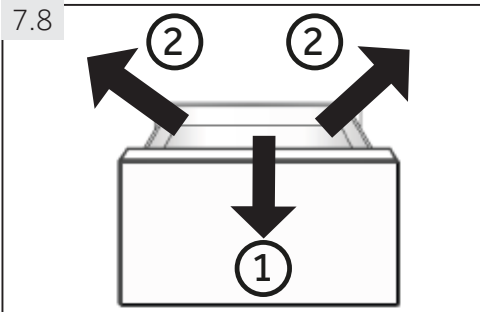

7.8 Cassetto del congelatore rimovibile

Per togliere il cassetto, estrarlo fino in fondo (1), sollevare e togliere (2) (Fig. 7.8).

Per inserire il cassetto, eseguire i suddetti passaggi in ordine inverso.

7.9

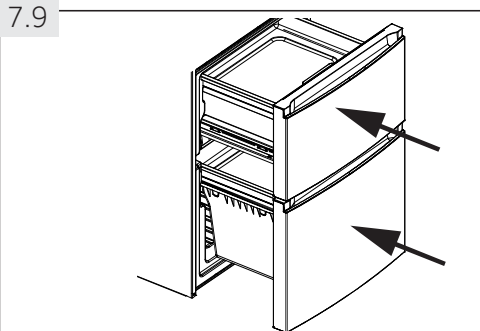

7.9 Cassetto congelatore 3D

I cassetti del congelatore (Fig. 7.9) possono essere aperti completamente. Sono montati su guide telescopiche scorrevoli; sarà così possibile riporre ed estrarre gli alimenti con estrema comodità. Dato il meccanismo di chiusura automatica delle porte la gestione è facile e consente di risparmiare energia.



AVVERTENZA!

Non sovraccaricare i cassetti: Carico massimo su ogni cassetto: 35 kg!

7.10 Ripiano pre-congelatore

Ogni cassetto del congelatore è dotato di un ripiano di pre-congelamento (Fig. 7.10). Gli alimenti freschi congelati possono essere separati da quelli già congelati; così facendo sarà possibile attuare un processo di congelamento graduale e gli alimenti congelati non si scongeleranno. Dopo aver riposizionato gli alimenti congelati, questi scomparti possono essere usati per contenere con facilità articoli più piccoli, quali ad esempio erbe, gelato o il vassoio dei cubetti di ghiaccio.

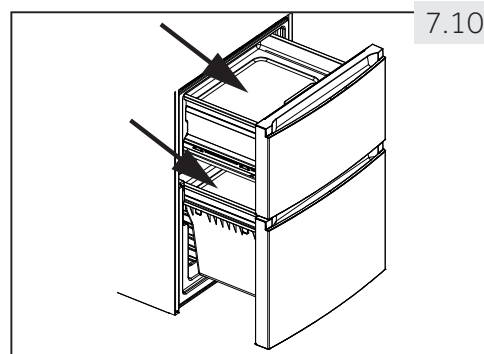

7.10

7.11 Cuscinetto cibi freschi

Il cuscinetto cibi freschi (Fig. 7.11) può essere usato per:

1. Congelamento rapido

Usando il fresher Pad, gli alimenti posizionati su tale ripiano verranno congelati tre volte più velocemente rispetto al normale congelatore. La formazione di cristalli di ghiaccio sarà ridotto al minimo per preservare la qualità del cibo:

- ▶ Mettere il ripiano Fresher Pad nel cassetto superiore del congelatore nel foro rispettivo, quindi mettere gli alimenti sul lato che presenta la dicitura "Fresher pad".



7.11

2. Scongelo rapido

Usando il ripiano Fresher Pad fuori dal dispositivo, gli alimenti vengono scongelati cinque volte più rapidamente rispetto a quanto si verificherebbe senza tale ripiano:

- ▶ Lasciare il Fresher Pad, a temperatura ambiente, e collocarlo su una superficie in piano al di fuori dell'apparecchiatura. Mettere gli alimenti sul lato che presenta la dicitura "Fresher pad".



Informativa: Fresher Pad

- ▶ Non toccare la parte in alluminio del Fresher Pad quando viene usato nello scomparto del congelatore. Le mani potrebbero congelarsi sulla superficie. Indossare un paio di guanti.
- ▶ Fare in modo che il Fresher pad sia asciutto quando viene messo in congelatore.

7.12 Vassoio dei cubetti di ghiaccio

1. Riempire il vassoio a 3/4 di acqua; fare attenzione a non superare la riga del livello di acqua (A) (Fig. 7.12-1). Chiudere il vassoio col coperchio e ricollocare in uno dei cassetti di stoccaggio del congelatore.
2. Ruotare leggermente il vassoio o tenerlo sotto l'acqua corrente per estrarre i cubetti di ghiaccio (Fig. 7.12-2).

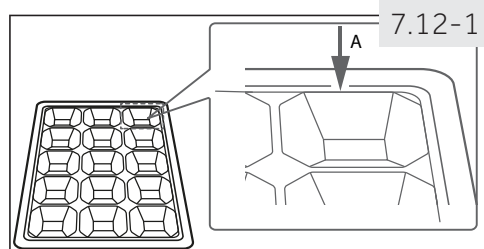

7.12-1

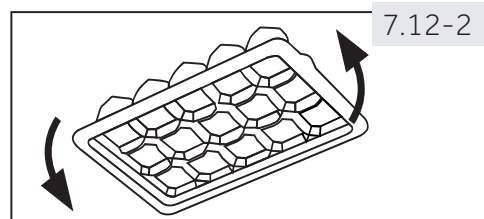

7.12-2

7.13 Illuminazione

Il LED interno si accende quando viene aperta la porta. La performance delle luci non subisce l'impatto delle impostazioni di altri dispositivi.

**AVVERTENZA!**

Scollegare il dispositivo dalla presa di corrente prima di avviare le operazioni di pulizia.

8.1 Norme di sicurezza generali

Pulire il dispositivo solamente quando all'interno vi sono pochi alimenti o quando è completamente vuoto.

Il dispositivo va pulito ogni quattro settimane al fine di garantire una buona manutenzione oltre che per evitare la formazione di cattivi odori al suo interno.

**AVVERTENZA!**

- ▶ Non pulire il dispositivo con spazzole dure, spugnette abrasive, detergente in polvere, petrolio, amil acetato, acetone e altre simili soluzioni organiche, soluzioni acide o alcaline. Pulire con l'apposito detergente per il frigorifero per evitare danni.
- ▶ Non spruzzare o lavare il dispositivo in fase di pulizia.
- ▶ Non usare acqua spray o vapore per pulire il dispositivo.
- ▶ Non pulire i ripiani in vetro freddi con acqua calda. Le improvvise variazioni di temperatura potrebbero causare la rottura del ghiaccio.
- ▶ Non toccare la superficie interna dello scomparto del congelatore mentre è in funzione, in particolar modo con le mani bagnate, dato che le mani si potrebbero congelare sulla superficie.
- ▶ Qualora vi sia un aumento della temperatura, controllare le condizioni degli alimenti congelati.

8.1

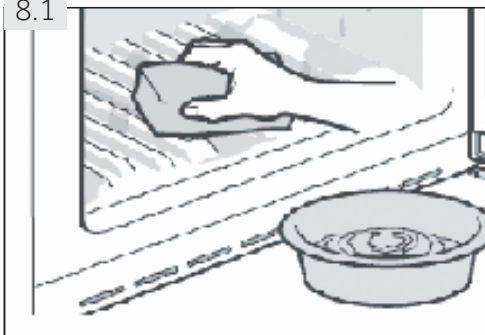

- ▶ Tenere sempre pulita la guarnizione della porta.
- ▶ Pulire l'interno e l'alloggiamento della dispositivo servendosi di una spugna imbevuta di acqua tiepida e detergente neutro (Fig. 8.1).
- ▶ Risciacquare ed asciugare con un panno morbido.
- ▶ Pulire gli accessori solo con acqua calda e detergente neutro.
- ▶ Non pulire alcun componente dell'apparecchio in lavastoviglie.
- ▶ Lasciar passare almeno 5 minuti prima di riavviare il dispositivo, dato che operazioni di avvio frequenti potrebbero danneggiare il compressore.

8.2 Scongelamento

Lo sbrinamento dello scomparto frigorifero e dello scomparto congelatore avviene in modo automatico. Non è necessario intervenire manualmente.

8.3 Sostituzione delle lampade LED



AVVERTENZA!

Non sostituire da soli la lampadina LED; rivolgersi al produttore o all'agente di servizio autorizzato.

La lampada utilizza la tecnologia LED come sorgente luminosa. Ciò comporta un basso consumo energetico e una lunga durata di vita. In caso di anomalie di funzionamento invitiamo a contattare la nostra assistenza clienti. Cfr. ASSISTENZA CLIENTI.

Parametri della lampada:

Tensione in V	12
Potenza Max in W	2
Quantitativo di luce in lumen	150
Specifiche LED	bianco-5050
Temperatura d'uso	da -30°C a +85°C

8.4 Guarnizioni della porta ausiliaria rimovibili

Ci sono sei guarnizioni ausiliarie sulla porta e sul cassetto superiore e inferiore del congelatore.

1. Localizzare le cinque guarnizioni ausiliarie sulla porta e sul cassetto superiore e inferiore del congelatore (Fig. 8.4-1.).
2. Verificare che le parti di guarnizioni piegate puntino verso l'interno quando vengono fissate (Fig. 8.4-2.).
3. Localizzare la guarnizione **inferiore** del cassetto superiore, conformemente a quanto indicato (Fig. 8.4-3.).
4. Verificare che le parti di guarnizioni piegate puntino verso il basso quando vengono fissate (Fig. 8.4-4.).

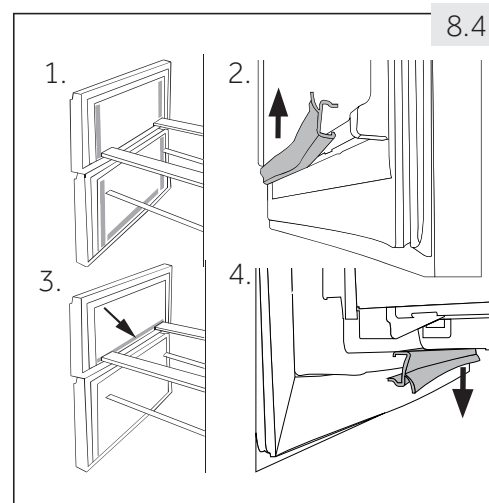

Sarà possibile ricevere queste guarnizioni, come anche quelle della porta / cassetto rivolgendosi all'assistenza clienti (cfr. scheda garanzia).

8.5 Non uso per lunghi periodi di tempo

Se l'apparecchiatura non verrà usata per un lungo periodo di tempo.

- ▶ Estrarre gli alimenti.
- ▶ Togliere il cavo di alimentazione.
- ▶ Pulire il dispositivo secondo quanto descritto più sopra.
- ▶ Tenere aperti porta/cassetto del congelatore per evitare la formazione di cattivi odori all'interno.



Informativa: Spegnimento

Spegnere il dispositivo unicamente nel caso in cui ciò sia strettamente necessario.

8.6 Spostamento dell'apparecchiatura

1. Togliere tutti gli alimenti e scollegare il dispositivo.
2. Fissare i ripiani e tutte le parti mobili nel frigorifero e nel congelatore servendosi di nastro adesivo.
3. Non inclinare il frigorifero più di 45° per evitare di danneggiare il sistema refrigerante.



AVVERTENZA!

- ▶ Non sollevare il dispositivo prendendolo per le maniglie.
- ▶ Non posizionare mai il dispositivo in orizzontale a terra.

Molti dei problemi più ricorrenti possono essere risolti senza competenze specifiche. In caso di problemi controllare tutte le possibilità indicate e attenersi alle seguenti istruzioni prima di contattare il servizio post vendita. Cfr. ASSISTENZA CLIENTI.



AVVERTENZA!

- ▶ Prima di eseguire qualunque intervento di manutenzione, spegnere l'apparecchio ed estrarre la spina dalla presa.
- ▶ Gli interventi di manutenzione sulla strumentazione elettrica vanno eseguiti unicamente da elettricisti esperti, dato che l'esecuzione di riparazioni in modo non adeguato può causare gravi danni alla strumentazione.
- ▶ Un'alimentazione danneggiata va sostituita unicamente dal produttore, dal suo agente di servizio o da persone qualificate al fine di evitare pericoli.

9.1 Tabella, guida alla risoluzione dei problemi

Problema	Possibile causa	Possibile soluzione
Il compressore non funziona.	<ul style="list-style-type: none"> • La spina non è collegata alla presa di corrente. • Il dispositivo si trova nel ciclo di sbrinatoria. 	<ul style="list-style-type: none"> • Inserire la spina nella presa. • Si tratta di una condizione normale per un frigorifero con funzione di sbrinamento automatica.
Il dispositivo funziona frequentemente oppure funziona per periodi di tempo troppo lunghi.	<ul style="list-style-type: none"> • La temperatura interna o esterna è troppo alta. • Il dispositivo è stato spento per lunghi periodi di tempo. • Una porta o un cassetto del dispositivo non è stato chiuso correttamente. • La porta / il cassetto sono stati aperti con eccessiva frequenza o troppo a lungo. • L'impostazione di temperatura per lo scomparto del frigorifero è troppo bassa. • La guarnizione della porta o del cassetto è sporca, usurata, rotta o non è posizionata correttamente. • Non è garantito il livello adeguato di circolazione dell'aria. 	<ul style="list-style-type: none"> • In questo caso, è normale che il dispositivo funzioni più a lungo. • Di norma, sono necessarie dalle 8 alle 12 ore per consentire un raffreddamento completo del dispositivo. • Chiudere la porta, o il cassetto, e garantire che il dispositivo si trovi su una superficie piana e che non vi siano alimenti o contenitori che bloccano la porta. • Non aprire le porte o i cassetti con eccessiva frequenza. • Impostare la temperatura a un livello superiore fino a che non si otterrà una temperatura soddisfacente all'interno del frigorifero. Sarà necessario attendere 24 ore affinché la temperatura all'interno del frigorifero si stabilizzi. • Pulire la guarnizione della porta o del cassetto, o provvedere alla loro sostituzione da parte del servizio clienti. • Garantire un livello di ventilazione adeguato.
La parte interna del frigorifero è sporca e/o emette cattivi odori.	<ul style="list-style-type: none"> • La parte interna del frigorifero deve essere pulita. • All'interno del frigorifero sono conservati alimenti che emettono odori forti. 	<ul style="list-style-type: none"> • Pulire l'interno del frigorifero. • Avvolgere completamente gli alimenti.

Problema	Possibile causa	Possibile soluzione
All'interno del dispositivo non c'è abbastanza freddo.	<ul style="list-style-type: none"> • La temperatura è impostata su un livello troppo alto. • Cibi troppo caldi sono stati conservati. • Sono stati inseriti troppi alimenti contemporaneamente. • I prodotti sono troppo vicini tra loro. • Una porta o un cassetto del dispositivo non è stato chiuso correttamente. • La porta / il cassetto sono stati aperti con eccessiva frequenza o troppo a lungo. 	<ul style="list-style-type: none"> • Resettare la temperatura. • Lasciare sempre che gli alimenti si raffreddino prima di riporli all'interno del frigorifero. • Conservare sempre piccole quantità di cibo. • Lasciare sempre uno spazio fra i diversi alimenti, per consentire il flusso dell'aria. • Chiudere la porta e/o il cassetto. • Non aprire le porte o i cassetti con eccessiva frequenza.
All'interno del dispositivo c'è troppo freddo.	<ul style="list-style-type: none"> • La temperatura è impostata su un livello troppo basso. • La funzione Power-freeze viene attivata o funzione da troppo tempo. 	<ul style="list-style-type: none"> • Resettare la temperatura. • Disattivazione della funzione Power-freezer.
Formazione di umidità all'interno dello scomparto frigorifero.	<ul style="list-style-type: none"> • Il clima è troppo caldo e troppo umido. • Una porta o un cassetto del dispositivo non è stato chiuso correttamente. • La porta / il cassetto sono stati aperti con eccessiva frequenza o troppo a lungo. • I contenitori di alimenti o liquidi sono lasciati aperti. 	<ul style="list-style-type: none"> • Aumentare la temperatura. • Chiudere la porta e/o il cassetto. • Non aprire le porte o i cassetti con eccessiva frequenza. • Lasciare che gli alimenti caldi si raffreddino a temperatura ambiente, e coprire gli alimenti liquidi.
L'umidità si accumula sulla superficie esterna del frigorifero o fra le porte/fra la porta e il cassetto.	<ul style="list-style-type: none"> • Il clima è troppo caldo e troppo umido. • La porta o il cassetto non sono chiusi saldamente. L'aria fredda all'interno del dispositivo e l'aria calda all'esterno causano condensa. 	<ul style="list-style-type: none"> • Si tratta di una condizione normale con climi umidi. Ciò varierà al variare del livello di umidità. • Verificare che la porta e il cassetto siano chiusi saldamente.

Problema	Possibile causa	Possibile soluzione
Ghiaccio duro e gelo nello scomparto congelatore.	<ul style="list-style-type: none"> • I cibi non sono stati confezionati in modo adeguato. • Una porta o un cassetto del dispositivo non è stato chiuso correttamente. • La porta / il cassetto sono stati aperti con eccessiva frequenza o troppo a lungo. • La guarnizione della porta o del cassetto è sporca, usurata, rotta o non è posizionata correttamente. • Qualcosa all'interno impedisce la chiusura corretta del cassetto o della porta. 	<ul style="list-style-type: none"> • Conservare sempre bene i vari cibi. • Chiudere la porta e/o il cassetto. • Non aprire le porte o i cassetti con eccessiva frequenza. • Pulire la guarnizione della porta o del cassetto, o provvedere alla loro sostituzione con altre guarnizioni nuove. • Riposizionare i ripiani, i supporti sulle porte o i contenitori interni per consentire la chiusura della porta o dei cassetti.
Il dispositivo emette rumori strani.	<ul style="list-style-type: none"> • Il dispositivo non era appoggiato su una superficie piana. • Il dispositivo tocca alcuni oggetti nelle immediate vicinanze. 	<ul style="list-style-type: none"> • Regolare i piedini e livellare il dispositivo. • Togliere gli oggetti nelle immediate vicinanze del dispositivo.
Si sente un suono leggero, simile a dell'acqua che scorre.	<ul style="list-style-type: none"> • Non si tratta di un'anomalia di funzionamento. 	<ul style="list-style-type: none"> • -
Si sente un allarme suonare.	<ul style="list-style-type: none"> • La porta dello scomparto frigorifero è aperta. 	<ul style="list-style-type: none"> • Chiudere la porta o silenziare l'allarme manualmente.
Si sente un debole ronzio.	<ul style="list-style-type: none"> • Il sistema anti-condensa è in funzione 	<ul style="list-style-type: none"> • In questo modo si evita la condensa. Non si tratta di un'anomalia di funzionamento.
Il sistema di illuminazione interno non funziona.	<ul style="list-style-type: none"> • La spina non è collegata alla presa di corrente. • Il sistema di alimentazione non è intatto. • Una delle lampade LED non funziona. 	<ul style="list-style-type: none"> • Inserire la spina nella presa. • Controllare il sistema di alimentazione della stanza. Contattare la società elettrica! • Rivolgersi all'assistenza clienti per la sostituzione della lampada.
I lati del frigorifero e la parete della porta si surriscaldano.	<ul style="list-style-type: none"> • Non si tratta di un'anomalia di funzionamento. 	<ul style="list-style-type: none"> • -

9.2 Interruzione di corrente

In caso di black out, gli alimenti dovrebbero rimanere al fresco in modo sicuro per all'incirca 13/14 ore (cfr. la sezione DATI TECNICI). Attenersi alle seguenti indicazioni durante un black out prolungato, in particolar modo se ciò avviene d'estate:

- ▶ Aprire la porta o i cassetti solamente quando ciò è strettamente necessario.
- ▶ Non collocare alimenti aggiuntivi all'interno del dispositivo durante un blackout.
- ▶ Qualora sia stata fornita una notifica del black out, e il black out si prolunghi per più di 16 ore, recuperare del ghiaccio e collocarlo in un contenitore sulla parte superiore dello scomparto frigorifero.
- ▶ Non appena viene ripristinata la corrente, consigliamo di ispezionare immediatamente gli alimenti contenuti all'interno.
- ▶ Dato che in caso di black out la temperatura all'interno del frigorifero aumenta, il periodo di conservazione, nonché le qualità di commestibilità degli alimenti verranno ridotte. Gli eventuali alimenti che si scongelano dovranno essere consumati, cotti o nuovamente congelati, ove necessario, subito dopo, al fine di evitare rischi per la salute.



Informativa: Funzione di memoria in caso di black-out

Dopo che la corrente è stata ripristinata il dispositivo continua con le impostazioni impostate prima del black out.

10.1 Disimballaggio



AVVERTENZA!

- ▶ L'apparecchiatura è pesante. Spostarlo sempre in due.
- ▶ Conservare tutti i materiali dell'imballaggio fuori dalla portata dei bambini e smaltirli in modo rispettoso dell'ambiente.
- ▶ Estrarre il dispositivo dall'imballaggio.
- ▶ Togliere tutti i materiali dell'imballaggio.

10.2 Condizioni ambientali

La temperatura della stanza dovrebbe sempre collocarsi in un intervallo compreso fra i 10° C e i 43° C, dato che può influenzare la temperatura all'interno del dispositivo stesso nonché il suo consumo sul piano energetico. Non installare il dispositivo vicino ad altri dispositivi che emettono calore, quali ad esempio forni e frigoriferi, isolamento.

10.3 Reversibilità della porta

Prima di fissare definitivamente il dispositivo, verificare che le cerniere delle porte siano posizionate in modo adeguato. Ove necessario, cfr. la sezione **POSSIBILITÀ DI INVERTIRE LA PORTA**.

10.4 Requisiti a livello di spazio

Spazio richiesto quando viene aperta la porta (Fig. 10.4):

Modello	Larghezza dell'apparecchiatura in mm		Profondità dell'apparecchiatura in mm	
	W1	W2	D1	D2
C3FE-737C*JE	595	925	580	1200
A3FE-835C*JE C3FE-835C*JE	595	925	600	1220

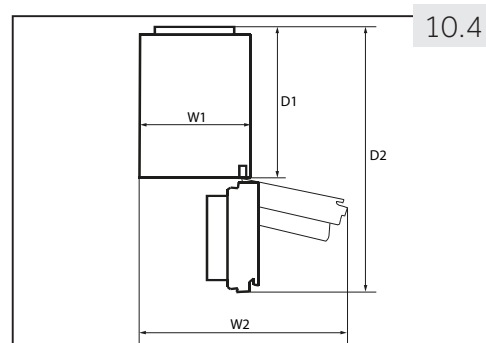

10.5 Spazio minimo per la ventilazione

Al fine di raggiungere un livello adeguato di ventilazione del dispositivo per ragioni di sicurezza, sarà necessario rispettare le informazioni riportate nella (Fig. 10.5).

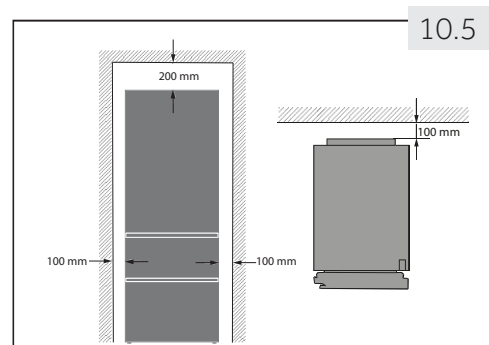

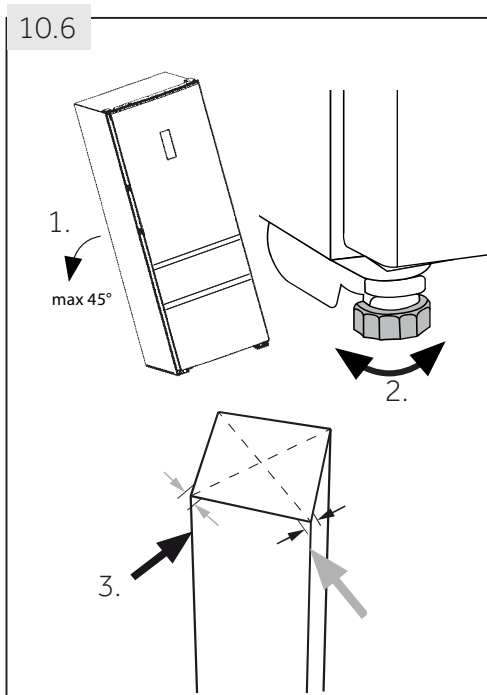

10.6 Allineare l'apparecchiatura

L'apparecchiatura dovrebbe essere collocato su una superficie piatta e resistente.

1. Inclinare l'apparecchiatura leggermente all'indietro (Fig. 10.6).
2. Impostare i piedini al livello desiderato.
3. Sarà possibile verificare la stabilità andando ad agire in modo alternato sulle diagonali. Questo leggero movimento dovrebbe essere lo stesso in entrambe le direzioni. In caso contrario, il telaio si potrebbe inclinare; le conseguenze sarebbero dei danni alle guarnizioni delle porte, che a loro volta causerebbero perdite. Una leggera inclinazione verso la parte posteriore facilita la chiusura della porta.

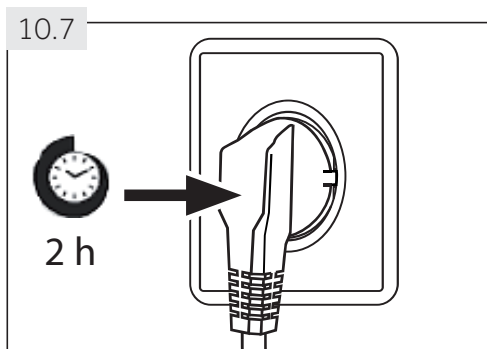

10.7 Tempo d'attesa

L'olio di lubrificazione si trova nella capsula del compressore e garantisce un funzionamento senza bisogno di interventi di manutenzione. Questo olio può attraversare il tubo chiuso se il trasporto viene eseguito col dispositivo inclinato. Prima di collegare il dispositivo alla sorgente di alimentazione sarà necessario attendere 2 ore (Fig. 10.7), affinché l'olio rientri all'interno della capsula.

10.8 Collegamento elettrico

Prima di ogni collegamento, verificare che:

- ▶ la sorgente di alimentazione, la presa e il fusibile siano adeguati alla targhetta informativa.
- ▶ la presa di alimentazione sia dotata di messa a terra e non vi siano collegate ciabatte o prolunga.
- ▶ il cavo di alimentazione e la presa siano conformi a quanto indicato.

Collegare la spina a una presa domestica debitamente dotata di messa a terra.



AVVERTENZA!

Per evitare rischi, rivolgersi all'assistenza clienti per sostituire un cavo di alimentazione danneggiato (cfr. scheda garanzia).

10.9 Reversibilità della porta

Prima di collegare il dispositivo alla sorgente di alimentazione, consigliamo di verificare che sia possibile invertire la porta da destra, come viene consegnato il prodotto, a sinistra, qualora ciò sia necessario conformemente alla posizione di installazione nonché all'usabilità del dispositivo.



AVVERTENZA!

- ▶ L'apparecchiatura è pesante. Sarà necessario essere in due per eseguire l'inversione della porta.
- ▶ Prima di qualsiasi operazione, scollegare il dispositivo dalla presa di corrente.
- ▶ Non inclinare il dispositivo più di 45° al fine di evitare danni al sistema di raffreddamento.

Fasi del montaggio (Fig. 10.9):

1. Prendere gli strumenti necessari.
2. Scollegare il dispositivo.
3. Togliere le cinque viti che tengono fissato il pannello anteriore (1) quindi togliere il pannello (2).
4. Togliere il coperchio piccolo dal pannello anteriore, da sinistra verso destra.
5. Scollegare il cavo di collegamento
6. Togliere il copricerniera superiore (1) e svitare la cerniera superiore (tre viti) sul lato destro (2).
7. Sollevare la porta allentata del frigorifero, facendo attenzione, fino a toglierla dalla cerniera inferiore.
8. Capovolgere la porta, svitare il coperchio (1) e il blocco porta (2) con la parte di fissaggio (3).
9. Togliere il nuovo coperchio (1) e il blocco porta (2) con la parte di fissaggio (3) dalla borsa degli accessori, quindi avvitarlo sul lato opposto.
10. Togliere la cerniera inferiore della porta superiore.
11. Modificare le posizioni dei tappi e della vite sul lato.

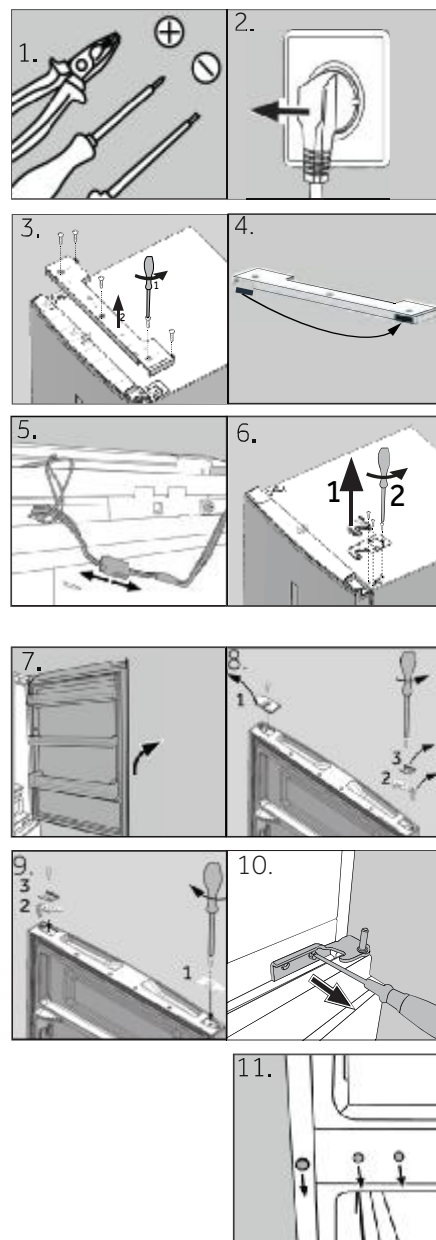

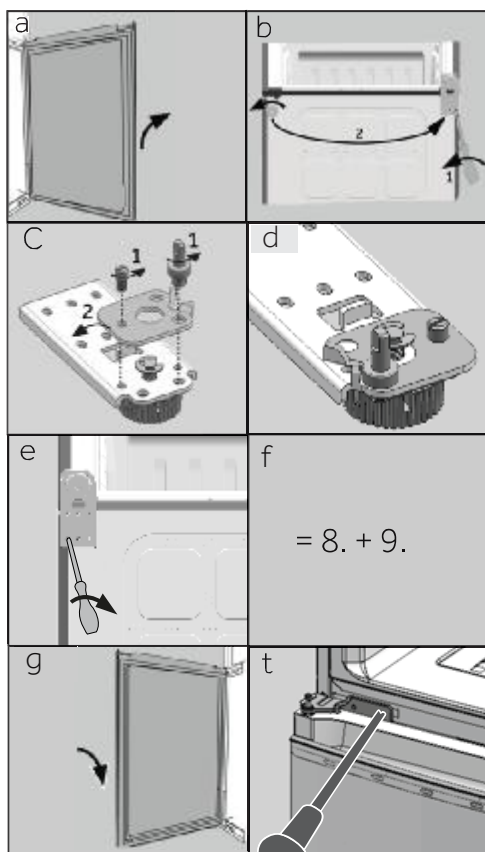

I passaggi successivi (a-h) sono necessari solo per i modelli con due porte:

- a Togliere la porta inferiore
- b Questo passaggio richiede due persone; una che tiene in posizione l'apparecchiatura e una che esegue i passaggi del montaggio!
- c Inclinare leggermente l'apparecchiatura all'indietro e togliere la cerniera inferiore con i piedini (1). Modificare anche la posizione degli altri piedini (2).
- c Svitare le due viti senza testa (1), la cerniera inferiore ruota di 180° (2) e
- d fissare nuovamente con le 2 viti senza testa
- e Svitare la cerniera inferiore verso il lato sinistro dell'apparecchiatura.
- f Seguire i passaggi 8 e 9.
- g Sollevare la porta inferiore con attenzione sulla cerniera inferiore di modo che il perno ruoti sulla tamburo della cerniera.
- h Fare in modo che il perno si adatti nella tamburo della cerniera della porta inferiore.
- h Estrarre la nuova cerniera dalla sacca degli accessori, quindi avvitarela sul lato sinistro dell'apparecchiatura.

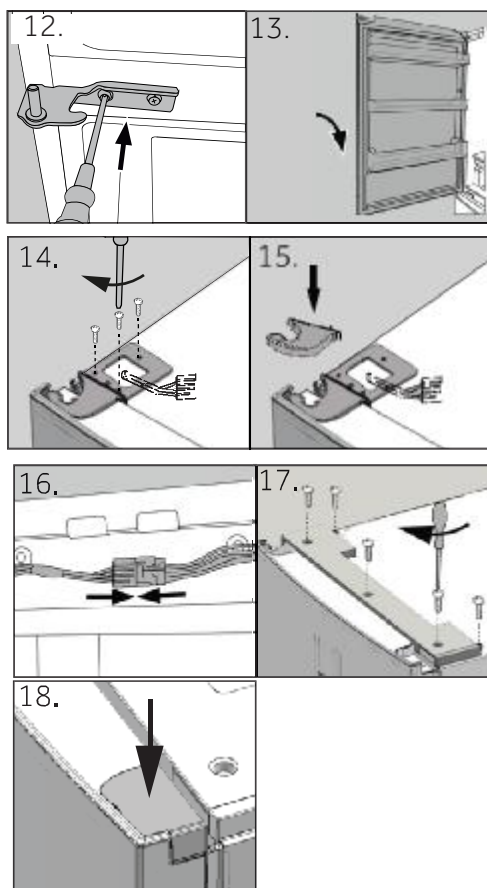

- 12. Estrarre la nuova cerniera inferiore della porta superiore dalla sacca degli accessori, quindi avvitarela sul lato sinistro dell'apparecchiatura.
- 13. Sollevare la porta superiore con attenzione sulla cerniera inferiore di modo che il perno ruoti sulla tamburo della cerniera.
- 14. Fare in modo che il perno si adatti nella tamburo della cerniera della porta inferiore.
- 14. Togliere la cerniera superiore dalla sacca degli accessori. Inserire il cavo di collegamento nella cerniera superiore e fissare la cerniera superiore con le tre viti sul lato sinistro dell'apparecchiatura.
- 15 Mettere il copricerniera (presente all'interno della sacca accessori) sopra alla cerniera.
- 16. Collegare il cavo di collegamento e inserirlo nell'apertura.
- 17. Sostituire il pannello anteriore e fissarlo con le cinque viti.
- 18 Estrarre il coperchio dalla sacca degli accessori e fissarlo sul lato destro della porta superiore.

Dopo aver sostituito la porta controllare che le guarnizioni siano posizionate correttamente sull'alloggiamento e che tutte le viti siano saldamente fissate.

11.1 Scheda prodotto conformemente alla normativa UE numero 1060/2010

Marchio commerciale			
Identificatore modello	A3FE	C3FE	
	835C*JE	737C*JE	835C*JE
Categoria del modello	Frigorifero-congelatore		
Classe di efficienza energetica	A+++	A++	A+++
Consumo di energia annuale (kWh/anno) ¹⁾	178	283	183
Volume di conservazione raffreddamento (L)	231	257	231
Volume di conservazione congelamento (L)	97	108	108
Valutazione a stelle	✱☆☆☆		
Temperatura degli altri scomparti > 14°C	Non applicabile		
Sistema senza gelo Frostfree	Sì		
Sicurezza in caso di blackout (h)	14	13	14
Capacità di congelamento (kg/24h)	12		
Classe climatica Questo dispositivo è stato pensato per essere usato a una temperatura ambiente compresa fra 10 °C e 43°C.	SN/N/ST/T		
Emissioni di rumore acustiche trasmesse dall'aria (db(A) re 1pW)	39	40	39
Tipo di costruzione	Indipendente		

¹⁾ sulla base dei risultati di test standard per 24 ore. Il consumo effettivo di energia dipenderà dalla modalità d'uso nonché dalla sua ubicazione.

11.2 Dati tecnici aggiuntivi

Identificatore modello	A3FE	C3FE	
	835C*JE	737C*JE	835C*JE
Tensione / Frequenza	220-240V ~ / 50Hz		
Corrente in ingresso (A)	1.0	1.3	1.0
Fusibile principale (A)	5.0	5.0	5.0
Refrigerante	R600a		
Volume totale (L)	370	400	375
Volume netto (L)	328	365	339
Dimensioni (in mm)	Profondità	677	677
	Larghezza	595	
	Altezza	1905	1905

11.3 Standard e direttive



Questo prodotto soddisfa i requisiti di tutte le direttive CE applicabili con i corrispondenti standard armonizzati, il che gli conferisce la marcatura CE.

Consigliamo di fare riferimento alla nostra Assistenza Clienti Haier; consigliamo inoltre di servirsi di componenti originali.

In caso di problemi col dispositivo, controllare come prima cosa la sezione GUIDA ALLA RISOLUZIONE DEI PROBLEMI.

Qualora non fosse possibile trovare una soluzione, contattare

- ▶ il proprio rivenditore locale
- ▶ l'area Assistenza & Supporto su www.haier.com dove è possibile trovare numeri di telefono e Domande Frequenti e da dove è possibile attivare la richiesta di intervento.

Per contattare il nostro Servizio, verificare di disporre dei seguenti dati.

Le informazioni si trovano sulla targhetta.

Modello _____ Numero seriale _____

Consigliamo inoltre di controllare la Scheda Garanzia fornita in dotazione col prodotto qualora si debba fare ricorso alla garanzia.

Per richieste commerciali generiche indichiamo qui di seguito i nostri indirizzi in Europa:

Indirizzi Haier europei			
Paese*	Indirizzo postale	Paese*	Indirizzo postale
Italia	Haier Europe Trading SRL Via De Cristoforis, 12 21100 Varese ITALIA	Francia	Haier Francia SAS 3-5 rue des Graviers 92200 Neuilly sur Seine FRANCIA
Spagna Portogallo	Haier Iberia SL Pg. Garcia Faria, 49-51 08019 Barcellona SPAGNA	Belgio-FR Belgio-NL Paesi Bassi Lussemburgo	Haier Benelux SA Anderlecht Route de Lennik 451 BELGIO
Germania Austria	Haier Germania GmbH Hewlett-Packard-Str. 4 D-61352 Bad Homburg GERMANIA	Polonia Repubblica Ceca Ungheria Grecia Romania Russia	Haier Polonia Sp. zo.o. Al. Jerozolimskie 181B 02-222 Varsavia POLONIA
Regno Unito	Haier Appliances Regno Unito Co.Ltd. One Crown Square Church Street East Woking, Surrey, GU21 6HR Regno Unito		

*Per ulteriori informazioni rimandiamo a www.haier.com

A3FE-C3FE-737C-835C -JE_IT-V03_042017

Haier

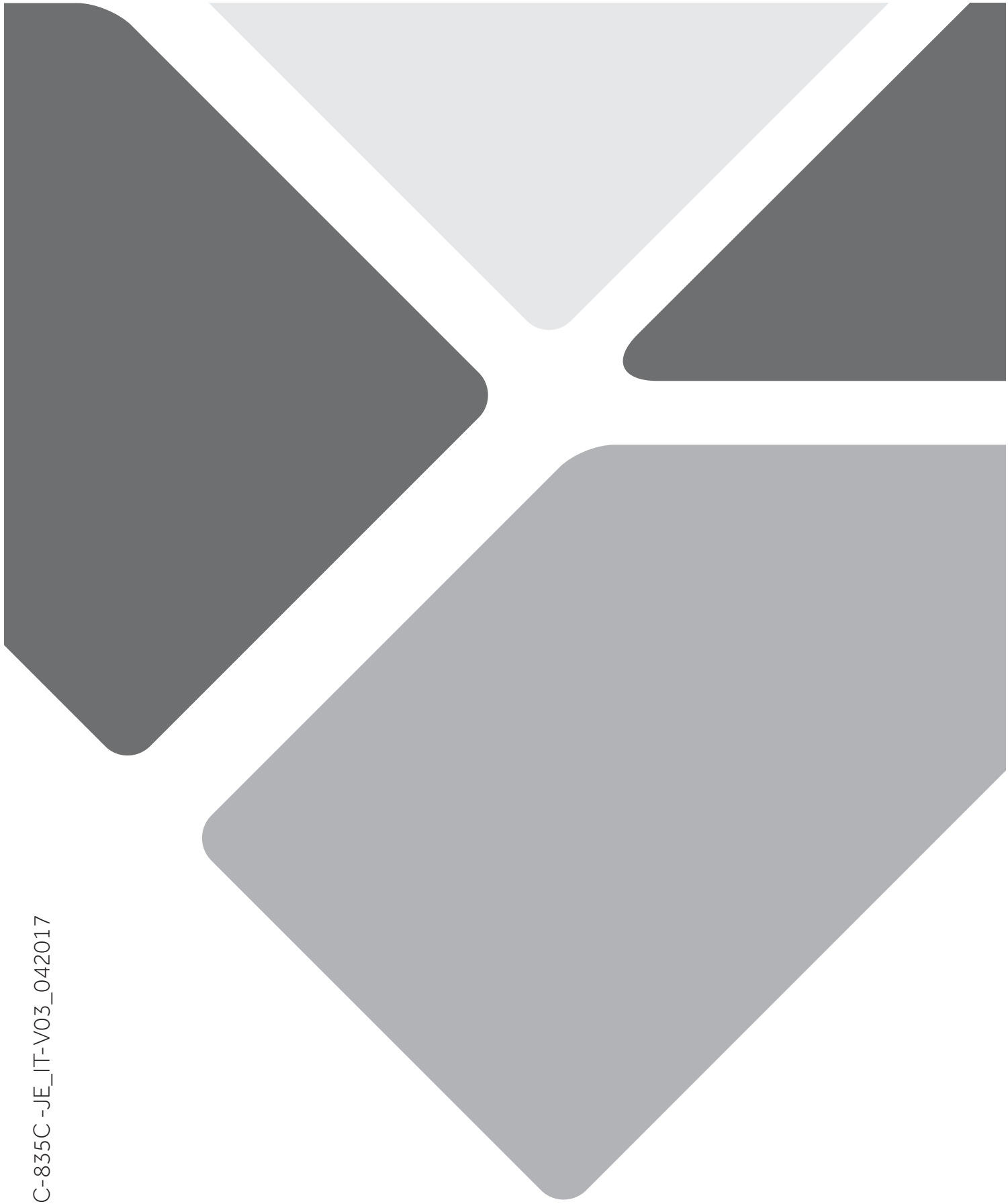



Gebruikshandleiding

Koelkast-diepvriezer

A3FE835C*JE

C3FE835C*JE

C3FE737C*JE

*=Kleurcode:
G, M, W, S of R

NL

Haier

Dank u voor uw aankoop van dit Haier product.

Lees deze handleiding grondig voor u het apparaat in gebruik neemt. De handleiding bevat belangrijke informatie die u zal helpen uw apparaat optimaal te gebruiken en het veilig en correct te installeren, gebruiken en onderhouden.

Bewaar deze handleiding zodat u hem steeds kunt raadplegen voor het veilig en correct gebruik van het apparaat.

Als u het apparaat verkoopt, wegschenkt, of achterlaat wanneer u verhuist, moet u deze handleiding ook meegeven zodat de nieuwe eigenaar vertrouwd kan raken met het apparaat en de veiligheids waarschuwingen.

Legende

Waarschuwing - Belangrijke veiligheidsinformatie



Algemene informatie en tips



Milieu-informatie



Verwijdering

Help het milieu en de gezondheid te beschermen. Plaats de verpakking in de geschikte containers om het te recyclen. Help afval van elektrische en elektronische apparaten recyclen. Gooi apparaten die voorzien zijn van dit symbool niet weg met huishoudelijk afval. Retourneer het product naar uw lokale instelling of neem contact op met uw gemeentelijk kantoor.

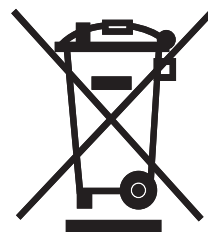

WAARSCHUWING!

Risico op letsels of verstikking!

Koelmiddelen en gassen moeten door professionals worden verwijderd. Zorg ervoor dat de leiding van het koelcircuit niet beschadigd is voor het correct verwijderd wordt. Ontkoppel het apparaat van het netwerk. Snijd het netsnoer door en verwijder het. Verwijder de laden, de sleuven en de scharnieren en afdichtingen om te vermijden dat kinderen of huisdieren in het apparaat vastgeklemd kunnen raken.

1- Veiligheidsinformatie.....	5
2- Beoogd gebruik.....	9
3- Productbeschrijving.....	10
4- Bedieningspaneel.....	11
5- Gebruik.....	12
6- Energiebesparing tips.....	18
7- Apparatuur.....	19
8- Zorg en reiniging.....	22
9- Probleemoplossen.....	25
10- Installatie.....	28
11- Technische gegevens.....	32
12- Klantendienst.....	34

Voor u het apparaat de eerste maal inschakelt, moet u het veiligheidsadvies lezen!:



WAARSCHUWING!

Voor de eerste ingebruikname

- ▶ Zorg ervoor dat er geen schade is opgetreden tijdens het transport.
- ▶ Verwijder alle verpakking en buiten de buurt van kinderen bewaren.
- ▶ Wacht minimum twee uur voor u het apparaat monteert om zeker te zijn dat het koelcircuit correct en efficiënt werkt.
- ▶ Het apparaat moet altijd door minimum twee personen worden gedragen omdat het zo zwaar is.

Installatie

- ▶ Het apparaat moet in een goed geventileerde locatie worden geplaatst. Zorg ervoor dat er minimum 20cm boven en 10cm rond het apparaat wordt gelaten.
- ▶ Plaats het apparaat nooit in een vochtige locatie waar de kans bestaat dat water op de koelkast spat. Reinig en droog waterspatten en vlekken met een zachte, schone doek.
- ▶ U mag het apparaat niet installeren in direct zonlicht of in de buurt van warmtebronnen (bijv. fornuizen, verwarming).
- ▶ Installeer en nivelleer het apparaat in een ruimte die geschikt is voor de afmetingen en de toepassing van het apparaat.
- ▶ Houd de ventilatieopeningen in het apparaat of de ingebouwde structuur vrij van belemmeringen.
- ▶ Zorg ervoor dat de elektrische informatie op het naamplaatje overeenstemt met de stroomtoevoer. Zo niet moet u contact opnemen met een elektricien.
- ▶ Het apparaat werkt met een voeding van 220-240 VAC/50 Hz. Abnormale spanningsschommelingen kunnen ertoe leiden dat het apparaat niet start, of de temperatuurcontrole of de compressor beschadigen, of er kan abnormaal lawaai ontstaan tijdens de werking. In een dergelijk geval wordt een automatische regelaar gemonteerd.
- ▶ Gebruik een afzonderlijke aardgeleider voor de voeding die eenvoudig toegankelijk moet zijn. Het apparaat moet geaard worden.
- ▶ **Enkel voor het VK:** Het netsnoer van het apparaat is uitgerust met een driepolige stekker (aarding) die past in een driepolige (geaarde) stekker. Snij de derde pin (aarding) nooit weg of demonteer ze niet. De stekker moet ook na de installatie toegankelijk zijn.
- ▶ Gebruik geen multi-stekker adapters of verlengsnoeren.



WAARSCHUWING!

- ▶ Zorg ervoor dat het netsnoer niet geklemd zit onder de koelkast. Step niet op het netsnoer.
- ▶ Beschadig het koelmiddelcircuit niet.

Dagelijks gebruik

- ▶ Dit apparaat mag worden gebruikt door kinderen van 8 jaar en ouder en personen met een verminderde fysiek, gevoelsmatig en mentaal vermogen of een gebrek aan ervaring en kennis als ze onder toezicht staan of instructies krijgen met betrekking tot het veilige gebruik van het apparaat en de betrokken risico's.
- ▶ Houd het apparaat uit de buurt van kinderen jonger dan 3 jaar oud tenzij ze onder constant toezicht staan.
- ▶ Kinderen mogen niet spelen met het apparaat.
- ▶ Als er een lichtgaslek of ander ontvlambaar gaslek ontstaat in de buurt van het apparaat moet u de klep van het lekkend gas sluiten, de deuren en ramen openen en de stekker niet verwijderen of niet in het stopcontact voeren.
- ▶ Denk eraan dat het apparaat ingesteld is voor een werking binnen een specifiek temperatuurbereik van 10 tot 43°C. Het apparaat werkt mogelijk niet als het gedurende een langere periode aan hogere of lagere temperatuur wordt ingesteld.
- ▶ Plaats geen onstabiele artikelen (zware voorwerpen, containers gevuld met water) bovenop het apparaat om persoonlijke letsels te vermijden veroorzaakt door het vallen of door elektrische schokken door het contact met water.
- ▶ Trek niet aan de deurladen. De deur kan scheef getrokken worden, het flessenrek kan weg worden getrokken, of het apparaat kan omver kantelen.
- ▶ Open en sluit de deuren enkel bij de handvaten. De opening tussen de deuren en de kast is bijzonder smal. Voer uw handen niet in deze zones om te vermijden dat uw vingers geklemd zouden raken. Zorg ervoor dat niemand in de weg staat wanneer u de deur van de koelkast opent of sluit.
- ▶ Berg geen ontvlambaar, explosief of corrosief materiaal op in het apparaat of in de buurt.

**WAARSCHUWING!**

- ▶ Bewaar geen medicijnen, bacteriën of chemische stoffen in het apparaat. Dit apparaat is een huishoudelijk apparaat. Het is niet aanbevolen materiaal op te slaan die strikte temperaturen vereisen.
- ▶ Berg geen vloeistoffen op in flessen of blikjes (met uitzondering van drank met een hoog alcoholpercentage), in het bijzonder koolzuurhoudende drank, op in het vriesvak want deze kunnen barsten tijdens het invriezen.
- ▶ Controleer de toestand van de etenswaren als het opgewarmd of ingevroren werd.

Dagelijks gebruik

- ▶ Stel geen nodeloos lage temperatuur in in het koelvak. Negatieve temperaturen kunnen optreden bij hoge instellingen. Let op: Flessen kunnen barsten.
- ▶ Raak geen ingevroren etenswaren aan met natte handen (draag handschoenen). Eet zeker nooit ijslolly's onmiddellijk uit het vriesvak. Het risico bestaat dat u uw tong bevriest of vorstblaren gevormd worden. EHBO: onmiddellijk onder stromend water houden. Niet wegtrekken!
- ▶ Raak de binnenzijde van vriesvak niet aan als het in werking is, in het bijzonder als uw handen nat zijn, want uw handen kunnen vastvriezen aan het oppervlak.
- ▶ Ontkoppel het apparaat in het geval van een stroompanne of voor elke reinigingsbeurt. Wacht minimum 5 minuten voor u het apparaat opnieuw opstart aangezien het herhaaldelijk starten de compressor kan beschadigen.
- ▶ Gebruik geen elektrische apparaten in de etenswaren opbergvakken van het apparaat, tenzij ze van het type zijn dat wordt aanbevolen door de fabrikant.

Onderhoud & reinigen

- ▶ Zorg ervoor dat kinderen onder toezicht staan als ze het apparaat reinigen of onderhouden.
- ▶ Verwijder de stekker uit het stopcontact voor u onderhoudswerkzaamheden uitvoert. Wacht minimum 5 minuten voor u het apparaat opnieuw opstart aangezien het herhaaldelijk starten de compressor kan beschadigen.



WAARSCHUWING!

- ▶ U mag nooit aan het netsnoer trekken om de stekker uit het stopcontact te verwijderen.
- ▶ Krab geen vorst of ijs weg met scherpe voorwerpen. Gebruik geen sprays, elektrische verwarmingstoestellen zoals een verwarming, haardroger, stoomreinigers of andere warmtebronnen om schade aan de plastic onderdelen te vermijden.
- ▶ Gebruik geen mechanische apparaten of andere middelen om het ontdooiproces te versnellen behalve de middelen aanbevolen door de fabrikant.
- ▶ Als het netsnoer beschadigd is, moet het worden vervangen door de fabrikant, zijn onderhoudsdienst of dergelijk gekwalificeerde personen om ieder risico uit te sluiten.

Onderhoud & reinigen

- ▶ Probeer het apparaat nooit zelf te repareren. Neem contact op met onze klantendienst om reparaties te laten uitvoeren.
- ▶ Verwijder het stof minimum een maal per jaar van de achterzijde van het apparaat om brandgevaar of een hoger energieverbruik te voorkomen.
- ▶ Spray niet op het apparaat of spoel het niet voor de reiniging.
- ▶ Gebruik geen waterspray of stoom om het apparaat te reinigen.
- ▶ Reinig de koude glazen platen niet met warm water. Plotse temperatuurwijzigingen kunnen het glas doen breken.

Koelgasinformatie



WAARSCHUWING!

Het apparaat bevat het ontvlambare koelmiddel ISOBUTHAAN (R600a). Zorg ervoor dat het koelcircuit niet beschadigd is tijdens het transport of de installatie. Lekkend koelmiddel kan letsels veroorzaken aan de ogen of ontvlammen. Als er schade optreedt, moet u het uit de buurt van open vlammen houden, de ruimte grondig ventileren, de netsnoeren **niet** verwijderen uit of invoeren in stopcontact. Licht de klantendienst in.

Als uw ogen in contact komen met het koelmiddel moet u onmiddellijk spoelen in stromend water en onmiddellijk contact opnemen met uw oogspecialis.

2.1 Beoogd gebruik

Dit apparaat is bedoeld om etenswaren te koelen en in te vriezen. Het werd exclusief ontworpen voor gebruik in droge huishoudelijke ruimten. Het is niet bedoeld voor commercieel of industrieel gebruik.

Wijzigingen aan het apparaat zijn niet toegelaten. Onbedoeld gebruik kan gevaar en het verlies van de garantie betekenen.

2.2 Accessoires

Controleer de accessoires en literatuur op basis van de onderstaande lijst (Afb. 2.2):

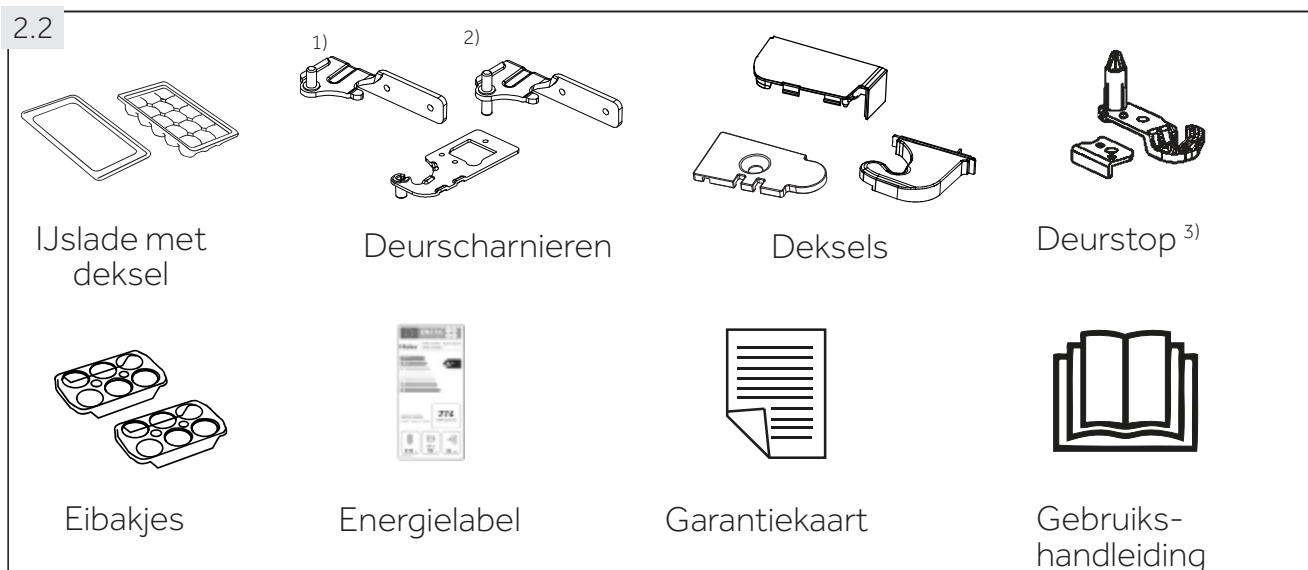

1) Model met één deur: A3FE835C*JE

2) Modellen met twee deuren: C3FE835C*JE, C3FE737C*JE

3) Eén stuk voor model met één deur, twee stuks voor model met twee deuren

*=Kleurcode



Opgelet: Verschillen

Omwille van technische wijzigingen en uiteenlopende modellen kunnen de illustraties in deze handleiding verschillen van uw model.

Foto's van apparaten (Afb. 3.1)

3.1

Model: C3FE835C*JE
C3FE737C*JE ¹⁾



¹⁾ Koelvak van het model:
C3FE737C*JE

Model: A3FE835C*JE

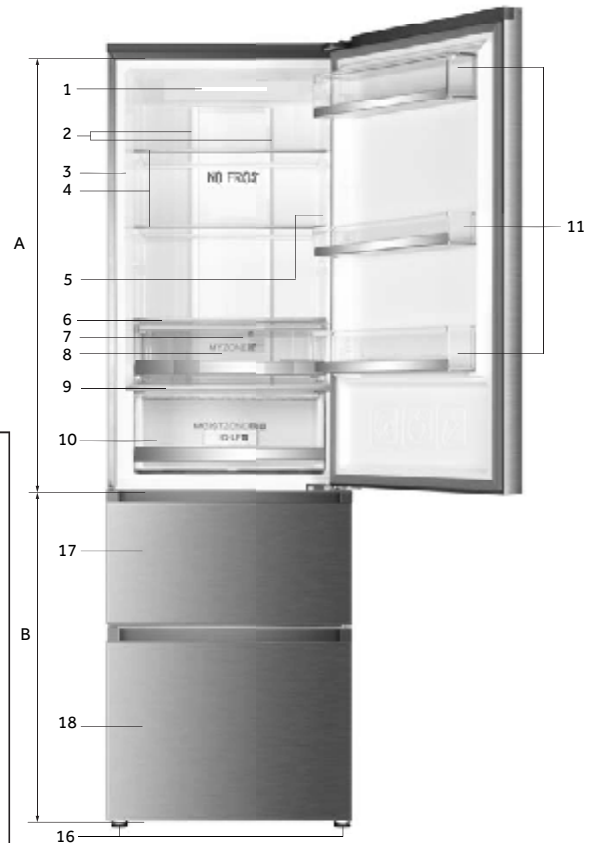

*=Kleurcode

A: Koelkast compartiment

- 1 Koelkast LED-lamp
- 2 Luchtleiding en sensor (achterpaneel)
- 3 Naamplaatje
- 4 Glazen platen
- 5 OK-Temperatuurindicator
- 6 Mijn Zone doos deksel
- 7 Luchtleiding (achter lade)
- 8 Mijn Zone doos
- 9 Vochtige zone doos deksel
- 10 Vochtige zone doos
- 11 Deurrek
- 12 Afgesloten vak

B: Vriesvak

- 13 Bovenste vriesvak
- 14 Middelste vriesvak
- 15 Onderste vriesvak
- 16 Instelbare voetjes
- 17 Bovenste vriesvak opslaglade met voor-vriesrek
- 18 Onderste vriesvak opslaglade met voor-vriesrek

Bedieningspaneel (Afb. 4)

Toetsen:

- A Diepvriezer temperatuurinstellingen
- B Diepvriezer temperatuurinstelling en Super.Frz. functie aan/uit
- C Mijn Zone instelling
- D Paneel vergrendeling/ontgrendelen

Indicatoren:

- a Temperatuur koelkast
- b1 Temperatuur vriesvak
- b2 Super-Freeze functie ("Super-Frz.")
- c Mijn Zone functie
- d Paneel vergrendeling

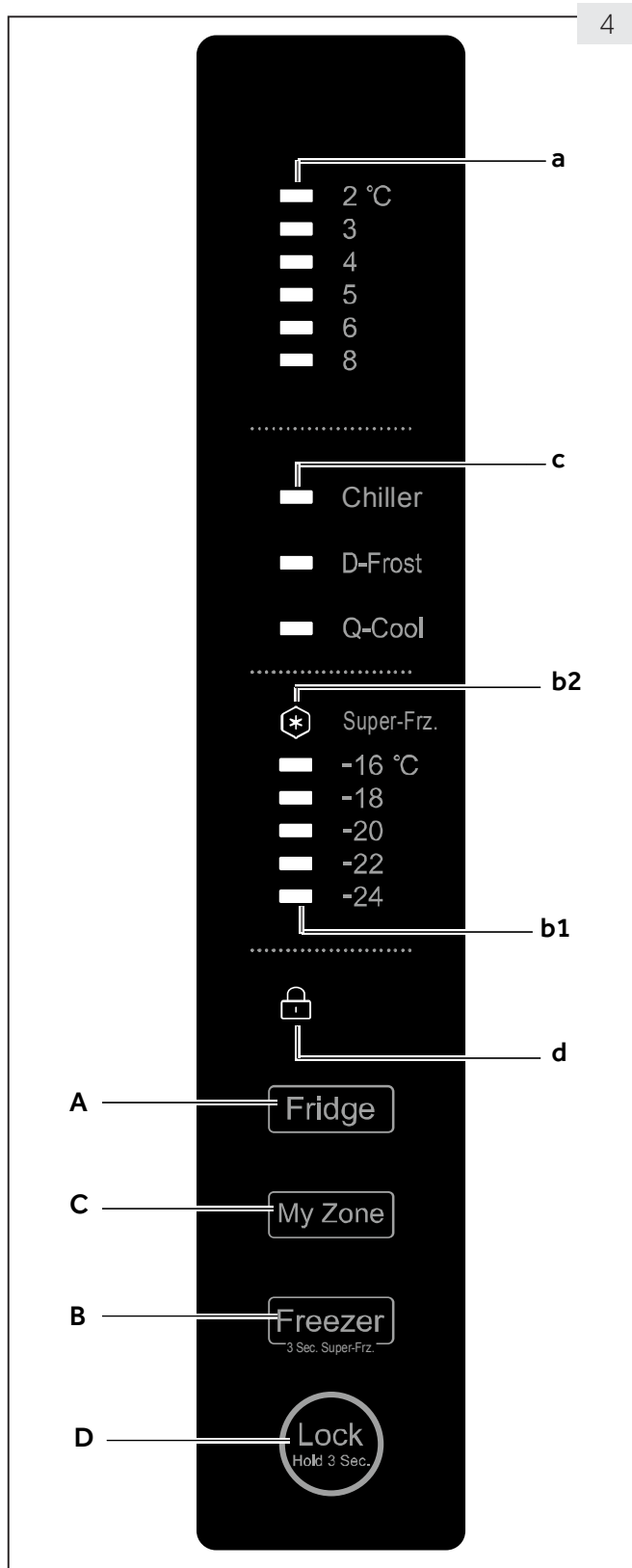

5.1 Voor de eerste ingebruikname

- ▶ Verwijder alle verpakking, houd ze uit de buurt van kinderen en verwijder ze op een milieuvriendelijke wijze.
- ▶ Reinig de binnen- en buitenzijde van het apparaat samen met de binnenzijde en de accessoires met water en een zacht wasmiddel en droog ze met een zachte doek.
- ▶ Nadat het apparaat genivelleerd en gereinigd is, moet u minimum 2 uur wachten voor u het aansluit op het elektrisch net. Zie sectie INSTALLATIE.
- ▶ Koel de vakken aan hoge instellingen voor u etenswaren in de koelkast of diepvriezer plaatst. De Super-Freeze functie helpt het vriesvak snel af te koelen.
- ▶ De temperatuur van de koelkast en diepvriezer worden automatisch ingesteld op 5°C en -18°C respectievelijk. Dit zijn de aanbevolen instellingen. Indien ingesteld kunt u deze temperaturen handmatig wijzigen. Raadpleeg DE TEMPERATUUR AANPASSEN.

5.2 Sensortoetsen

De knoppen op het bedieningspaneel zijn sensortoetsen die al reageren als u ze licht aanraakt met de vinger.

5.3 Het apparaat in- of uitschakelen

Het apparaat schakelt in zodra het wordt aangesloten op het elektrisch net.

Wanneer het apparaat de eerste maal wordt ingeschakeld geven de temperatuurindicatoren "a" en "b1" de vooringestelde waarden weer (raadpleeg OPMERKING).



Opgelet: Voorinstellingen

- ▶ Het apparaat is vooraf ingesteld op de aanbevolen temperatuur van 5°C (koelkast) en -18°C (diepvriezer). In normale omstandigheden moet u een temperatuur instellen.
- ▶ De vooringestelde functie voor het Mijn Zone vak is Koelinstallatie.
- ▶ Als het apparaat ingeschakeld wordt na een ont koppeling van het netwerk kan het tot 12 uur duren voor de correcte temperaturen worden bereikt.

Maak het apparaat leeg voor u het uitschakelt. Om het apparaat uit te schakelen, moet u het netsnoer uit het stopcontact verwijderen.

5.4 Stand-by modus

Het scherm schakelt automatisch uit 30 seconden nadat u een toets hebt ingedrukt. Het scherm wordt automatisch vergrendeld. Het licht automatisch op wanneer een knop wordt ingedrukt of de deur wordt geopend.

5.5-1



5.5-2



5.5 Vergrendeling/ontgrendeling paneel



Opgelet: Paneelvergrendeling

Het bedieningspaneel wordt automatisch geblokkeerd tegen inschakeling als er geen knop gedurende 30 seconden wordt aangeraakt. Het bedieningspaneel moet ontgrendeld zijn voor alle instellingen.

- ▶ Raak toets "D" aan gedurende 3 seconden om alle paneel-elementen te blokkeren tegen inschakeling (Afb. 5.5.-1).
- ▶ De betrokken "d" indicator wordt nu weergegeven (Afb. 5.5.-2).
- ▶ Om te ontgrendelen, raakt u de knop opnieuw aan.

5.6 Deur opening alarm

Als de deur van de koelkast wordt geopend gedurende meer dan 3 minuten weerklinkt het openingsalarm (Afb. 5.6). Het alarm kan worden uitgeschakeld door de deur te sluiten. Als de deur open wordt gelaten gedurende meer dan 7 minuten schakelt het licht in de koelkast automatisch uit en de verlichting van het bedieningspaneel schakelt automatisch uit.

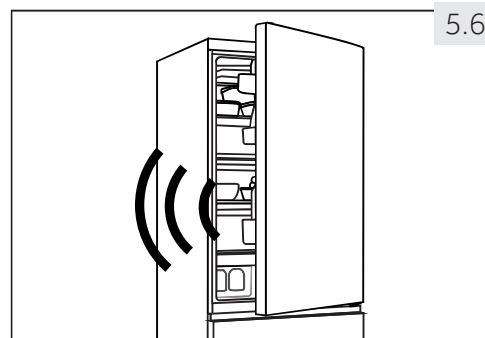

5.6

5.7 De temperatuur aanpassen

De interne temperaturen worden beïnvloed door de volgende factoren:

- ▶ Omgevingstemperatuur
- ▶ Regelmaat van het openen van de deur
- ▶ Hoeveelheid opgeborgen etenswaren
- ▶ Installatie van het apparaat

5.7.1 De temperatuur van de koelkast aanpassen

1. Ontgrendel het paneel door de "D" toets aan te raken als het vergrendeld is (Afb. 5.5.-1).
2. Raak de "A" toets (Koelkast) herhaaldelijk aan tot de gewenste waarde van de temperatuurindicator "a" knippert (Afb. 5.7.1).
De optimale temperatuur in de koelkast is 5 °C. Koudere temperaturen resulteren in onnodig energieverbruik.
3. Na een aantal seconden licht de temperatuurindicator "a" voortdurend op en de instellingen worden bevestigd.

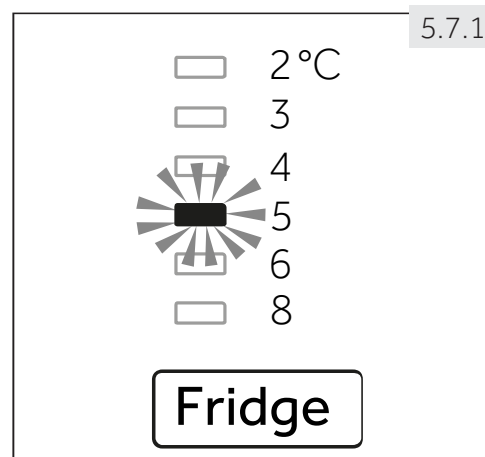

5.7.1

5.7.2 De temperatuur van de koelkast aanpassen

1. Ontgrendel het paneel door de "D" toets aan te raken als het vergrendeld is (Afb. 5.5.-1).
2. Raak de "B" toets (Diepvriezer) herhaaldelijk aan tot de gewenste waarde van de temperatuurindicator "b1" knippert. (Afb. 5.7.2).
De optimale temperatuur in de diepvriezer is -18°C. Koudere temperaturen resulteren in onnodig energieverbruik.
3. Na een aantal seconden licht de temperatuurindicator "a" voortdurend op en de instellingen worden bevestigd.

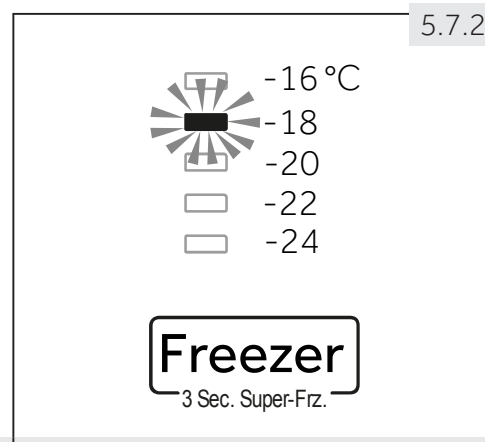

5.7.2



Opgelet: Conflict met andere functies

De temperatuur in het overeenstemmende vak kan niet worden aangepast als een andere functie (Super-Freeze) wordt ingeschakeld of als het scherm vergrendeld is. De overeenstemmende indicator knippert samen.

5.8



5.8 Super-Freeze functie

Verse etenswaren moeten zo snel mogelijk volledig worden ingevroren. Dit bewaart de optimale voedingswaarde, het uiterlijk en smaak. De Super freeze functie versnelt het invriezen van verse etenswaren en beschermt de al bewaarde etenswaren tegen ongewenst opwarmen. Als u een grote hoeveelheid etenswaren moet invriezen, is het aanbevolen de Super freeze functie 24 uur voor het gebruik in te stellen.

1. Ontgrendel het paneel door de "D" toets aan te raken als het vergrendeld is (Afb. 5.5.-1).
2. Raak de "B" (Diepvriezer) toets gedurende 3 seconden aan; indicator "b2" licht op en de functie wordt ingeschakeld (Afb. 5.8).
3. Dezelfde bewerking kan de Super-Freeze functie afsluiten.



Opgelet: Automatische uitschakeling

De Super freeze functie wordt automatisch uitgeschakeld na 56 uur. De toepassing wordt dan bestuurd op de eerder ingestelde temperatuur.

5.9

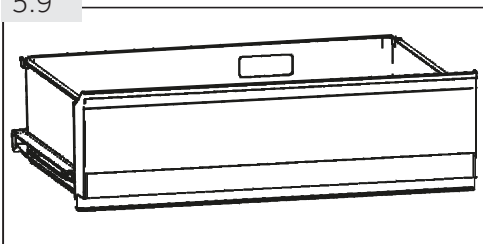

5.9 Mijn Zone doos

Het koelvak is uitgerust met een Mijn Zone vak (Afb. 5.9). In overeenstemming met de vereisten van de voedselbewaring kan de best geschikte temperatuur worden geselecteerd om een optimale waarde te verkrijgen uit te etenswaren. De volgende modi zijn beschikbaar:

5.9.1 Koelfunctie

Deze functie stelt de temperatuur in de Mijn Zone doos in op 0 °C. Geschikt om verse etenswaren zoals vlees of instant producten te bewaren. De meeste etenswaren blijven vers bij een temperatuur van 0°C, maar niet ingevroren.



Opgelet: Koelinstallatie

- ▶ Omwille van uiteenlopende hoeveelheden water in vlees vriezen sommige vleeswaren met meer vocht aan temperaturen van minder dan 0 °C. Om die reden moet vlees dat wordt afgesneden worden bewaard in het Mijn Zone vak aan een temperatuur van min. 0°C.
- ▶ Fruit dat gevoelig is aan kou zoals ananas, avocado, bananen, grapefruit en groenten zoals aardappelen, aubergines, bonen, komkommers, courgettes en tomaten en kaas mogen niet worden bewaard in het Mijn Zone vak.
- ▶ Wanneer u "Koeler" selecteert, moet u de temperatuur van het koelvak in het middelste niveau (5°C) plaatsen om uw etenswaren te bewaren in het optimale bergvak.

5.9.2 D-Frost (Ontdooien)

Deze functie biedt de mogelijkheid diepgevroren etenswaren te ontdooien zonder vloeistofresten op de etenswaren na het ontdooien. Het laat de etenswaren gedeeltelijk bevroren, handig om te snijden en te bereiden.

De temperatuur in het Mijn Zone vak is ingesteld op + 1 °C.



Opgelet: D-Frost

De ontdooitijd kan variëren in overeenstemming met de grootte en dikte van de etenswaren. De volgende waarden kunnen worden gebruikt om te ontdooien: 500 g: 7 u; 1000 g: 8 u; 1500 g: 10 u.

5.9.3 Q-Cool (Quick-Cool)

Deze functie biedt de mogelijkheid drank in blikjes snel af te koelen. Verwijder alle flessen voor u deze functie inschakelt. Deze kunnen bevriezen.

De temperatuur in het Mijn Zone vak is ingesteld op -1 °C.



Opgelet: Mijn Zone doos

- ▶ Eén van de drie functies van het Mijn Zone vak moet altijd ingeschakeld zijn
- ▶ Om de temperatuur van het koelvak te verminderen, kunt u de Q-Cool functie gebruiken. Om ze te verhogen, kunt u de D-Frost functie gebruiken.

5.9.4 Selecteer functie voor Mijn Zone vak

1. Ontgrendel het paneel door de "D" toets aan te raken als het vergrendeld is (Afb. 5.5.-1)
2. Raak de toets "C" (Koelkast) aan tot de gewenste functie "C" oplicht (Afb. 5.9.4) en de instelling wordt bevestigd.



5.10 Tips om verse etenswaren te bewaren

5.10.1 Opslaan in het koelvak

- ▶ Houd de temperatuur van uw koelkast lager dan 5°C.
- ▶ Warme etenswaren moeten worden afgekoeld tot kamertemperatuur voor u ze bewaart in het apparaat.
- ▶ Etenswaren die in de koelkast worden bewaard moeten gewassen en gedroogd worden voor u ze opbergt.
- ▶ De etenswaren die u wilt bewaren moeten correct worden afgedicht om geurtjes en wijzigingen in de smaak te vermijden.
- ▶ Bewaar geen al te grote hoeveelheden etenswaren. U moet ruimte tussen de etenswaren laten zodat de koude lucht kan circuleren voor een beteren en meer homogene koeling.
- ▶ De etenswaren die u dagelijks eet, moeten vooraan op de lade worden bewaard.
- ▶ Laat een opening tussen etenswaren en de interne wanden om lucht te laten circuleren. Plaats zeker geen etenswaren tegen de achterwand: etenswaren kunnen bevriezen tegen de achterwand. Vermijd direct contact van de etenswaren (in het bijzonder olieachtige of zure etenswaren) met de interne voering want olie/zuur kan de interne voering eroderen. Verwijder olie/zuurresten als u ze opmerkt.
- ▶ Diepgevroren etenswaren kunnen zachtjes worden ontdooid in het koelvak of met de D-Frost functie in het Mijn Zone vak. Dit bespaart energie.
- ▶ Het verouderingsproces van fruit en groenten zoals courgettes, meloenen, papaja, bananen, ananas, etc. kan worden versneld in de koelkast. Om die reden is het niet aanbevolen ze in de koelkast te bewaren. Hoewel, het rijpen van groen fruit kan gedurende een bepaalde periode worden bevorderd. Uien, look, gember en andere wortelgroenten moeten ook bij kamertemperatuur worden bewaard.
- ▶ Onaangename geurtjes in de koelkast zijn een teken dat er iets gemorst is en dat ze moet gereinigd worden. Zie ZORG EN REINIGING.
- ▶ Andere etenswaren moeten in andere plaatsen worden bewaard, naargelang hun eigenschappen (Afb.: 5.10.1).

5.10.1

Modellen met bijkomend rek:
C3FE737C*JE



- | | |
|-----------------------------------------------------------|----------------------------------------------------------------------------------------------------------------------------------------------------------|
| 1 Boter, kaas, eieren, kruiden, etc. | 7 Mijn Zone doos: drankjes in blik (Q-Cool), rauwe verse etenswaren (koelinstallatie), alle diepgevroren etenswaren die ontdooid moeten worden (D-Frost) |
| 2 Eieren, blikjes, kruiden, etc. | 8 Vochtige zone doos: Fruit, groenten, salade, etc. |
| 3 Drank en etenswaren in flessen. | 9 Jam, kaas, tomatensaus, etc. |
| 4 Gepekelde etenswaren, etenswaren in blik, etc. | |
| 5 Vleesproducten, snacks, pasta, melk, tofu, zuivel, etc. | |
| 6 Bereid vlees, worst, etc. | |

5.10.2 Bewaring in het vriesvak

- ▶ Handhaaf de temperatuur in het vriesvak op -18°C .
- ▶ 24 uur voor het invriezen, moet u de Super freeze functie inschakelen; voor kleine hoeveelheden etenswaren is 4-6 uur voldoende.
- ▶ Warme etenswaren moeten worden afgekoeld tot kamertemperatuur voor u het opbergt in het vriesvak.
- ▶ Etenswaren die in kleine porties verdeeld zijn, zullen sneller invriezen en eenvoudiger zijn om te ontdooien en te bereiden. Het aanbevolen gewicht voor elke portie is minder dan 2.5kg
- ▶ Het is beter etenswaren te verpakken voor u ze in het vriesvak plaatst. De buitenzijde van de verpakking moet droog zijn om te voorkomen dat ze aan elkaar zouden plakken. Verpakkingsmateriaal moet vrij zijn van geurtjes en luchtdicht of niet-giftig zijn.
- ▶ Om te voorkomen dat de bewaarperioden verstrijken, moet u de invriesdatum, tijds-limiet en de naam van de etenswaren noteren op de verpakking in overeenstemming met de bewaarperioden van verschillende etenswaren.
- ▶ **WAARSCHUWING!** Zuur, basen, zout, etc. kunnen de interne oppervlakte van de diepvriezer beschadigen. Plaats geen etenswaren met deze stoffen (bijv. zeevis) rechtstreeks op de interne wand. Zoutwater in de diepvriezer moet onmiddellijk worden gereinigd.
- ▶ U mag de opslagduur van de etenswaren die wordt aanbevolen door de fabrikanten niet overschrijden. Verwijder uitsluitend de vereiste hoeveelheid etenswaren uit de diepvriezer.
- ▶ Verbruik de ontdooide etenswaren in een korte periode. Ontdooide etenswaren mogen niet opnieuw worden ingevroren als ze bereid werden.
- ▶ Plaats geen overdreven hoeveelheden verse etenswaren in het vriesvak. Raadpleeg de capaciteit van de diepvriezer - Zie TECHNISCHE GEGEVENS of informatie op het naamplaatje.
- ▶ Etenswaren kunnen in het vriesvak worden bewaard aan een temperatuur van minimum -18°C gedurende 2 tot 12 maanden, afhankelijk van de eigenschappen (bijv. vlees: 3-12 maanden, groenten: 6-12 maanden)
- ▶ Wanneer u verse etenswaren invriest, moet u contact vermijden met al ingevroren etenswaren. Dooirisico!

Wanneer u commercieel ingevroren etenswaren wilt bewaren, moet u de volgende richtlijnen volgen:

- ▶ Volg altijd de richtlijnen van de producent met betrekking tot de bewaartijden van de etenswaren. Respecteer deze richtlijnen!
- ▶ Probeer de tijdsduur tussen de aankoop en het opbergen zo kort mogelijk te houden om de kwaliteit te handhaven.
- ▶ Koop ingevroren etenswaren die werden bewaard aan een temperatuur van -18°C of lager.
- ▶ Vermijd etenswaren te kopen met ijs of vorst op de verpakking - Dit wijst erop dat de producten op zeker moment gedeeltelijk ontdooid en opnieuw ingevroren werden - temperatuurstijgingen beïnvloeden de kwaliteit van de etenswaren.



Energiebesparing tips

- ▶ Zorg ervoor dat het apparaat correct geventileerd is (zie INSTALLATIE).
- ▶ U mag het apparaat niet installeren in direct zonlicht of in de buurt van warmtebronnen (bijv. fornuizen, verwarming).
- ▶ Vermijd onnodig lage temperaturen in het apparaat. Het energieverbruik verhoogt hoe lager de temperatuur van het apparaat wordt ingesteld.
- ▶ Functies zoals SUPER-FREEZE verbruiken meer energie.
- ▶ Laat warme etenswaren afkoelen voor u ze in het apparaat plaatst.
- ▶ Open de deur van het apparaat zo weinig en zo kort mogelijk.
- ▶ Vul het apparaat niet te veel op zodat u de luchtstroom niet belemmert.
- ▶ Vermijd lucht in de verpakking van de etenswaren.
- ▶ Houd de afdichtingen van de deuren schoon zodat de deur altijd correct sluit.
- ▶ Ontdooi diepgevroren etenswaren in het koelvak of gebruik de D-Frost functie in de Mijn Zone doos.



Opgelet: Verschillen naargelang model

Omwille van de verschillende modellen is het mogelijk dat uw product niet voorzien is van alle functies. Raadpleeg het hoofdstuk PRODUCTBESCHRIJVING.

7.1 Meervoudige luchtstroom

De koelkast is uitgerust met een meervoudig luchtstroomsysteem waarmee koude lucht doorheen alle laden stroomt (Afb. 7.1). Dit helpt een gelijke temperatuur te handhaven om zeker te zijn dat uw etenswaren langer verser worden gehouden.

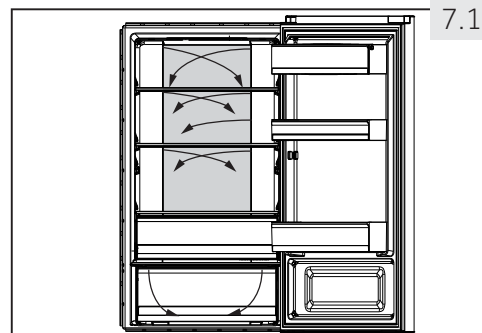

7.1

7.2 Instelbare planken

De hoogte van de laden kan worden aangepast naargelang uw bewaarbehoeften.

1. Om een lade te verplaatsen, moet u ze eerst verwijderen door de achterzijde omhoog op te tillen (1) en het te verwijderen (2) (Afb. 7.2).
2. Om ze opnieuw aan te brengen, plaatst u ze op de beugels op beide zijden en duwt u volledig naar achter tot de achterzijde van de lade in de sleuven aan de zijkant

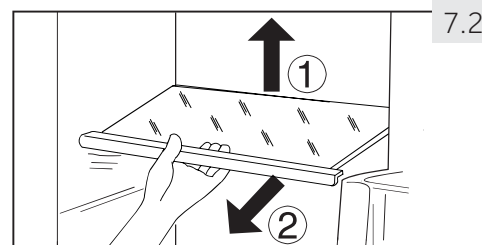

7.2



Opgelet: Planken

Zorg ervoor dat alle uiteinden van een lade genivelleerd zijn.

7.3 Verwijderbare deurrekken

De deurrekken kunnen worden verwijderd voor het reinigen:

Plaats uw handen op beide zijden van het rek en til het omhoog (1) en verwijder ze (2) (Afb. 7.3).

Om het deurrek in te voeren, worden de bovenstaande stappen uitgevoerd in de omgekeerde volgorde.

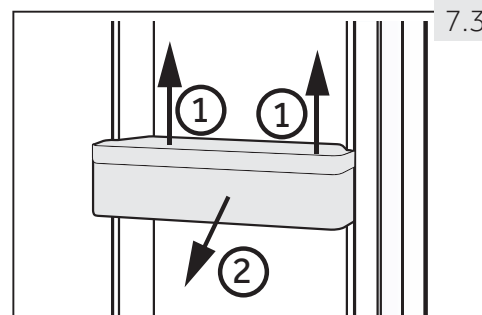

7.3

7.4 Afgesloten vak

Ze wordt gebruikt om kleine zaken op te bergen zoals jam, kaas, tomatenpuree, etc.

Het afgesloten vak (Afb. 7.4) mag niet meer dan 120° worden geopend, zo niet kunt u het afgesloten vak beschadigen

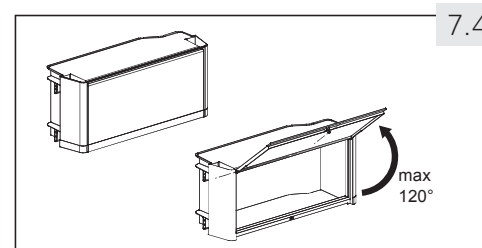

7.4



WAARSCHUWING!

U mag geen zaken opbergen die een nauwkeurige opslagtemperatuur vereisen zoals medicatie en voedseltherapie producten om te voorkomen dat ze zouden slecht worden

7.5

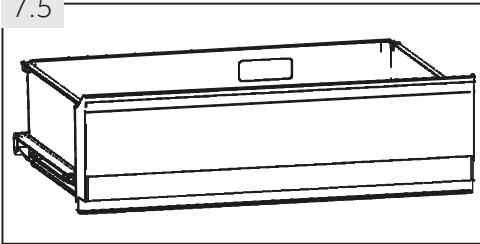

7.5 Mijn zone doos

Voor het gebruik en de instelling van het Mijn Zone vak (Afb. 7.5) moet u de sectie GEBRUIK raadplegen (Mijn Zone vak).

7.6

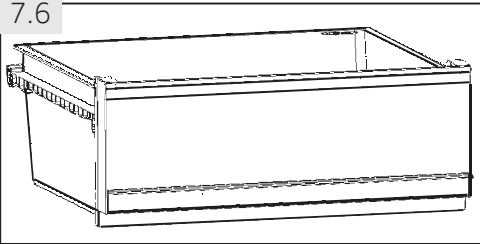

7.6 Vochtige zone doos

In dit vak (Afb. 7.6) schommelt het vochtigheidsniveau rond 90%. Het niveau wordt automatisch gestuurd door het systeem en het is geschikt om fruit, groenten, salade, etc. te bewaren.

7.7

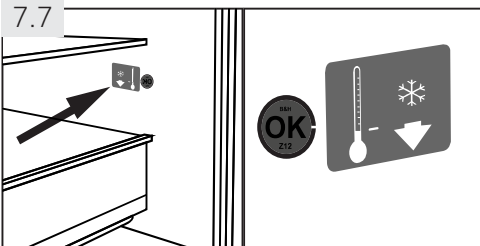

7.7 OK-temperatuurindicator

De OK-temperatuurindicator (Afb. 7.7) kan worden gebruikt om temperaturen te bepalen van minder dan +4°C. Verlaag de temperatuur stapsgewijs als het teken niet "OK" aangeeft.



Opgelet: OK Sticker

Als het apparaat ingeschakeld is, kan het tot 12 uur duren tot de correcte temperaturen worden bereikt.

7.8

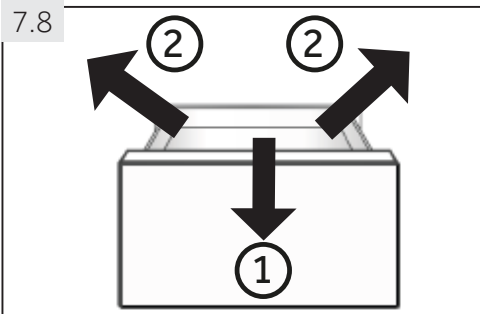

7.8 Verwijderbare diepvrieslade

Om de lade te verwijderen, moet u ze volledig uittrekken (1), optillen en verwijderen (2) (Afb. 7.8).

Om de lade in te voeren, worden de bovenstaande stappen uitgevoerd in de omgekeerde volgorde.

7.9

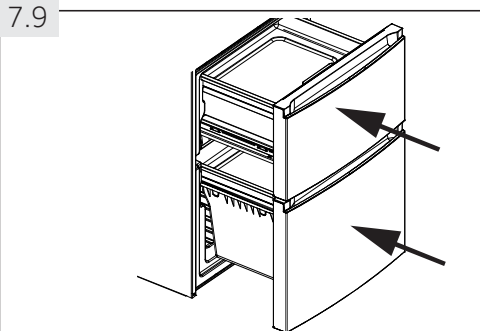

7.9 3D-vriesvak lade

De diepvriesladen (Afb. 7.9) kunnen recht en volledig worden verlengd. Ze worden gemonteerd op eenvoudige rollende telescopische lopers zodat u de ingevroren etenswaren op comfortabele wijze kunt bewaren en verwijderen. Dankzij het automatische sluitmechanisme van de deur kunt u de etenswaren gemakkelijk hanteren en energie besparen.



WAARSCHUWING!

U mag de laden niet overbelasten: Max. last van elke lade: 35 kg!

7.10 Voor-vriesrek

Elke vrieslade is uitgerust met een voorvriesvak (Afb. 7.10). Verse etenswaren kunnen worden afgescheiden van reeds ingevroren etenswaren zodat de verse waren probleemloos kunnen worden ingevroren en de ingevroren etenswaren niet ontdooien. Na rangschikking van bevroren etenswaren kunnen deze vakken worden gebruikt voor een eenvoudige opslag van kleine onderdelen zoals kruiden, ijscrème of voor de ijsblokjeslade.

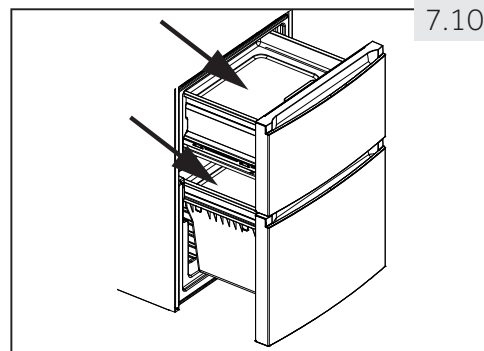

7.11 Verse etenswaren pad

De Verse etenswaren pad (Afb. 7.11) kan worden gebruikt voor:

1. Snel invriezen

Met het Verse etenswaren pad in het vriesvak zullen etenswaren die op deze pad worden geplaatst drie maal sneller invriezen dan in een gewone diepvriezer. De zone van optimale ijskristal vorming wordt tot een minimum herleid; de kwaliteit van de etenswaren wordt bewaard:

- ▶ Plaats de Verse etenswaren pad in de bovenste diepvrieslade in de respectieve opening en plaats de etenswaren op de zijde met de "Fresher Pad" afdruk.



2. Snel ontdooien

Met de Verse etenswaren pad uit het apparaat zullen etenswaren vijf maal sneller ontdooien dan zonder de pad omdat:

- ▶ laat de Verse etenswaren pad afkoelen aan de omgevingstemperatuur en plaats ze op een vlak oppervlak buiten het apparaat. Plaats de etenswaren op de zijde met de afdruk "Verse etenswaren pad".



Opgelet: Verse etenswaren pad

- ▶ Raak het aluminium deel van de Verse etenswaren pad niet aan als het wordt gebruikt in het vriesvak. Uw handen kunnen aan het oppervlak vriezen. Draag handschoenen.
- ▶ Houd de verse etenswaren pad droog als u het in de diepvriezer plaatst.

7.12 Ijsblokjeslade

1. Vul de ijsblokjes lade 3/4 vol water en zorg ervoor de waterniveaulijn niet te overschrijden (Afb. 7.13-1). Sluit de lade met het deksel en plaats ze in één van de vriesvak laden.
2. Draai de ijsblokjeslade lichtjes of houd het onder stromend water om de ijsblokjes los te maken (Afb. 7.11-2).

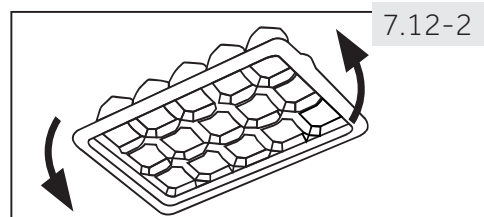
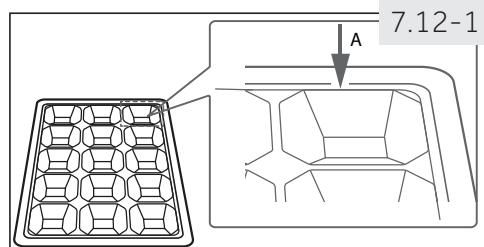

7.13 Het licht

Het interne LED-licht schakelt in wanneer de deur geopend is. De prestatie van de lichten wordt niet beïnvloed door de instellingen van andere apparaten.



WAARSCHUWING!

Ontkoppel het apparaat van het elektrisch net voor de reiniging.

8.1 Algemeen

Reinig het apparaat als er slechts een kleine hoeveelheid of geen etenswaren opgeborgen zijn. Het apparaat moet elke vier weken worden gereinigd voor een goed onderhoud en om de geurtjes van slecht opgeslagen etenswaren te voorkomen.



WAARSCHUWING!

- ▶ Reinig het apparaat niet met harde borstels, draadborstels, oplospoeder, petroleum, amylacetaat, aceton en gelijkaardige organische oplossingen, zuur of alkalische oplossingen. Gebruik speciaal koelkast reinigingsmiddel om schade te vermijden.
- ▶ Spray niet op het apparaat of spoel het niet voor de reiniging.
- ▶ Gebruik geen waterspray of stoom om het apparaat te reinigen.
- ▶ Reinig de koude glazen platen niet met warm water. Plotse temperatuurwijzigingen kunnen het glas doen breken.
- ▶ Raak de binnenzijde van vriesvak niet aan als het in werking is, in het bijzonder als uw handen nat zijn, want uw handen kunnen vastvriezen aan het oppervlak.
- ▶ Bij opwarming moet u de toestand van ingevroren etenswaren controleren.

8.1

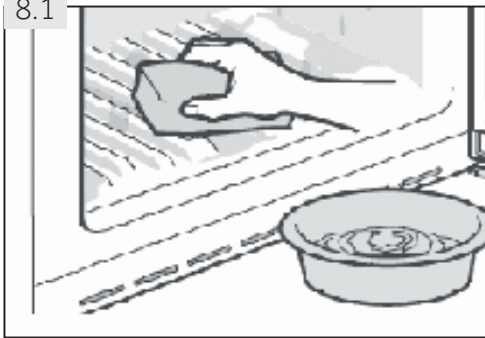

- ▶ Houd de pakking van de deur altijd schoon.
- ▶ Reinig de binnenzijde en de behuizing van het apparaat met een spons in warm water en een neutraal reinigingsmiddel (Afb. 8.1).
- ▶ Spoel en droog met een zachte doek.
- ▶ Reinig de accessoires enkel met warm water en een zacht, neutraal wasmiddel.
- ▶ U mag geen van de onderdelen van het apparaat wassen in de vaatwasmachine.
- ▶ Laat het apparaat minimum 5 minuten rusten voor u het apparaat herstart want dit kan de compressor beschadigen.

8.2 Ontdooien

De koelkast en diepvriezer ontdooien automatisch; er is geen handmatige bewerking nodig.

8.3 De LED-lampen vervangen



WAARSCHUWING!

U mag de LED-lamp niet zelf vervangen. Ze mag enkel worden vervangen door de fabrikant of de geautoriseerde service agent.

De lamp gebruikt de LED als haar lichtbron, met een laag energieverbruik en een lange levensduur. Als u iets abnormaal opmerkt, kunt u contact opnemen met de klantendienst. Zie KLANTENDIENST.

Parameters van de lamp:

Voltage in V	12
Max vermogen in W	2
Hoeveelheid licht in lumen	150
LED Spec	wit-5050
Gebruikstemperatuur	-30°C tot +85°C

8.4 Verwijderbare secundaire deurpakkingen

Er zijn zes secundaire deurpakkingen op de bovenste en onderste lade van de diepvriezer.

1. Zoek de vijf aangeduide deurpakkingen op de bovenste en onderste diepvrieslade (Afb. 8.4-1).
2. Zorg ervoor dat de gebogen sleuven van de pakking naar binnen zijn gericht wanneer u ze bevestigt (Afb. 8.4-2.).
3. Zoek de **onderste** pakking van de bovenste lade zoals aangegeven (Afb. 8.4-3).
4. Zorg ervoor dat de gebogen sleuf van deze pakking naar beneden zijn gericht wanneer u ze bevestigt (Afb. 8.4-4.).

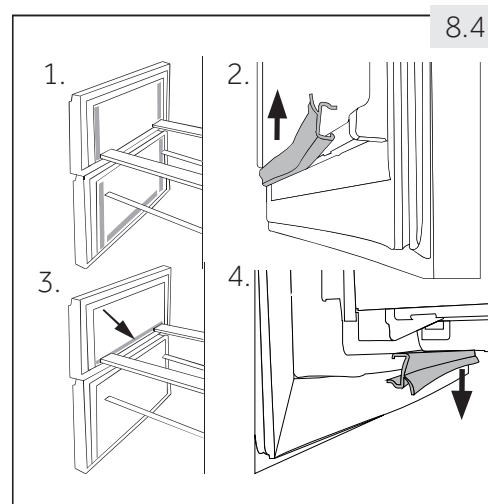

U ontvangt deze pakkingen samen met de roterende deur / ladepakkingen via de klantendienst (zie garantiekaart).

8.5 Niet gebruikt gedurende een lange periode

Als het apparaat niet wordt gebruikt gedurende een lange periode:

- ▶ Verwijder de etenswaren.
- ▶ Ontkoppel het netsnoer.
- ▶ Reinig het apparaat zoals hierboven beschreven.
- ▶ Houd de deur en diepvriesladen open om de onaangename geurtjes te voorkomen.



Opgelet: Uitschakelen

Schakel het apparaat enkel uit als het absoluut noodzakelijk is.

8.6 Het apparaat verplaatsen

1. Verwijder alle etenswaren en ontkoppel het apparaat.
2. Beveilig de laden en andere bewegende onderdelen in de koelkast en de diepvriezer met plakband.
3. U mag de koelkast niet meer dan 45° kantelen om schade aan het koelsysteem te vermijden.



WAARSCHUWING!

- ▶ U mag het apparaat niet bij de handvaten dragen.
- ▶ Plaats het apparaat nooit horizontaal op de grond.

Veel van de voorkomende problemen kunt u zelf oplossen zonder specifieke expertise. In het geval van een probleem moet u alle weergegeven mogelijkheden controleren en de onderstaande instructies volgen voor u contact opneemt met de dienst na verkoop. Zie KLANTENDIENST.



WAARSCHUWING!

- ▶ Voor ieder onderhoud moet u het apparaat uitschakelen en de stekker verwijderen uit het stopcontact.
- ▶ Elektrische apparaten mogen uitsluitend door gekwalificeerde elektrische experts worden onderhouden. Incorrecte reparaties kunnen aanzienlijke gevolgschade veroorzaken.
- ▶ Als het netsnoer beschadigd is, moet het worden vervangen door de fabrikant, zijn onderhoudsdienst of dergelijk gekwalificeerde personen om ieder risico uit te sluiten.

9.1 Probleemoplossen tabel

Probleem	Mogelijke oorzaak	Mogelijke oplossing
De compressor werkt niet.	<ul style="list-style-type: none"> • De stekker is niet ingevoerd in het stopcontact. • Het apparaat is ingesteld in de ont-dooicyclus. 	<ul style="list-style-type: none"> • Voer de stekker in het stopcontact. • Dit is normaal voor een automatisch ontdooiend apparaat.
Het apparaat draait regelmatig of gedurende een te lange periode.	<ul style="list-style-type: none"> • De interne en externe temperatuur is te hoog. • Het apparaat is al een zekere periode uitgeschakeld. • Een deur/lade van het apparaat is niet stevig gesloten. • De deur/lade is te vaak of te lang geopend. • De temperatuurinstelling van het vriesvak is te laag. • De pakking van de deur/lade is vuil, versleten, gebarsten of stemmen niet overeen. • De vereiste luchtcirculatie is niet gegarandeerd. 	<ul style="list-style-type: none"> • In dat geval is het normaal dat het apparaat langer draait. • Het duurt gewoonlijk 8 tot 12 uur tot het apparaat volledig afkoelt. • Sluit de deur/lade en zorg ervoor dat het apparaat op een vlakke ondergrond is geplaatst en dat er geen etenswaren of container de deur blokkeert. • Open de deur/lade niet te vaak. • Stel de temperatuur hoger in tot de geschikte koelkasttemperatuur bereikt is. Het duurt 24 uur tot de koelkasttemperatuur stabiel wordt. • Reinig de deur/lade of laat ze vervangen door de klantendienst. • Zorg voor voldoende ventilatie.
De binnenzijde van de koelkast is vuil en/of stinkt.	<ul style="list-style-type: none"> • De binnenzijde van de koelkast moet worden gereinigd. • Er zijn etenswaren met een sterke geur opgeborgen in de koelkast. 	<ul style="list-style-type: none"> • Reinig de binnenzijde van de koelkast. • Verpak de etenswaren grondig.

Probleem	Mogelijke oorzaak	Mogelijke oplossing
Het is onvoldoende koud binnen in het apparaat.	<ul style="list-style-type: none"> • De temperatuur is te hoog ingesteld. • Te warme etenswaren werden opgeslagen. • Te veel etenswaren in een keer opgeslagen. • De etenswaren werden te dicht bij elkaar geplaatst. • Een deur/lade van het apparaat is niet stevig gesloten. • De deur/lade is te vaak of te lang geopend. 	<ul style="list-style-type: none"> • Stel de temperatuur opnieuw in. • Laat de etenswaren altijd goed afkoelen voor u ze opbergt. • Berg altijd kleine hoeveelheden etenswaren op. • Laat een opening tussen verschillende etenswaren om de lucht te laten circuleren. • Sluit de deur/lade. • Open de deur/lade niet te vaak.
Het is te koud in het apparaat.	<ul style="list-style-type: none"> • De temperatuur is te laag ingesteld. • De Power-Freeze functie is ingeschakeld of draait te lang. 	<ul style="list-style-type: none"> • Stel de temperatuur opnieuw in. • Schakel de Power Freeze functie uit.
Vochtvorming op de binnenzijde van het koelvak.	<ul style="list-style-type: none"> • Het klimaat is te warm en te vochtig. • Een deur/lade van het apparaat is niet stevig gesloten. • De deur/lade is te vaak of te lang geopend. • Voedselcontainers of vloeistoffen zijn open gelaten. 	<ul style="list-style-type: none"> • Verhoog de temperatuur. • Sluit de deur/lade. • Open de deur/lade niet te vaak. • Laat warme etenswaren afkoelen tot kamertemperatuur en dek de etenswaren en vloeistoffen af.
Vocht accumuleert op de buitenzijde van de koelkast of tussen de deuren/deur en de lade.	<ul style="list-style-type: none"> • Het klimaat is te warm en te vochtig. • De deur/lade is niet stevig gesloten. De koude lucht in het apparaat en de warme lucht buiten condenseert. 	<ul style="list-style-type: none"> • Dit is normaal in een vochtig klimaat en zal veranderen wanneer de vochtigheidsgraad daalt. • Zorg ervoor dat de deur/lade volledig gesloten is.
Veel ijs en vorst in het vriesvak.	<ul style="list-style-type: none"> • De etenswaren werden niet correct verpakt. • Een deur/lade van het apparaat is niet stevig gesloten. • De deur/lade is te vaak of te lang geopend. • De pakking van de deur/lade is vuil, versleten, gebarsten of stemmen niet overeen. • Er is iets in de koelkast dat de deur/lade belemmert correct te sluiten. 	<ul style="list-style-type: none"> • U moet de etenswaren altijd goed verpakken. • Sluit de deur/lade. • Open de deur/lade niet te vaak. • Reinig de deur/ladepakkingen of vervang ze. • Breng de laden, deurrekken of interne containers opnieuw aan zodat de deur/lade kan sluiten.
Het apparaat maakt abnormaal lawaai.	<ul style="list-style-type: none"> • Het apparaat staat niet op een vlakke ondergrond. • Het apparaat komt in contact met een aanpalend voorwerp. 	<ul style="list-style-type: none"> • Stel de voeten in om het apparaat te nivelleren. • Verwijder objecten rond het apparaat.

Probleem	Mogelijke oorzaak	Mogelijke oplossing
U moet een licht geluid horen, gelijkaardig aan dat van stromend water.	<ul style="list-style-type: none"> Dit is normaal. 	<ul style="list-style-type: none"> -
U zult een alarm-signaal horen.	<ul style="list-style-type: none"> De koelvak staat open. 	<ul style="list-style-type: none"> Sluit de deur of schakel het alarm handmatig uit.
U zult een zacht gezoem horen.	<ul style="list-style-type: none"> Het anti-condensatiesysteem werkt. 	<ul style="list-style-type: none"> Dit voorkomt condensatie en is normaal.
De interne verlichting of het koelsysteem werkt niet.	<ul style="list-style-type: none"> De stekker is niet ingevoerd in het stopcontact. De voeding is niet intact. De LED-lamp is defect. 	<ul style="list-style-type: none"> Voer de stekker in het stopcontact. Controleer de elektrische toevoer naar de kamer. Bel het lokale elektriciteitsbedrijf! Bel de service om de lamp te vervangen.
De zijkanten van de kast en deurs-trip kunnen warm worden.	<ul style="list-style-type: none"> Dit is normaal. 	<ul style="list-style-type: none"> -

9.2 Stroompanne

In het geval van een stroompanne zullen de etenswaren ongeveer 13/14 uur koud blijven (zie sectie TECHNISCHE GEGEVENS). Volg deze tips tijdens een langdurige stroomonderbreking, in het bijzonder in de zomer:

- ▶ Open de deur/lade zo weinig mogelijk.
- ▶ Plaats geen bijkomende etenswaren in het apparaat tijdens een stroomonderbreking.
- ▶ Als een stroomonderbreking vooraf wordt aangekondigd en de onderbreking langer dan 16 uur zal duren, kunt u op voorhand ijs maken en het in een container plaatsen boven in het koelvak.
- ▶ Na de onderbreking moeten de etenswaren onmiddellijk worden geïnspecteerd.
- ▶ Aangezien de temperatuur in de koelkast zal stijgen tijdens een stroomonderbreking of een andere panne zal de bewaartijd en de kwaliteit van de etenswaren verminderen. Alle etenswaren die ontdooien snel moeten worden verbruikt of bereid en opnieuw ingevroren (indien geschikt) om gezondheidsrisico's te voorkomen.



Opgelet: Geheugenfunctie tijdens stroompanne

Na herstel van de stroom blijft het apparaat met dezelfde instellingen werken die werden ingesteld voor de stroompanne.

10.1 Uitpakken



WAARSCHUWING!

- ▶ Het apparaat is zwaar. Draag het altijd met twee personen.
- ▶ Houd alle verpakking buiten het bereik van kinderen en gooi ze weg op een milieuvriendelijke wijze.
- ▶ Verwijder het apparaat uit de verpakking.
- ▶ Verwijder alle verpakkingsmateriaal.

10.2 Milieuomstandigheden

De kamertemperatuur moet altijd tussen 10°C en 43°C zijn aangezien het de temperatuur in het apparaat en het energieverbruik kan beïnvloeden. Installeer het apparaat niet in de buurt van warmte-uitstralende apparaten (ovens, koelkasten) zonder isolatie.

10.3 Deur omkeerbaarheid

Voor het apparaat permanent geïnstalleerd wordt, moet u de correcte positie van de deurscharnier controleren. Indien noodzakelijk, zie sectie DEUR OMKEREN.

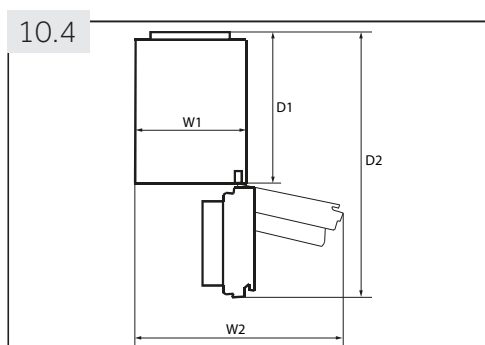

10.4 Ruimtevereiste

Vereiste plaats wanneer de deur geopend is (Afb. 10.4):

Model	Breedte van het apparaat in mm		Diepte van het apparaat in mm	
	W1	W2	D1	D2
C3FE-737C*JE	595	925	580	1200
A3FE-835C*JE C3FE-835C*JE	595	925	600	1220

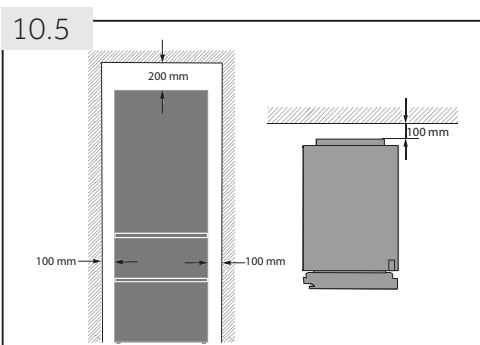

10.5 Ventilatie doorsnede

Om het apparaat voldoende te ventileren uit veiligheidsredenen moet de informatie van de vereiste ventilatie doorsnede worden gerespecteerd (Afb. 10.5).

10.6 Het apparaat uitlijnen

Het apparaat moet op een vlakke en stevige ondergrond worden geplaatst.

1. Kantel de koelkast lichtjes naar achter (Afb. 10.6).
2. Stel de voeten in op het gewenste niveau.
3. De stabiliteit kan worden gecontroleerd door zachtjes te kloppen op de diagonale hoeken. De lichte bewegingen moeten hetzelfde zijn in beide richtingen. Zo niet kan het kader vervormen; dit kan resulteren in lekken in de deurpakkingen. Een lage tendens naar achter vereenvoudigt het sluiten van de deur.

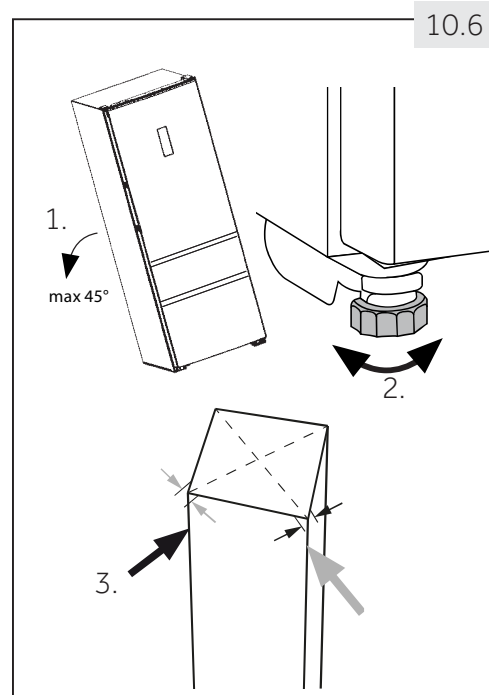

10.7 Wachtijd

De onderhoudsvrije smeerolie bevindt zich in de capsule van de compressor. Deze olie kan doorheen de afgesloten leidingen stromen als het apparaat gekanteld wordt tijdens transport. Voor u het apparaat aansluit op het elektrisch net moet u 2 uur (Afb. 10.7) wachten zodat de olie in de capsule kan stromen.

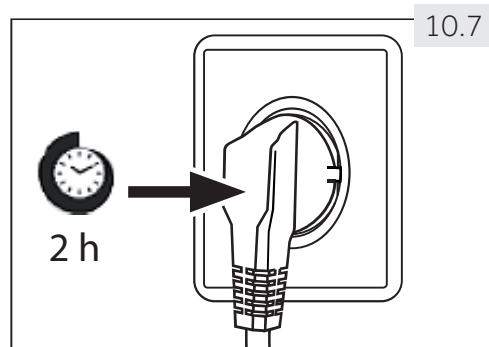

10.8 Elektrische verbinding

Voor elke aansluiting moet u controleren of:

- ▶ het elektrisch net, stopcontact en de zekeringen overeenstemmen met de informatie op het naamplaatje.
- ▶ het stopcontact geaard is en geen multi-stekker of verlengsnoer is.
- ▶ de stekker en het stopcontact overeenstemmen.

Voer de stekker in een correct geïnstalleerd stopcontact bij u thuis.



WAARSCHUWING!

Om risico's te vermijden, moet een beschadigd netsnoer worden vervangen door de klantendienst (zie garantiekaart).

10.9 Deur omkeerbaarheid

Voor u het apparaat aansluit op het elektrisch net moet u controleren of de zwaairichting van de deur moet gewijzigd worden van rechts (zoals geleverd) naar links als dit vereist is voor de locatie en het gebruik van de installatie.



WAARSCHUWING!

- ▶ Het apparaat is zwaar. Het omkeren van de deur moet door twee personen worden uitgevoerd.
- ▶ Voor elke bewerking moet u eerst de stekker uit het stopcontact verwijderen.
- ▶ U mag het apparaat niet meer dan 45° kantelen om schade aan het koelsysteem te voorkomen.

Montage stappen (Afb. 10.9):

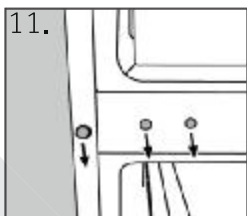
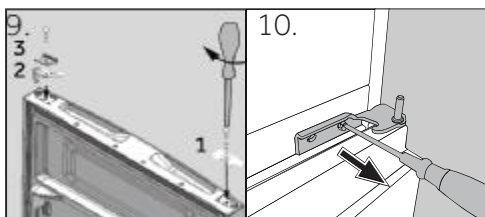
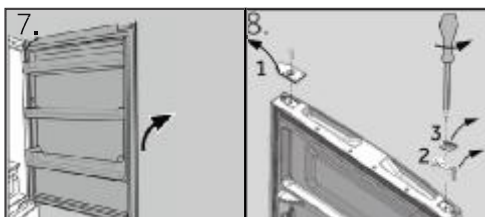
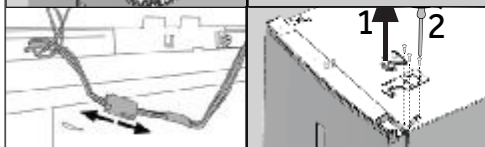
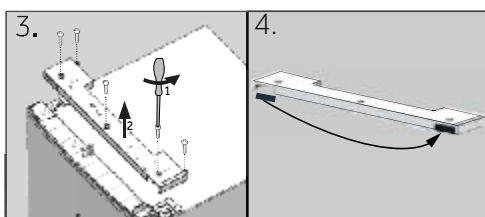
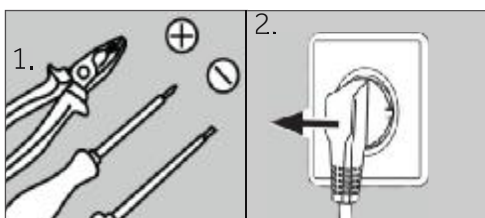

1. Gebruik de correcte werktuigen.
2. Verwijder de stekker uit het stopcontact.
3. Verwijder de vijf schroeven waarmee het voorpaneel (1) wordt bevestigd en verwijder het paneel (2).
4. Verwijder het kleine deksel van het voorpaneel van links naar rechts.
5. Ontkoppel het netsnoer
6. Verwijder het deksel van het bovenste scharnier (1) en schroef de bovenste scharnier (drie schroeven) los aan rechterzijde (2).
7. Til de losse deur voorzichtig van de onderste scharnier.
8. Draai de deur om, schroef het deksel (1) en de deurstop (2) met de bevestiging (3) los.
9. Verwijder het nieuwe deksel (1) en de deurstop (2) met de bevestiging (3) uit de zak met accessoires en schroef ze op de andere kant.
10. Verwijder het onderste scharnier los van de bovenste deur.
11. Wijzig de posities van de afdichtpluggen en de schroef op de zijkant.

De volgende stappen (a-h) zijn enkel noodzakelijk voor model:

- a Verwijder de onderste deur
- b Deze stap vereist twee personen; één persoon moet het apparaat vasthouden en de andere moet de montage stappen uitvoeren!
Kantel de koelkast lichtjes naar achter en verwijder het onderste scharnier met de voet (1). Wijzig ook de positie van de andere voet (2).
- c Schroef beide stifttaps (1) los, verwijder het onderste scharnier, draait 180° (2) en
- d bevestig het onderste scharnier opnieuw met de 2 stifttaps
- e Schroef het onderste scharnier links op de koelkast.
- f Voer stappen 8 en 9 uit.
- g Til de deur voorzichtig op de onderste scharnier zodat de spil op de scharnierbeugel past.

Zorg ervoor dat de spil past in de scharnierkoker van de onderste deur.

- h Neem het nieuwe scharnier uit de accessoire tas en schroef het op links op de koelkast.

12. Neem het nieuwe onderste scharnier van de bovenste deur uit de accessoire tas en schroef het op links op de koelkast.

13. Til de bovenste deur voorzichtig op de onderste scharnier zodat de spil op de scharnierbeugel past.

Zorg ervoor dat de spil past in de scharnierkoker van de onderste deur.

14. Verwijder het bovenste scharnier uit de accessoire zak. Plaats de verbindingkabel door het bovenste scharnier en bevestig het bovenste scharnier met de drie schroeven links op de koelkast.

- 15 Plaats de scharnier afdekking (geleverd in de accessoire zak) over het scharnier.

16. Voer de aansluitkabel in en breng hem aan in de opening.

17. Breng het voorpaneel opnieuw aan en bevestig het met de vijf schroeven.

18. Neem het deksel uit de accessoire tas en bevestig het rechts op de bovenste deur.

Nadat de deur gewijzigd is, moet u controleren of de deurafdichtingen correct aangebracht zijn op de behuizing en dat alle schroeven correct aangeschroefd zijn.

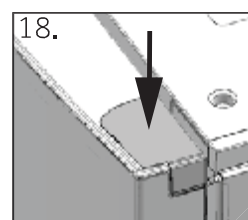
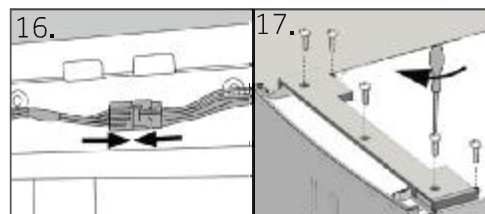
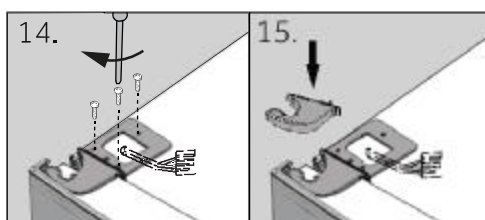
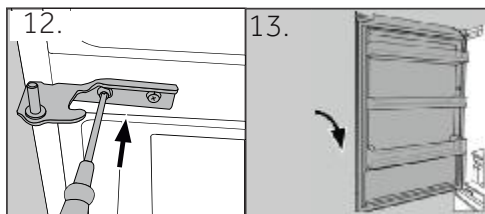
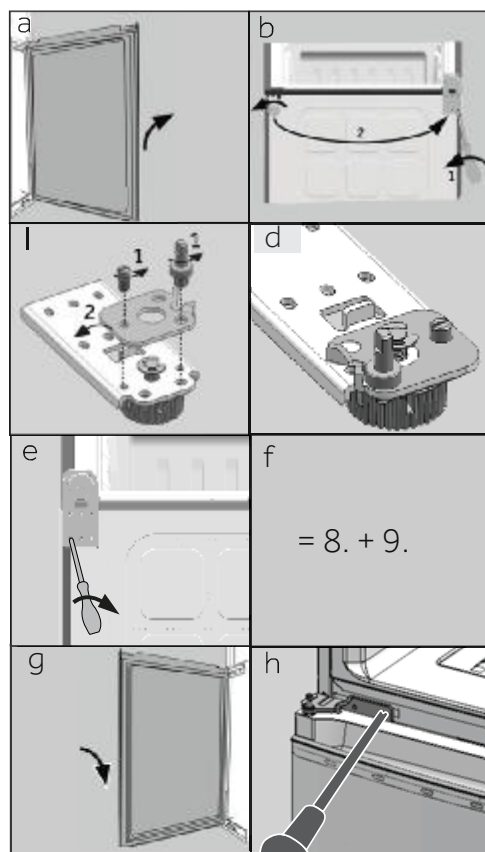

11.1 Productfiche conform regel EU Nr. 1060/2010

Handelsmerk			
Modelidentificatie	A3FE 835C*JE	C3FE 737C*JE	835C*JE
Categorie van het model	Koelkast-diepvriezer		
Energie efficiëntieklasse	A+++	A++	A+++
Jaarlijks energieverbruik (kWh/jaar) ¹⁾	178	283	183
Opslagvolume koelen (L)	231	257	231
Opslagvolume vriezen (L)	97	108	108
Ster classificatie			
Temperatuur van andere vakken > 14°C	Niet van toepassing		
Vorstvrij systeem	Ja		
Beveiliging tegen stroompanne (h)	14	13	14
Vriesvermogen (kg/24u)	12		
Klimaatklasse Dit apparaat is bedoeld voor gebruik bij een temperatuur tussen 10°C en 43°C.	SN/N/ST/T		
Lucht gedragen akoestische geluidsemissies (db(A) re 1pW)	39	40	39
Constructietype	Vrijstaand		

*=Kleurcode

¹⁾ op basis van standaardtestresultaten voor 24 uur. Het reële energieverbruik hangt af van het gebruik van het apparaat en waar het zich bevindt.

11.2 Bijkomende technische gegevens

Modelidentificatie	A3FE	C3FE	
	835C*JE	737C*JE	835C*JE
Spanning / Frequentie	220-240V ~ / 50Hz		
Invoerspanning (A)	1.0	1.3	1.0
Hoofdzekering (A)	5.0	5.0	5.0
Koelvloeistof	R600a		
Totaal volume (L)	370	400	375
Nettovolume (L)	328	365	339
Afmetingen in mm	Diepte	677	677
	Breedte	595	
	Hoogte	1905	1905

11.3 Normen en richtlijnen

Dit product stemt overeen met de vereisten van alle toepasselijke EU-richtlijnen met de overeenstemmende geharmoniseerde normen die gelden voor de CE-markering.

We raden onze Haier klantendienst aan en het gebruik van originele reserveonderdelen.

Als u een probleem ondervindt met uw apparaat moet u eerst de sectie PROBLEEMOPLOSSEN controleren.

Als u daar geen oplossing vindt, kunt u contact opnemen met

- ▶ uw lokale verdeler of
- ▶ de Onderhoud & Ondersteuning zone op www.haier.com waar u telefoonnummers en VGV kunt vinden en waar uw service claim kunt activeren.

Wanneer u contact opneemt met onze service moet u de volgende informatie bij de hand hebben.

De informatie staat vermeld op het naamplaatje.

Model _____ Serienr. _____

Controleer ook het garantiekaartje dat wordt geleverd met het product met betrekking tot de garantie.

Voor algemene zakelijke vragen vindt u hieronder onze adressen in Europa:

Europese Haier adressen			
Land*	Postadres	Land*	Postadres
Italië	Haier Europe Trading SRL Via De Cristoforis, 12 21100 Verese ITALIË	Frankrijk	Haier France SAS 3-5 rue des Graviers 92200 Neuilly sur Seine FRANKRIJK
Spanje Portugal	Haier Iberia SL Pg. Garcia Faria, 49-51 08019 Barcelona SPANJE	België-FR België-NL Nederland Luxemburg	Haier Benelux SA Anderlecht Route de Lennik 451 BELGIË
Duitsland Oostenrijk	Haier Deutschland GmbH Hewlett-Packard-Str. 4 D-61352 Bad Homburg DUITSLAND	Polen Tsjechië Hongarije Griekenland Roemenië Rusland	Haier Poland Sp. zo.o. Al. Jerozolimskie 181B 02-222 Warszawa POLEN
Verenigd Koninkrijk	Haier Appliances UK Co.Ltd. One Crown Square Church Street East Woking, Surrey, GU21 6HR UK		

*Voor meer informatie verwijzen wij u naar www.haier.com

A3FE-C3FE-737C-835C -JE_NL-V03_042017

Haier

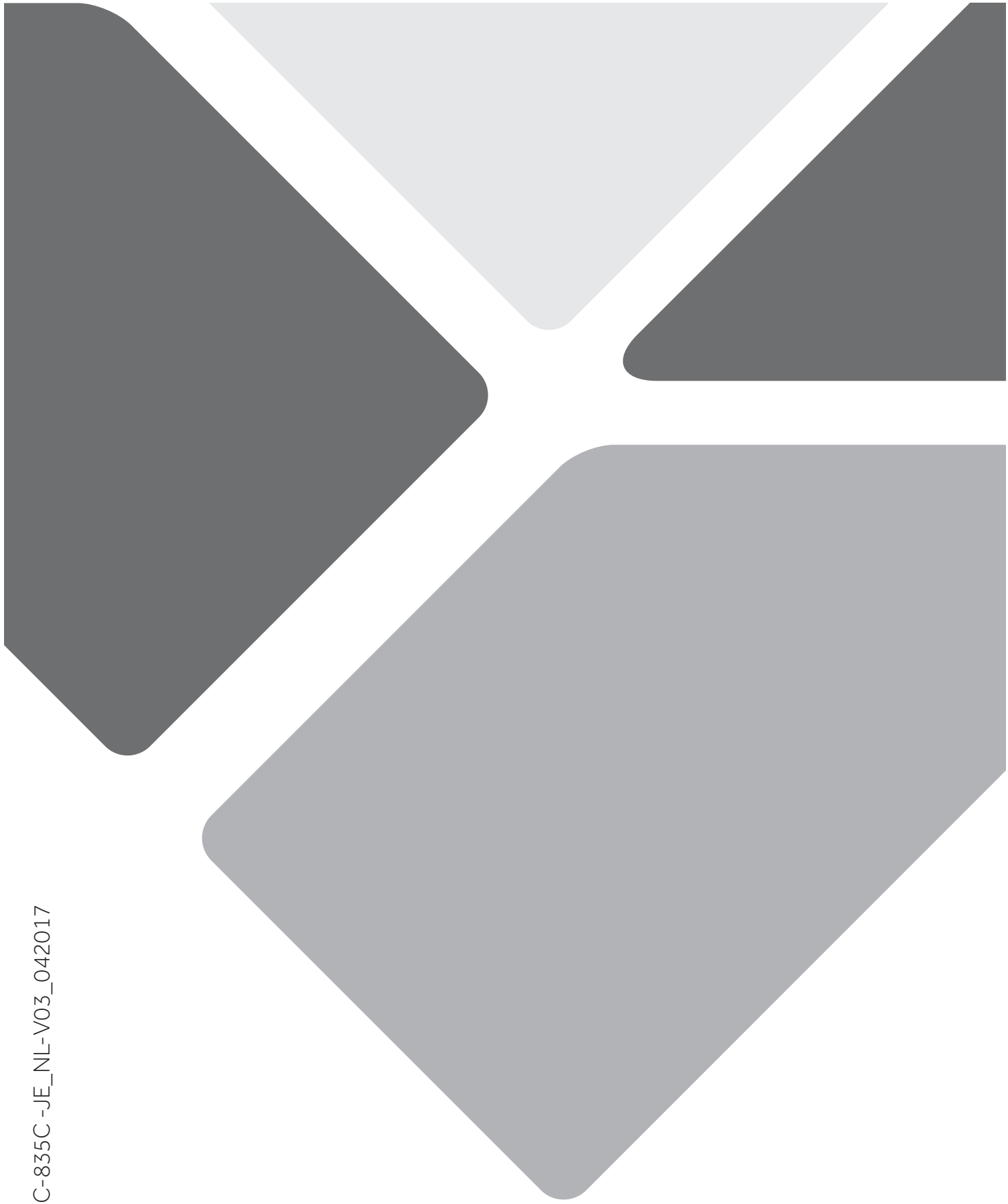



Instrukcja obsługi

Chłodziarko- zamrażarka

A3FE835C*JE

C3FE835C*JE

C3FE737C*JE

*= Kod koloru:
G, M, W, S lub R

PL

Haier

Dziękujemy za zakup produktu Haier.

Przed użyciem urządzenia prosimy o dokładne zapoznanie się z instrukcją. Instrukcja zawiera ważne informacje, które pomogą Ci uzyskać jak najlepszą pracę urządzenia i zapewnić bezpieczną i prawidłową instalację, użytkowanie i konserwację.

Instrukcję należy przechowywać w dogodnym miejscu, aby zawsze można było znaleźć w niej informacje dotyczące bezpiecznego i prawidłowego korzystania z urządzenia.

W przypadku sprzedaży urządzenia, rozdawać je, lub zostawić w tyle podczas przenoszenia domu, upewnij się, że przekażesz ten podręcznik, aby nowy właściciel mógł zapoznać się z urządzeniem i zasadami bezpieczeństwa.

Legenda

Ostrzeżenie - Ważne informacje dotyczące bezpieczeństwa



Ogólne informacje i porady



Informacje o środowisku



Utylizacja

Pomóż chronić środowisko naturalne i zdrowie ludzkie. Wyrzuć opakowanie do stosownych pojemników do recyklingu. Pomóż recyklingować odpady z urządzeń elektrycznych i elektronicznych. Nie wyrzucaj urządzeń oznaczonych tym symbolem razem z odpadami domowymi. Oddaj produkt do miejscowego zakładu recyklingu lub skontaktuj się z urzędem miasta.

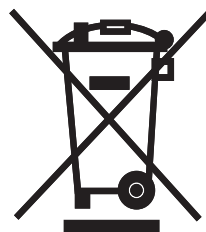

OSTRZEŻENIE!

Ryzyko obrażeń lub uduszenia!

Czynniki chłodnicze i gazy muszą być usuwane profesjonalnie. Przed utylizacją upewnij się, że przewody układu chłodniczego nie są uszkodzone. Wyciągnij wtyczkę z kontaktu. Odetnij przewód zasilający i wyrzucić go. Usuń tace i szuflady oraz zamek drzwi i uszczelki, aby zapobiec zamknięciu się dzieci i zwierząt w urządzeniu.

1- Informacje dotyczące bezpieczeństwa.....	5
2- Przeznaczenie	9
3- Opis produktu.....	10
4- Panel kontrolny.....	11
5- Użytkowanie.....	12
6- Porady dotyczące oszczędzania energii	18
7- Wyposażenie.....	19
8- Konserwacja i czyszczenie	22
9- Rozwiązywanie problemów	25
10- Instalacja.....	28
11- Dane techniczne	32
12- Obsługa klienta	34

Przed włączeniem urządzenia po raz pierwszy, przeczytaj poniższe wskazówki dotyczące bezpieczeństwa!



OSTRZEŻENIE!

Przed pierwszym użyciem

- ▶ Upewnij się, że nie ma uszkodzeń transportowych.
- ▶ Usuń wszelkie opakowania i trzymaj je poza zasięgiem dzieci.
- ▶ Odczekaj co najmniej dwie godziny przed zainstalowaniem urządzenia, aby upewnić się, że obieg chłodniczy jest w pełni efektywny.
- ▶ Zawsze przenoś urządzenie z pomocą co najmniej dwóch osób, ponieważ jest ciężkie.

Instalacja

- ▶ Urządzenie powinno być umieszczone w dobrze wentylowanym miejscu. Zapewnij przestrzeń co najmniej 20 cm nad i 10 cm wokół urządzenia.
- ▶ Nigdy nie należy umieszczać urządzenia w wilgotnym miejscu lub w miejscu, gdzie może być ochlapana wodą. Zetrzyj plamy i zachlapania do sucha miękką i czystą szmatką.
- ▶ Nie instaluj urządzenia w miejscu narażonym na bezpośrednie działanie promieni słonecznych lub w pobliżu źródeł ciepła (np. pieców, grzejników).
- ▶ Zainstaluj i wypoziomuj urządzenie w miejscu odpowiednim dla jego wielkości i przeznaczenia.
- ▶ Nie blokuj otworów wentylacyjnych w urządzeniu ani w zabudowie.
- ▶ Upewnij się, że informacje elektryczne na tabliczce znamionowej są zgodne z zasilaniem. Jeśli tak nie jest, skontaktuj się z elektrykiem.
- ▶ Urządzenie jest zasilane prądem 220-240 V/50Hz. Nienormalne wahania napięcia mogą spowodować niewłączenie się urządzenia lub uszkodzenie regulatora temperatury lub sprężarki, mogą też spowodować nietypowy hałas podczas pracy. W takim przypadku powinien zostać zamontowany automatyczny regulator.
- ▶ Używaj oddzielnego, łatwo dostępnego i uziemionego gniazdka. Urządzenie musi być uziemione.
- ▶ **Tylko dla Wielkiej Brytanii:** Kabel zasilający urządzenie jest wyposażony we wtyczki z 3 bolcami (z uziemieniem), która pasuje do standardowego gniazda z 3 przewodami (z uziemieniem). Nigdy nie odcinaj albo wyjmuj trzeciego bolca (uziemiającego). Po zainstalowaniu urządzenia, wtyczka powinna być dostępna.
- ▶ Nie używaj adapterów wtyczek i przedłużaczy.

**OSTRZEŻENIE!**

- ▶ upewnij się, że przewód zasilający nie jest przygnieciony przez lodówkę. Nie stawaj na przewodzie zasilającym.
- ▶ Nie uszkodź obiegu chłodzącego.

Codziennie używanie

- ▶ Urządzenie to może być używane przez dzieci w wieku lat 8 lub starsze, osoby z obniżoną sprawnością fizyczną, zmysłową lub umysłową, osoby z brakiem doświadczenia i wiedzy, jeśli są one nadzorowane lub gdy je poinstruowano jak korzystać z tego urządzenia w bezpieczny sposób, i gdy zdają sobie sprawę z istniejących niebezpieczeństw.
- ▶ Trzymaj z dala od urządzenia dzieci poniżej 3 roku życia, chyba że są pod stałym nadzorem.
- ▶ Dzieci nie powinny bawić się tym urządzeniem.
- ▶ Jeśli chłodziwo lub inny łatwopalny gaz wycieka w pobliżu urządzenia, zamknij zawór wyciekającego gazu, otwórz drzwi i okna i nie odłączaj ani nie podłączaj kabla zasilającego lodówki ani innego urządzenia.
- ▶ Zauważ, że urządzenie jest ustawione do działania w określonym zakresie temperatur pomiędzy 10 i 43°C. Urządzenie może nie działać prawidłowo, jeśli jest używane przez dłuższy okres czasu w temperaturze powyżej lub poniżej podanego zakresu.
- ▶ Nie umieszczaj artykułów niestabilnych (ciężkich przedmiotów, pojemników z wodą) na górnej części urządzenia, aby uniknąć obrażeń spowodowanych upadkiem lub porażenia prądem spowodowanego przez kontakt z wodą.
- ▶ Nie ciągnij za półki drzwiowe. Drzwi mogą zostać przekrzywione, stojak na butelki, może się przesunąć, albo urządzenie może się przewrócić.
- ▶ Otwieraj i zamykaj drzwi, tylko używając uchwytów. Szczelina między drzwiami a komorą jest bardzo wąska. Nie trzymaj swoich rąk w tych obszarach, aby uniknąć przycięcia palców. Otwieraj i zamykaj drzwi lodówki tylko wtedy, gdy nie ma dzieci stojących w obrębie ruchu drzwi.
- ▶ Nie przechowuj ani nie używaj materiałów łatwopalnych, wybuchowych lub żrących w urządzeniu lub w jego sąsiedztwie.
- ▶ Nie przechowuj w urządzeniu leków, bakterii lub substancji chemicznych. To urządzenie jest urządzeniem gospodarstwa domowego. Nie zaleca się przechowywania materiałów, które wymagają ścisłej temperatury.

**OSTRZEŻENIE!**

- ▶ Nigdy nie przechowuj płynów w butelkach lub puszkach (oprócz wysokoprocentowych alkoholi), zwłaszcza w zamrażarce, jako że mogą one pęknąć podczas zamrażania.
- ▶ Sprawdź stan żywności, jeśli doszło do podwyższenia temperatury w zamrażarce.

Codzienne używanie

- ▶ Nie ustawiaj niepotrzebnie niskiej temperatury w komorze lodówki. Ujemne temperatury mogą wystąpić przy wysokich ustawieniach. Uwaga: Butelki mogą wybuchnąć.
- ▶ Nie dotykaj zamrożonych rzeczy wilgotnymi rękami (załóż rękawiczki). Szczególnie nie jeść lizaków lodowych natychmiast po wyjęciu z zamrażalnika. Istnieje ryzyko przymarznięcia języka lub utworzenia się pęcherzy. Pierwsza pomoc: włóż natychmiast pod bieżącą zimną wodę. Nie odrywaj!
- ▶ Nie dotykaj wewnętrznej powierzchni komory zamrażarki podczas pracy, zwłaszcza mokrymi rękami, jako że mogą one przymarznąć do jej powierzchni.
- ▶ Odłącz urządzenie w przypadku przerwy w zasilaniu lub przed czyszczeniem. Pozostaw co najmniej 5 minut przed ponownym uruchomieniem urządzenia, jako że szybkie włączenie może doprowadzić do uszkodzenia sprężarki.
- ▶ Nie używaj urządzeń elektrycznych w komorze do przechowywania żywności, chyba, że są rekomendowane przez producenta.

Konserwacja/utrzymywanie w czystości

- ▶ Upewnij się, że dzieci są nadzorowane podczas czyszczenia i konserwacji urządzenia.
- ▶ Przed podjęciem jakichkolwiek rutynowych prac konserwacyjnych odłącz urządzenie od zasilania elektrycznego. Pozostaw co najmniej 5 minut przed ponownym uruchomieniem urządzenia, jako że szybkie włączenie może doprowadzić do uszkodzenia sprężarki.
- ▶ Podczas odłączania urządzenia trzymaj za wtyczkę, a nie za przewód.
- ▶ Nie zeskrobuj szronu i lodu ostrymi przedmiotami. Nie wolno używać aerozoli, grzejników elektrycznych, takich jak grzejnik, suszarka do włosów, urządzenie do czyszczenia parą lub innych źródeł ciepła, w celu uniknięcia uszkodzenia części plastikowych.

**OSTRZEŻENIE!**

- ▶ Nie używaj urządzeń mechanicznych, ani innych środków do przyspieszenia procesu rozmrażania, poza tymi, które zaleca producent.
- ▶ Jeśli kabel zasilania jest uszkodzony, musi on zostać wymieniony przez producenta, serwisanta lub inną wykwalifikowaną osobę w celu uniknięcia niebezpieczeństwa.

Konserwacja/utrzymywanie w czystości

- ▶ Nie próbuj naprawiać, rozbierać lub modyfikować urządzenia samodzielnie. W przypadku naprawy, prosimy o kontakt z działem obsługi klienta.
- ▶ Usuń kurz z tyłu urządzenia co najmniej raz w roku, aby uniknąć zagrożenia ogniem, a także zwiększonego zużycia energii.
- ▶ Nie używaj aerozolu ani nie przepłukuj urządzenia podczas czyszczenia.
- ▶ Nie stosuj wody lub pary do czyszczenia urządzenia.
- ▶ Nie czyść zimnych szklanych półek używając gorącej wody. Nagła zmiana temperatury może spowodować pęknięcie szkła.

Informacje o gazie chłodzącym**OSTRZEŻENIE!**

Urządzenie zawiera łatwopalny czynnik chłodniczy IZOBUTAN (R600a). Upewnij się, że układ chłodniczy nie został uszkodzony podczas transportu lub instalacji. Wyciek czynnika może spowodować uszkodzenie wzroku lub zapalenie. Jeśli wystąpiło uszkodzenie, trzymaj urządzenie z dala od otwartych źródeł ognia, dokładnie przewietrz pomieszczenie, **nie** podłączaj lub odłączaj kabli zasilających tego lub innego urządzenia. Poinformuj obsługę klienta.

W przypadku, gdy czynniki chłodniczy wejdzie w kontakt z oczami, natychmiast przepłucz je pod bieżącą wodą i zadzwoń do lekarza okulisty.

2.1 Przeznaczenie

Urządzenie jest przeznaczone do chłodzenia i zamrażania żywności. Zostało ono zaprojektowane do stosowania wyłącznie w suchym wnętrzu, do użytku domowego. Nie jest ono przeznaczone do zastosowania komercyjnego.

Zmiany i modyfikacje urządzenia nie są dozwolone. Używanie niezgodne z przeznaczeniem może spowodować zagrożenia i utratę praw gwarancyjnych.

2.2 Akcesoria

Sprawdź akcesoria i literaturę zgodnie z tą listą (rys. 2.2):



¹⁾ Model z jednymi drzwiami: A3FE835C*JE

²⁾ Model z parą drzwi: C3FE835C*JE, C3FE737C*JE

³⁾ Jedna sztuka dla modelu z jednymi drzwiami, dwie sztuki dla modelu z parą drzwi

*= Kod koloru



Uwaga: Różnice

Z powodu zmian technicznych i różnych modeli, niektóre ilustracje w tej instrukcji mogą się różnić od Twojego modelu.

Zdjęcia urządzeń (rys. 3.1)

3.1

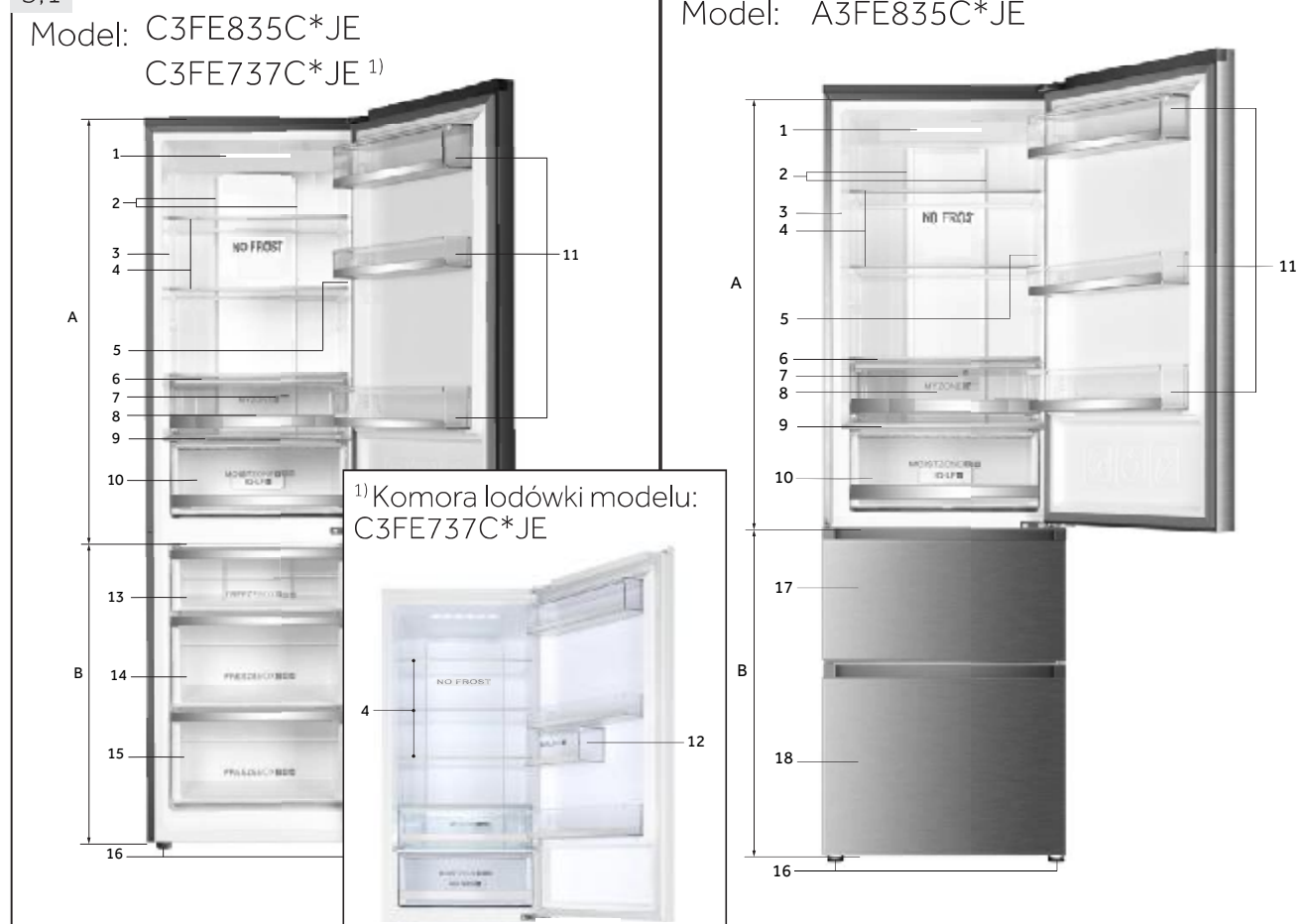

*= Kod koloru

A: Komora lodówki

- 1 Żarówka LED w lodówce
- 2 Kanał powietrza i czujnik (za panelem)
- 3 Tabliczka znamionowa
- 4 Szklane półki
- 5 O.K.-wskaźnik temperatury
- 6 Pokrywa pojemnika Moja strefa
- 7 Kanał powietrza (za szufladą)
- 8 Pojemnik Moja strefa
- 9 Pokrywa pojemnika wilgotnej strefy
- 10 Pojemnik wilgotnej strefy
- 11 Półki na drzwiach
- 12 Pojemnik zamykany hermetycznie

B: Komora zamrażarki

- 13 Górna szuflada zamrażarki
- 14 Środkowa szuflada zamrażarki
- 15 Dolna szuflada zamrażarki
- 16 Regulowane nóżki
- 17 Górna szuflada zamrażarki ze stojakiem do wstępnego zamrażania
- 18 Dolna szuflada zamrażarki ze stojakiem do wstępnego zamrażania

Panel kontrolny (rys. 4)

Przyciski:

- A Ustawienie temperatury lodówki
- B Ustawienie temperatury zamrażarki
Wł/wył. funkcji Super-Frz.
- C Ustawienie Mojej strefy
- D Blokowanie/odblokowanie panelu

Wskaźniki:

- a Temperatura komory lodówki
- b1 Temperatura komory zamrażarki
- b2 Funkcja Super-Freeze ("Super-Frz.")
- c Funkcja Mojej strefy
- d Blokada panelu

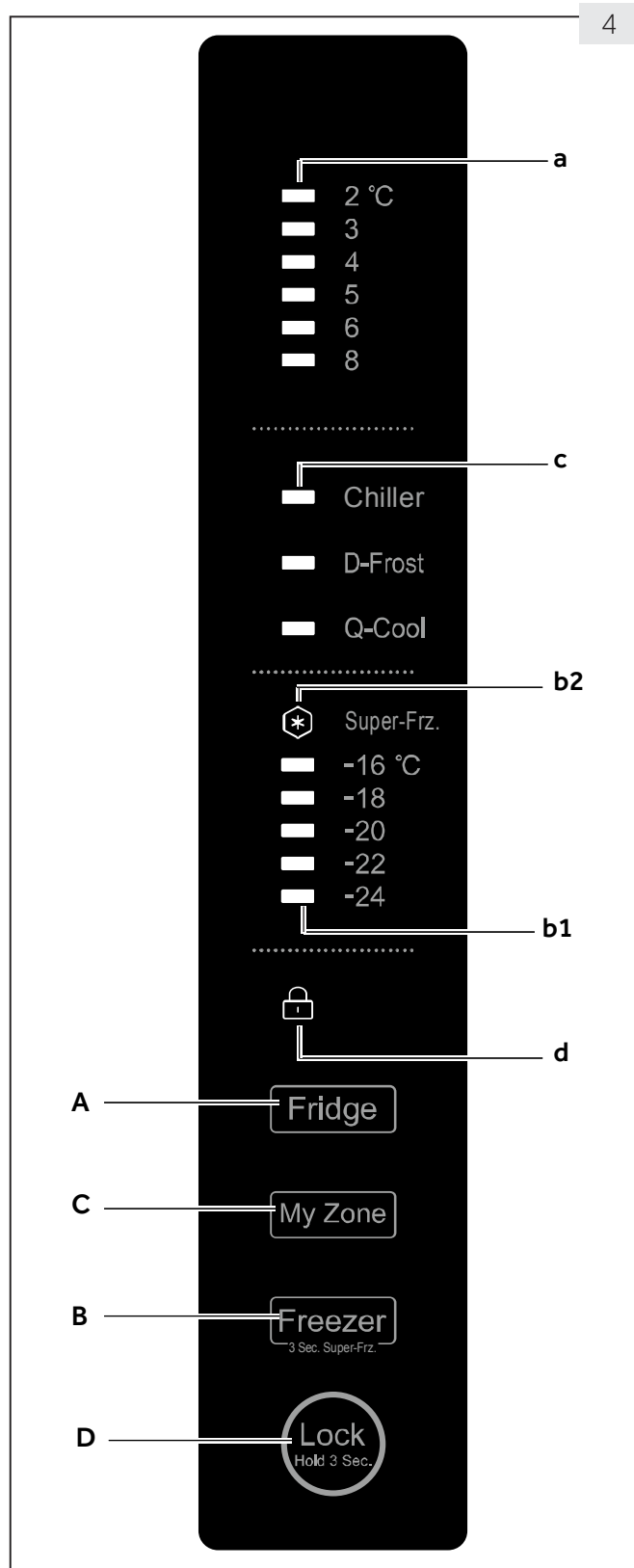

4

5.1 Przed pierwszym użyciem

- ▶ Usuń całe opakowanie, trzymaj je poza dostępem dzieci i usuń je w sposób przyjazny dla środowiska.
- ▶ Wyczyść wnętrze i obudowę zewnętrzną urządzenia, jak również akcesoria wodą z łagodnym detergentem i dobrze osusz miękką ściereczką.
- ▶ Po wypoziomowaniu i oczyszczeniu urządzenia, odczekaj co najmniej 2 godziny przed podłączeniem go do zasilania. Zobacz rozdział INSTALACJA.
- ▶ Przed włożeniem jedzenia wstępnie schłódź komory w wysokich ustawieniach. Funkcja Super-Freeze pomaga szybko schłodzić komorę zamrażarki.
- ▶ Temperatury lodówki i zamrażarki są ustawione automatycznie do 5°C i -18°C. Zalecane ustawienia. W razie potrzeby można ręcznie zmienić te temperatury. Proszę patrz: USTAWIANIE TEMPERATURY.

5.2 Przyciski dotykowe

Przyciski na panelu sterowania są klawiszami czujników, które reagują przy delikatnym dotknięciu palcem.

5.3 Włączanie/wyłączanie urządzenia

Urządzenie to zaczyna pracować, gdy tylko zostanie podłączone do źródła zasilania.

Gdy urządzenie zostanie włączone po raz pierwszy, wskaźniki temperatury „a” i „B1” pokażą pre definiowane wartości (patrz: UWAGA).



Uwaga: Ustawienie pre definiowane

- ▶ Urządzenie jest fabrycznie ustawione na zalecaną temperaturę 5°C (w lodówce) i -18°C (w zamrażarce). W normalnych warunkach otoczenia nie musisz ustawiać temperatury.
- ▶ Wstępnie ustawiony tryb dla Mojej Strefy to chłodziarka.
- ▶ Gdy urządzenie jest włączone, po odłączeniu od zasilania głównego, osiągnięcie poprawnej temperatury może potrwać do 12 godzin.

Opróżnij urządzenia przed wyłączeniem. Aby wyłączyć urządzenie, wyjmij przewód zasilający z gniazdka.

5.4 Tryb czuwania

Ekran wyłącza się automatycznie po 30 sekundach od naciśnięcia klawisza. Wyświetlacz zostanie automatycznie zablokowany. Włącza się on automatycznie, kiedy naciśnię się którykolwiek przycisk lub otworzy się drzwi

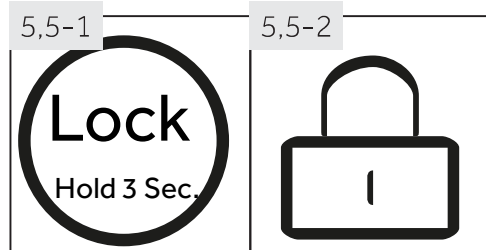

5.5 Zablokuj/odblokuj panel



Uwaga: Blokada panelu

Panel sterowania jest automatycznie blokowany przed aktywacją, jeśli nie dotkniesz żadnego przycisku przez 30 sekund. Dla wszelkich ustawień panel kontrolny musi być odblokowany.

- ▶ Dotknij przycisk „D” na 3 sekundy, aby zablokować wszystkie elementy panelu przed aktywacją (rys. 5.5-1).
- ▶ Wyświetli się odpowiedni wskaźnik „d” (rys. 5.5-2).
- ▶ Aby go odblokować ponownie dotknij przycisk.

5.6 Alarm otwarcia drzwi

Gdy drzwi lodówki są otwarte przez więcej niż 3 minuty, włącza się alarm otwarcia drzwi (rys. 5.6). Alarm można wyłączyć poprzez zamknięcie drzwi. Jeśli drzwi lodówki będą otwarte przez ponad 7 minut, oświetlenie lodówki i panel kontrolny zgasną automatycznie.

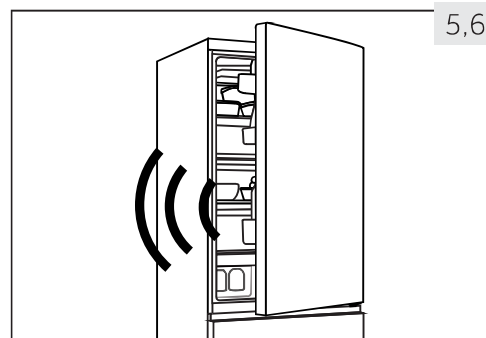

5.6

5.7 Dopasowanie temperatury

Następujące czynniki mają wpływ na temperatury w urządzeniu:

- ▶ Temperatura otoczenia
- ▶ Częstotliwość otwierania drzwi
- ▶ Ilość przechowywanych produktów spożywczych
- ▶ Montaż urządzenia

5.7.1 Dopasowanie temperatury w lodówce

1. Jeśli panel jest zablokowany, odblokuj go, używając przycisku „D” (rys. 5.5-1).
2. Naciskaj przycisk „A” (lodówka), aż wskaźnik temperatury „a” zamiga wskazując żądaną temperaturę (rys. 5.7.1).
Optymalna temperatura w lodówce to 5°C. Niższe temperatury oznaczają niepotrzebne zużycie energii.
3. Po kilku sekundach wskaźnik temperatury „a” przestanie migać i ustawienie zostanie potwierdzone.

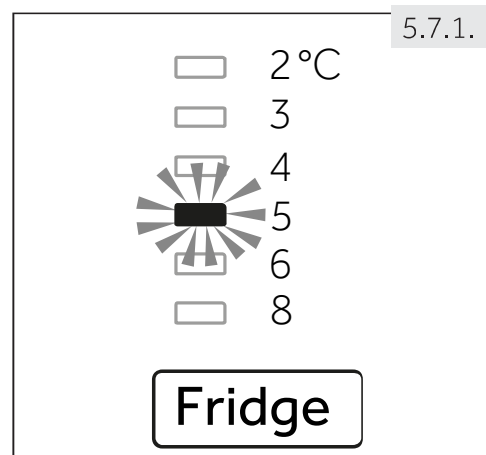

5.7.1.

5.7.2 Dopasowanie temperatury w zamrażarce

1. Jeśli panel jest zablokowany, odblokuj go, używając przycisku „D” (rys. 5.5-1).
2. Naciskaj przycisk „B” (zamrażarka), aż wskaźnik temperatury „b1” zamiga, wskazując żądaną temperaturę. (rys. 5.7.2).
Optymalna temperatura w zamrażarce to -18°C. Niższe temperatury oznaczają niepotrzebne zużycie energii.
3. Po kilku sekundach wskaźnik temperatury „a” przestanie migać i ustawienie zostanie potwierdzone.

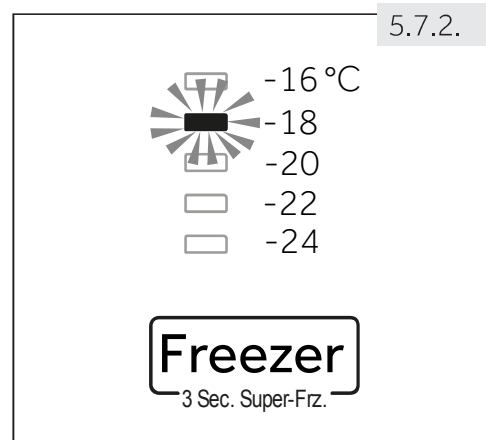

5.7.2.



Uwaga: Konflikt z innymi funkcjami

Temperatury w odnośnej komorze nie można regulować, jeśli jakiegokolwiek inna funkcja (Super-Freeze jest włączone lub gdy wyświetlacz jest zablokowany. Odpowiedni wskaźnik będzie migać.

5.8



5.8 Funkcja Super-Freeze

Świeże jedzenie powinno być całkowicie zamrożone możliwie jak najszybciej. Zachowa to najlepsze wartości odżywcze, wygląd i smak. Funkcja Super-Freeze przyspiesza zamrażanie świeżej żywności i chroni jedzenie już przechowywane przed niepożądanym ociepleniem. Jeśli musisz zamrozić dużą ilość żywności na raz, zaleca się, aby ustawić funkcję Super-Freeze do 24h przed włożeniem tej żywności do komory zamrażarki.

1. Jeśli panel jest zablokowany, odblokuj go, używając przycisku „D” (rys. 5.5-1).
2. Naciśnij przycisk „B” (Zamrażarka) na 3 sekundy; zapali się wskaźnik „b2” i funkcja włączy się (rys. 5.8).
3. Ta sama czynność umożliwi wyjście z funkcji Super-Freeze.



Uwaga: Automatyczne wyłączenie

Funkcja Super-Freeze wyłączy się automatycznie po 56 godzinach. Urządzenie następnie będzie pracować we wcześniej nastawionych temperaturach.

5.9

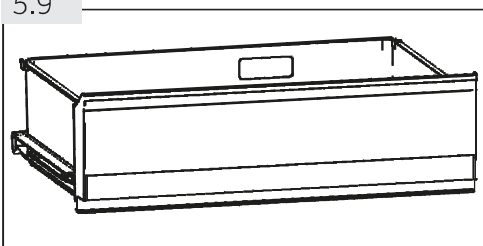

5.9 Pojemnik Mojej strefy

Komora lodówki jest wyposażona w szufladę Moja strefa (rys. 5.9). Zgodnie z wymogami przechowywania żywności, może zostać wybrana najbardziej odpowiednia temperatura, aby uzyskać optymalną wartość odżywczą żywności. Dostępne są następujące tryby:

5.9.1 Funkcja chłodziarki

Funkcja ta ustala temperaturę w pojemniku Mojej strefy na 0°C. Nadaje się do przechowywania świeżej żywności, takich jak mięso lub produkty typu instant. Większość jedzenia pozostaje świeża w 0 °C, ale nie zamarza.



Uwaga: Chłodziarka

- ▶ Ze względu na różne zawartości wody w mięsie, część mięsa z większą ilością będą zamrażane w temperaturach niższych niż 0 °C. Tak więc mięso do „natychmiastowego cięcia” należy przechowywać w pojemniku Moja Strefa, w temperaturze min. 0°C.
- ▶ Wrażliwe na zimno owoce, takie jak ananas, awokado, banany, grejpfruty; oraz warzywa, takie jak ziemniaki, bakłażany, fasola, ogórki, cukinia i pomidory; oraz ser nie powinny być przechowywane w pojemniku Moja Strefa.
- ▶ Kiedy wybierzesz „chłodziarka”, ustaw temperaturę komory lodówki na środkowym poziomie (5°C), w celu zachowania jedzenia w optymalnym środowisku.

5.9.2 D-Frost (rozmrażanie)

Funkcja ta pozwala na rozmrażanie mrozonek bez płynnych pozostałości na żywności po rozmrożeniu. Pozostawi to częściowo zamrożone jedzenie, wygodne do cięcia i gotowania.

Temperatura w komorze Mojej strefy jest ustawiona na +1°C.



Uwaga: D-Frost

Czas rozmrażania może się różnić w zależności od wielkości i grubości żywności. Poniższe wartości mogą być używane do rozmrażania: 500g: 7 godz.; 1000g: 8 godz., 1500g: 10 godz.

5.9.3 Q-Cool (Szybkie chłodzenie)

Funkcja ta pozwala na szybkie chłodzenie napojów w puszkach w krótkim czasie. Proszę wziąć wszystkie butelki przed aktywowaniem tej funkcji, mogą zostać się zamrożone.

Temperatura w komorze Mojej strefy jest ustawiona na -1°C.



Uwaga: Pojemnik Moja strefa

- ▶ Jedna z trzech funkcji komory Mojej strefy musi być zawsze aktywna
- ▶ Aby obniżyć temperaturę lodówki należy użyć funkcji Q-Cool. Aby ją zwiększyć, skorzystaj z funkcji D-Frost.

5.9.4 Wybór funkcji dla pojemnika Mojej strefy

1. Jeśli panel jest zablokowany, odblokuj go, używając przycisku „D” (rys. 5.5-1).
2. Dotknij kilkakrotnie przycisk „C” (Moja strefa), aż żądana funkcja „c” zaświeci się (rys. 5.9.4) i ustawienie zostanie potwierdzone.



5.10 Wskazówki dotyczące przechowywania świeżej żywności

5.10.1 Przechowywanie w komorze lodówki

- ▶ Utrzymuj temperaturę lodówki poniżej 5°C.
- ▶ Gorące jedzenie musi zostać schłodzone do temperatury pokojowej, zanim będzie włożone do lodówki.
- ▶ Jedzenie przechowywane w lodówce powinno być umyte i wysuszone przed włożeniem.
- ▶ Jedzenie powinno być przechowywane w szczelnych pojemnikach, aby uniknąć zmian w zapachu lub smaku.
- ▶ Nie przechowuj nadmiernych ilości jedzenia. Zostaw przerwy między artykułami, aby zimne powietrze mogło przepływać wokół nich, dla lepszego i bardziej jednorodnego chłodzenia.
- ▶ Produkty spożywcze spożywane codziennie powinny być przechowywane z przodu półki.
- ▶ Pozostaw przerwy pomiędzy żywnością a ściankami wewnętrznymi, umożliwiając przepływ powietrza. Nie pozwól żywności dotykać tylnej ścianki: żywność może do niej przymarznąć. Unikaj bezpośredniego kontaktu żywności (zwłaszcza tłustej lub kwaśnej) z wysciółką wewnętrzną, jako że olej/kwas mogą ją zniszczyć. Kiedy pojawi się tłuszcz/kwas, wytrzyj powierzchnię.
- ▶ Mrożonki można delikatnie rozmrozić w komorze chłodziarki lub za pomocą funkcji D-Frost w pojemniku Mojej strefy. Oszczędza to energię.
- ▶ Proces starzenia owoców i warzyw, takich jak cukinia, melon, papaja, banan, ananas, itp. może zostać przyspieszony w lodówce. W związku z tym nie zaleca się przechowywania ich w lodówce. Jednakże dojrzewanie mocno zielonych owoców może być wspomagane przez pewien okres czasu. Cebula, czosnek, imbir i inne warzywa korzeniowe powinny być przechowywane w temperaturze pokojowej.
- ▶ Nieprzyjemne zapachy wewnątrz lodówki to znak, że coś się wylało i wymaga czyszczenia. Patrz: KONSERWACJA I CZYSZCZENIE.
- ▶ Różne rodzaje żywności powinny być umieszczone w różnych obszarach, zgodnie z ich właściwościami (rys. 5.10.1).

5.10.1.

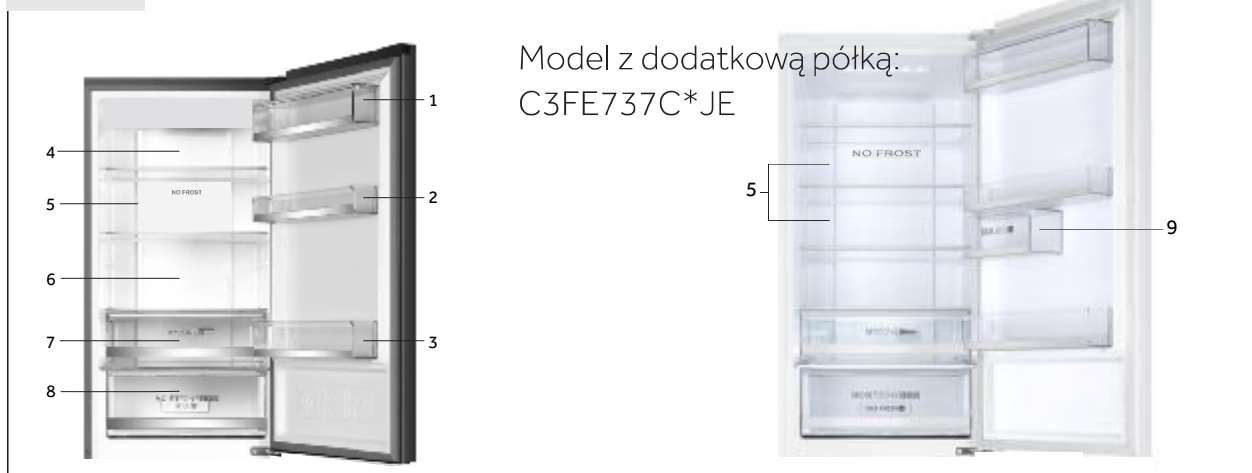

Model z dodatkową półką:
C3FE737C*JE

- | | |
|------------------------------------------------------------------|--------------------------------------------------------------------------------------------------------------------------------------------------------|
| 1 Masło, ser, jajka, przyprawy, itp. | 6 Gotowane mięso, kiełbasa, itp. |
| 2 Jajka, jedzenie w puszkach, przyprawy, itp. | 7 Pojemnik Moja strefa: Napoje w puszkach (Q-Cool), surowe, świeże, jedzenie (chłodziarka), wszystkie mrożonki, które powinny być rozmrożone (D-Frost) |
| 3 Butelkowane napoje i jedzenie | 8 Pojemnik wilgotnej strefy: Owoce, warzywa, sałatki, itp. |
| 4 Peklowane jedzenie, jedzenie w puszkach, itp. | 9 Dżem, ser, koncentrat pomidorowy, itp. |
| 5 Produkty mięsne, przekąski, makaron, mleko, tofu, nabiał, itp. | |

5.10.2 Przechowywanie w zamrażarce

- ▶ Utrzymuj temperaturę zamrażarki na poziomie -18°C .
- ▶ 24 godziny przed zamrażaniem włącz funkcję Super-Freeze; dla małych ilości jedzenia 4-6 godzin jest wystarczające.
- ▶ Gorące jedzenie musi zostać schłodzone do temperatury pokojowej, zanim będzie włożone do zamrażarki.
- ▶ Jedzenie w małych porcjach zamraża szybciej i łatwiej je potem rozmrozić i przygotować. Zalecana waga dla każdej porcji to mniej niż 2,5 kg.
- ▶ Zaleca się zapakowanie jedzenia przed włożeniem go do zamrażarki. Opakowanie zewnętrzne musi być suche, aby uniknąć sklejania się porcji. Opakowanie powinno być bezzapachowe, szczelne, nie trujące i nietoksyczne.
- ▶ W celu uniknięcia przekroczenia okresu przechowywania, należy zapisać datę zamrażania, termin i nazwę produktu na opakowaniu, zgodnie z okresem przechowywania różnych produktów spożywczych.
- ▶ **OSTRZEŻENIE:** Kwasy, zasady i sól mogą zniszczyć powierzchnię wewnętrzną zamrażarki. Nie umieszczaj żywności bogatej w te substancje (np. ryby morskie) bezpośrednio na powierzchni wewnętrznej. Słona woda w zamrażarce musi być natychmiast wyczyszczona.
- ▶ Nie przekraczaj czasu przechowywania zalecanego przez producenta. Wyciągaj tylko wymaganą ilość żywności z zamrażarki.
- ▶ Zużyj rozmrożone jedzenie szybko. Rozmrożone jedzenie nie może być ponownie zamrażane, chyba że jest ono najpierw gotowane, w przeciwnym razie będzie niejadalne.
- ▶ Nigdy nie wkładaj zbyt dużej ilości jedzenia do zamrażarki. Sprawdź wydajność zamrażania zamrażarki - patrz: DANE TECHNICZNE lub dane na tabliczce znamionowej.
- ▶ Żywność może być przechowywana w zamrażarce w temperaturze co najmniej -18°C przez 2 do 12 miesięcy, w zależności od jego właściwości (na przykład mięsa: 3-12 miesięcy, warzywa: 6-12 miesięcy)
- ▶ Podczas zamrażania świeżych produktów, nie powinno dojść do kontaktu z już zamrożonymi produktami. Ryzyko rozmrażania!

Podczas przechowywania kupnych mrozonek, proszę przestrzegać następujących zaleceń:

- ▶ Zawsze przestrzegaj zaleceń producenta co do terminu przechowywania żywności. Nie należy przekraczać tych wskazówek!
- ▶ Aby zachować dobrą jakość żywności, staraj się, aby czas między zakupem a włożeniem do lodówki był jak najkrótszy.
- ▶ Kupuj mrozonki, które były przechowywane w temperaturze -18°C lub poniżej.
- ▶ Unikaj kupowania żywności, która lód albo szron na opakowaniu - oznacza to, że produkt ten mógł być częściowo rozmrożony i ponownie zamrożony w pewnym momencie - a wzrost temperatury wpływa na jakość żywności.



Porady dotyczące oszczędzania energii

- ▶ Upewnij się, że urządzenie jest odpowiednio wentylowane (patrz: INSTALACJA).
- ▶ Nie instaluj urządzenia w miejscu narażonym na bezpośrednie działanie promieni słonecznych lub w pobliżu źródeł ciepła (np. pieców, grzejników).
- ▶ Nie ustawiaj niepotrzebnie niskiej temperatury w urządzeniu. Zużycie energii jest większe, gdy ustawiona jest niższa temperatura.
- ▶ Funkcje takie jak SUPER-FREEZE zużywają więcej energii.
- ▶ Gorące potrawy i napoje należy schłodzić przed włożeniem ich do urządzenia.
- ▶ Kiedy wkładasz do lodówki jedzenie i napoje, otwieraj drzwi na jak najkrócej.
- ▶ Nie przepętniaj urządzenia, aby nie doprowadzić do utrudniania przepływu powietrza.
- ▶ Nie pozostawiaj powietrza w opakowaniu żywności.
- ▶ Utrzymuj uszczelki drzwiowe w czystości, aby drzwi zawsze zamykały się dobrze.
- ▶ Rozmrażaj mrożonki w komorze lodówki lub użyj funkcji D-Frost w pojemniku Mojej strefy.



Uwaga: Różnice pomiędzy modelami

Z powodu różnic pomiędzy modelami, Twój model może nie posiadać wszystkich tych funkcji. Patrz: rozdział OPIS PRODUKTU.

7.1 Wielobiegowy przepływ powietrza

Lodówka jest wyposażona w system wielobiegowego przepływu powietrza, w którym dysze chłodnego powietrza znajdują się na każdym poziomie rys. 7.1). Pomaga to w utrzymaniu jednolitej temperatury w celu zapewnienia, że przechowywana żywność jest dłużej świeża.

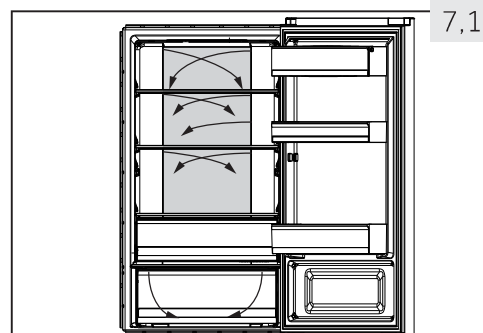

7,1

7.2 Regulowane półki

Wysokość półki można dostosować do swoich potrzeb przechowywania.

1. Aby przenieść półkę, należy ją najpierw wyjąć przez uniesienie tylnych krawędzi (1) i jej pociągnięcie (2) (rys. 7.2).
2. Aby zainstalować ją ponownie, umieść ją na uchwytych po obu stronach komory i przesun w głąb, aż tył półki zamocowany będzie w otworach na bokach

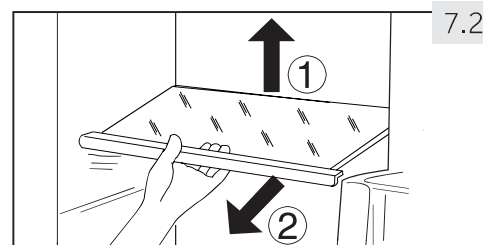

7,2



Uwaga: Półki

Upewnij się, że obie strony półki są na tym samym poziomie.

7.3 Zdejmowane półki na drzwiach

Półki na drzwiach można wyjmować do czyszczenia.

Umieść ręce z obu stron półki, unieś ją do góry (1) i wyciągnij (2) (rys. 7.3).

W celu zamontowania półki na drzwiach, powyższe etapy trzeba wykonać w odwrotnej kolejności.

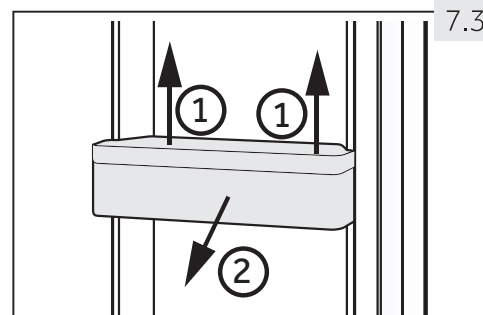

7,3

7.4 Pojemnik zamykany hermetycznie

Jest on używany do przechowywania drobnych rzeczy, takich jak dżem, ser, koncentrat pomidorowy, itp.

Pojemnik hermetyczny (rys. 7.4) nie powinien być otwierany szerzej niż 120°, w przeciwnym razie można go uszkodzić.

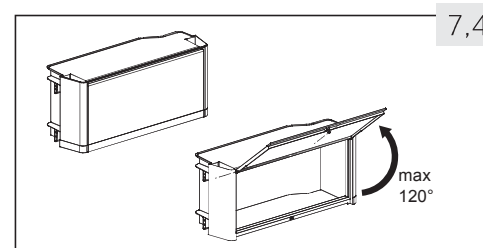

7,4



OSTRZEŻENIE!

Nie przechowuj rzeczy, które wymagają precyzyjnej temperatury przechowywania, takich jak leki i artykuły terapii żywnościowej, aby zapobiec ich popsuciu się.

7.5

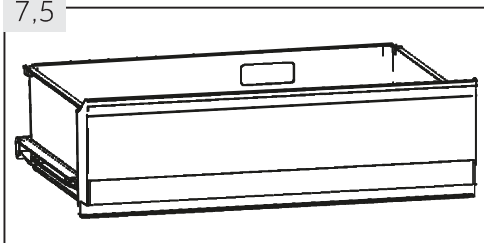

7.5 Pojemnik Mojej strefy

Aby sprawdzić wykorzystanie i ustawienia w komorze Moja strefa (rys. 7.5), sprawdź rozdział UŻYTKOWANIE (Moja strefa - pojemnik).

7.6

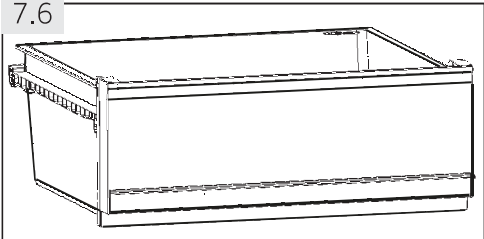

7.6 Pojemnik wilgotnej strefy

W pojemniku tym (rys. 7.6) poziom wilgotności wynosi około 90%. Jest ona kontrolowana automatycznie przez system i nadaje się do przechowywania owoców, warzyw, sałatek, itp.

7.7

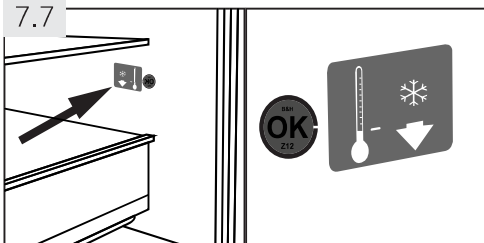

7.7 OK - wskaźnik temperatury

Wskaźnik temperatury „OK” (rys. 7.7) służy do wskazywania temperatury poniżej +4°C. Stopniowo obniżaj temperaturę, jeśli wskaźnik nie pokazuje „OK”.



Uwaga: Naklejka OK

Gdy urządzenie jest włączone osiągnięcie poprawnej temperatury może potrwać do 12 godzin.

7.8

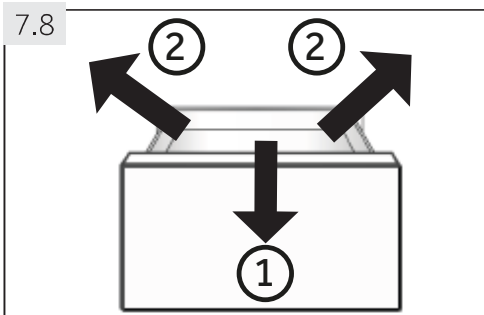

7.8 Wyjmowana szuflada zamrażarki

Aby wyjąć szufladę, należy ją maksymalnie wyciągnąć (1), unieść i wyjąć (2) (rys. 7.8).

W celu włożenia szuflady, powyższe instrukcje należy wykonać w odwrotnej kolejności.

7.9

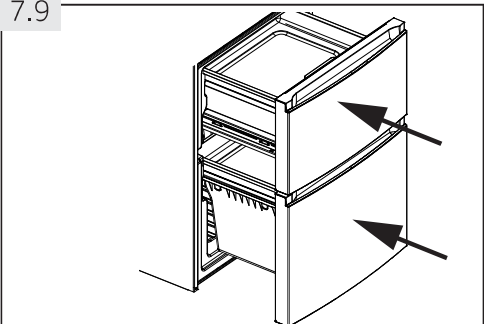

7.9 Szuflada 3D zamrażarki

Szuflady zamrażarki (rys. 7.9) mogą być wyciągane łatwo i całkowicie. Są one montowane na rolkach teleskopowych, dzięki czemu można wygodnie wkładać i wyjmować zamrożone produkty. Ze względu na automatyczny mechanizm zamykania drzwi obsługa jest łatwa i oszczędza energię.



OSTRZEŻENIE!

Nie przeciążaj szuflad: Max. obciążenie każdej szuflady: 35kg!

7.10 Półka wstępnego zamrażania

Każda szuflada zamrażarki jest wyposażona w półkę wstępnego zamrażania (rys. 7.10). Świeżo mrożone jedzenie może być oddzielone od już zamrożonego, tak, że proces zamrażania może nastąpić bez obawy, że dojdzie do rozmrożenia. Po przełożeniu mrozonek komory te mogą być stosowane w celu łatwego przechowywania drobnych produktów, takich jak zioła, lody lub tacek na kostki lodu.

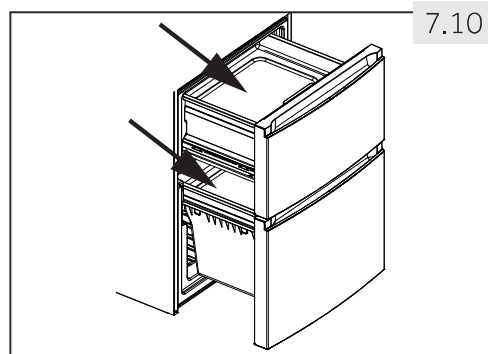

7.10

7.11 Fresher Pad

Fresher Pad (rys. 7.11) może być wykorzystywany do:

1. Szybkiego zamrażania

Gdy wykorzystujemy Fresher Pad w komorze zamrażalnika, położona na tej podkładce żywność zostanie zamrożona trzy razy szybciej niż w zwykłym zamrażalniku. Strefa powstawania dużych kryształków lodu zostanie zminimalizowana; jakość żywności zostanie zachowana:

- ▶ Umieść Fresher Pad w górnej szufladzie zamrażarki w odpowiednim otworze i umieść jedzenie na stronie z napisem „Fresher Pad”.



7.11

2. Szybkie rozmrażanie

Korzystając z Fresher Pad poza urządzeniem, rozmrozimy żywność pięć razy szybciej niż bez podkładki, ponieważ:

- ▶ pozwól Fresher Pad schłodzić się w temperaturze pokojowej i umieść go na płaskiej powierzchni poza urządzeniem. Umieść żywność na stronie napisem „Fresher Pad”.



Uwaga: Fresher Pad

- ▶ Podczas używania go w zamrażalniku nie dotykaj części aluminiowej Fresher Pad. Ręce mogą przymarznąć do powierzchni. Załóż rękawiczki.
- ▶ Upewnij się, że Fresher Pad jest suchy przed umieszczeniem go w zamrażarce.

7.12 Taca na kostki lodu

1. Wypełnij tackę na kostki lodu do 3/4 wodą, nie przekraczając linii poziomej wody (A) (rys. 7.12-1). Zamknij tackę i włóż do jednej z komór zamrażalnika.
2. Przekręć lekko tackę na kostki lodu lub potrzymaj ją pod bieżącą wodą, aby poluzować kostki lodu (rys. 7.12-2).

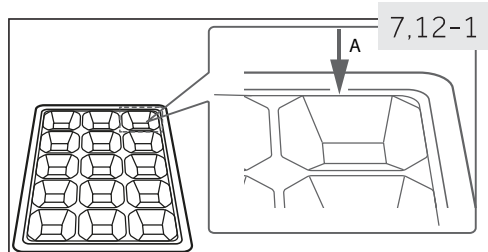

7,12-1

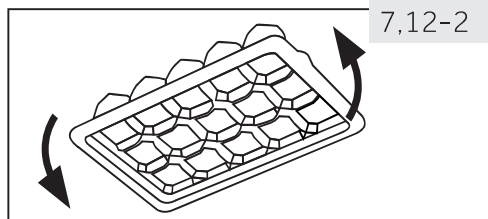

7,12-2

7.13 Oświetlenie wnętrza

Dioda wewnątrz urządzenia zapala się po otwarciu drzwi. Funkcjonowanie oświetlenia nie zależy od innych ustawień urządzenia.

**OSTRZEŻENIE!**

Przed czyszczeniem odłącz urządzenie od sieci.

8.1 Informacje ogólne

Czyść urządzenie, gdy jest w niej niewiele produktów lub żadna żywność nie jest przechowywana. Urządzenie powinno być czyszczone co cztery tygodnie dla konserwacji i aby zapobiec utrzymywaniu się nieświeżych zapachów.

**OSTRZEŻENIE!**

- ▶ Nie czyść urządzenia za pomocą twardych szczotek, szczotek drucianych, detergentów proszkowych, benzyny, octanu amylu, acetonu i podobnych roztworów organicznych, kwasu lub roztworów alkalicznych. Proszę czyścić specjalnym detergentem do lodówek, aby uniknąć uszkodzenia.
- ▶ Nie używaj aerozolu ani nie przepłukuj urządzenia podczas czyszczenia.
- ▶ Nie stosuj wody lub pary do czyszczenia urządzenia.
- ▶ Nie czyść zimnych szklanych półek używając gorącej wody. Nagła zmiana temperatury może spowodować pęknięcie szkła.
- ▶ Nie dotykaj wewnętrznej powierzchni komory zamrażarki podczas pracy, zwłaszcza mokrymi rękami, jako że ręce mogą przymarznąć do jej powierzchni.
- ▶ W przypadku wyższych temperatur sprawdź stan produktów mrożonych.

8.1

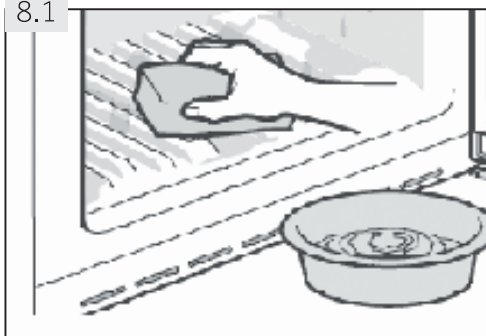

- ▶ Zawsze należy utrzymuj uszczelkę drzwi w czystości.
- ▶ Czyść wnętrze i obudowę urządzenia gąbką zwilżoną ciepłą wodą i neutralnym detergentem (rys. 8.1).
- ▶ Opłucz i wysusz dokładnie.
- ▶ Oczyszczyć akcesoria tylko ciepłą wodą i łagodnym środkiem czyszczącym.
- ▶ Nie czyść żadnej z części urządzenia w zmywarce.
- ▶ Odczekaj co najmniej 5 minut przed ponownym uruchomieniem urządzenia, jako że szybkie włączenie może doprowadzić do uszkodzenia sprężarki.

8.2 Rozmrażanie

Rozmrażanie lodówki i zamrażarki są wykonywane automatycznie; nie jest potrzebna instrukcja obsługi.

8.3 Wymiana lampy LED



OSTRZEŻENIE!

Nie wymieniaj samodzielnie lampy diodowej, musi ona zostać wymieniona albo przez producenta, albo przez autoryzowanego serwisanta.

Lampy LED jako źródło światła charakteryzują się niskim zużyciem energii i długą żywotnością. W przypadku jakichkolwiek nieprawidłowości, należy skontaktować się z obsługą klienta. Patrz: OBSŁUGA KLIENTA.

Parametry lampy:

Napięcie w V	12
Maksymalna moc w W	2
Ilość światła w lumenach	150
Specyf. LED	biała-5050
Temperatura użycia	-30°C do +85°C.

8.4 Wymienne uszczelki pomocnicze drzwi

Istnieje sześć dodatkowych uszczelki drzwi na górnej i dolnej szufladzie zamrażarki.

1. Znajdź pięć wskazanych uszczelki drzwi na górnej i dolnej szufladzie zamrażarki (rys.8.4-1).
2. Upewnij się, że wygięte kawałki uszczelki skierowane są do wewnątrz podczas mocowania (rys. 8.4-2).
3. Umieść **dolną** uszczelkę górnej szuflady, jak pokazano na rysunku (rys. 8.4-3).
4. Upewnij się, że wygięte kawałki uszczelki skierowane są do dołu podczas mocowania (rys. 8.4-4).

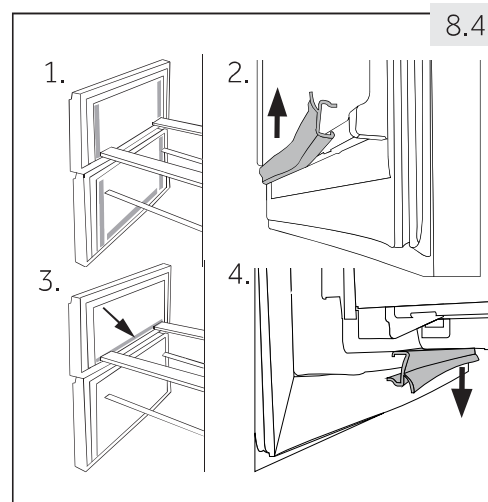

Dostaniesz te uszczelki, jak również uszczelki drzwi obrotowych/szuflad za pośrednictwem obsługi klienta (patrz: karta gwarancyjna).

8.5 Nieużytkowanie przez dłuższy okres

Jeśli urządzenie nie jest używane przez dłuższy czas:

- ▶ Wyjmij jedzenie.
- ▶ Odłącz urządzenie od zasilania.
- ▶ Wyczyść urządzenie, jak to opisano powyżej.
- ▶ Otwórz drzwi i szuflady zamrażarki, aby zapobiec tworzeniu się wewnątrz nieprzyjemnych zapachów.



Uwaga: Wyłączenie

Wyłącz urządzenie tylko jeśli jest to absolutnie konieczne.

8.6 Przenoszenie urządzenia

1. Wyjmij całe jedzenie i wyjmij wtyczkę z gniazdka.
2. Zabezpiecz taśmą klejącą półki i inne części ruchome w lodówce i zamrażarce.
3. Nie przechylaj lodówki bardziej niż 45°, aby uniknąć uszkodzenia układu chłodniczego.



OSTRZEŻENIE!

- ▶ Nie podnoś urządzenia za uchwyty.
- ▶ Nigdy nie umieszczaj urządzenia poziomo na ziemi.

Wiele problemów można rozwiązać samodzielnie, bez specjalistycznej wiedzy. W przypadku problemów prosimy sprawdzić wszystkie pokazane możliwości i postępować zgodnie z poniższymi instrukcjami przed skontaktowaniem się z obsługą posprzedażnej. Patrz: OBSŁUGA KLIENTA.



OSTRZEŻENIE!

- ▶ Przed przystąpieniem do konserwacji, wyłącz urządzenie i wyjmij wtyczkę z gniazdka sieciowego.
- ▶ Urządzenia elektryczne powinny być serwisowane tylko przez wykwalifikowanych ekspertów elektrycznych, ponieważ niewłaściwe naprawy mogą spowodować znaczne szkody.
- ▶ Jeśli kabel zasilania jest uszkodzony, musi on zostać wymieniony przez producenta, serwisanta lub inną wykwalifikowaną osobę w celu uniknięcia niebezpieczeństwa.

9.1 Rozwiązywanie problemów

Problem	Możliwa przyczyna	Możliwe rozwiązanie
Sprężarka nie działa.	<ul style="list-style-type: none"> • Wtyczka sieciowa nie jest podłączona do gniazdka. • Urządzenie jest w cyklu rozmrażania. 	<ul style="list-style-type: none"> • Podłącz wtyczkę sieciową. • Jest to normalne dla automatycznego rozmrażania.
Urządzenie działa często lub przez zbyt długi okres czasu.	<ul style="list-style-type: none"> • Temperatura wewnątrz lub na zewnątrz jest zbyt wysoka. • Urządzenie było odłączone od zasilania przez jakiś okres czasu. • Drzwi/szuflady urządzenia nie są szczelnie zamknięte. • Drzwi/szuflady były otwierane zbyt często lub na zbyt długo. • Ustawienie temperatury dla komory zamrażarki jest zbyt niskie. • Uszczelki drzwi/szuflady są brudne, zużyte, pęknięte lub niedopasowane. • Wymagany przepływ powietrza nie jest gwarantowany. 	<ul style="list-style-type: none"> • W tym przypadku, to normalne, że urządzenie będzie pracować dłużej. • Zwykle trwa od 8 do 12 godzin, aż urządzenie ostygnie. • Zamknij drzwi/szuflady i upewnij się, że urządzenie znajduje się na płaskiej powierzchni, ani że jedzenie lub szuflady nie blokują drzwi. • Nie otwieraj drzwi/szuflad zbyt często. • Ustaw temperaturę na wyższą, aż uzyskasz temperaturę odpowiednią dla lodówki. Uzyskanie stabilnej temperatury w lodówce trwa 24 godziny. • Wyczyść uszczelki szuflad/drzwi lub wymień je z pomocą serwisu obsługi klienta. • Zapewnić odpowiednią wentylację.
Wnętrze lodówki jest brudne i/lub nieprzyjemnie pachnie.	<ul style="list-style-type: none"> • Wnętrze lodówki wymaga czyszczenia. • W lodówce jest przechowywane jedzenie o silnym zapachu. 	<ul style="list-style-type: none"> • Wnętrze lodówki wymaga czyszczenia. • Opakuj produkty spożywcze dokładnie.

Problem	Możliwa przyczyna	Możliwe rozwiązanie
Wewnątrz urządzenia nie jest wystarczająco zimno.	<ul style="list-style-type: none"> • Temperatura jest zbyt wysoka. • Zostały włożone zbyt ciepłe produkty. • Przechowywane jest jednorazowo zbyt dużo jedzenia. • Produkty są zbyt blisko siebie. • Drzwi/szuflady urządzenia nie są szczelnie zamknięte. • Drzwi/szuflady były otwierane zbyt często lub na zbyt długo. 	<ul style="list-style-type: none"> • Ponownie ustaw temperaturę. • Zawsze ostudź produkty przed włożeniem ich do urządzenia. • Zawsze przechowuj niewielką ilość żywności. • Pozostaw lukę pomiędzy żywnością a ściankami wewnętrznymi, umożliwiając przepływ powietrza. • Zamknij drzwi/szuflady. • Nie otwieraj drzwi/szuflad zbyt często.
Wewnątrz urządzenia nie jest wystarczająco zimno.	<ul style="list-style-type: none"> • Temperatura jest zbyt niska. • Funkcja Power-Freeze jest włączona lub działa zbyt długo. 	<ul style="list-style-type: none"> • Ponownie ustaw temperaturę. • Wyłącz funkcję Power-Freeze
Powstawanie wilgoci na wewnętrznych ściankach komory lodówki.	<ul style="list-style-type: none"> • Klimat jest zbyt ciepły i zbyt wilgotny. • Drzwi/szuflady urządzenia nie są szczelnie zamknięte. • Drzwi/szuflady były otwierane zbyt często lub na zbyt długo. • Otwarte są pojemniki na żywność lub płyny. 	<ul style="list-style-type: none"> • Zwiększ temperaturę. • Zamknij drzwi/szuflady. • Nie otwieraj drzwi/szuflad zbyt często. • Schłodź gorące jedzenie do temperatury pokojowej i przykryj jedzenie oraz napoje.
Wilgoć gromadzi się na powierzchni zewnętrznej chłodziarki lub pomiędzy drzwiami a szufladą.	<ul style="list-style-type: none"> • Klimat jest zbyt ciepły i zbyt wilgotny. • Drzwi/szuflady nie są szczelnie zamknięte. Skrapla się zimne powietrze wewnątrz urządzenia, a ciepłe powietrze na zewnątrz. 	<ul style="list-style-type: none"> • Jest to normalne zjawisko w wilgotnym klimacie i zmieni się, gdy wilgotność spadnie. • Upewnij się, że drzwi/szuflady są szczelnie zamknięte.
Lód i szron w zamrażalniku.	<ul style="list-style-type: none"> • Produkty nie zostały odpowiednio zapakowane. • Drzwi/szuflady urządzenia nie są szczelnie zamknięte. • Drzwi/szuflady były otwierane zbyt często lub na zbyt długo. • Uszczelki drzwi/szuflady są brudne, zużyte, pęknięte lub niedopasowane. • Coś w środku nie pozwala prawidłowo zamknąć drzwi / szuflady. 	<ul style="list-style-type: none"> • Zawsze dobrze zapakuj produkty. • Zamknij drzwi/szuflady. • Nie otwieraj drzwi/szuflad zbyt często. • Wyczyść uszczelki szuflad/drzwi lub wymień je na nowe. • Załóż półki, półki na drzwiach, lub pojemniki wewnętrzne tak, aby umożliwić zamknięcie się drzwi/szuflad.
Urządzenie wydaje dziwne dźwięki.	<ul style="list-style-type: none"> • Urządzenie nie znajduje się na wypoziomowanym podłożu. • Urządzenie dotyka jakiegoś obiektu. 	<ul style="list-style-type: none"> • Wyreguluj nóżki, aby wypoziomować urządzenie. • Usuń przedmioty znajdujące się w pobliżu urządzenia.

Problem	Możliwa przyczyna	Możliwe rozwiązanie
Słysząc delikatny szum podobny do płynącej wody.	<ul style="list-style-type: none"> To jest normalne. 	<ul style="list-style-type: none"> -
Słysząc dźwięk alarmu.	<ul style="list-style-type: none"> Schówek na drzwiach lodówki jest otwarty. 	<ul style="list-style-type: none"> Zamknij drzwi lub wyłącz alarm ręcznie.
Słysząc cichy szum.	<ul style="list-style-type: none"> Pracuje system zapobiegający kondensacji. 	<ul style="list-style-type: none"> Zapobiega to kondensacji i jest normalne.
System oświetlenia lub chłodzenie wnętrza nie działa.	<ul style="list-style-type: none"> Wtyczka sieciowa nie jest podłączona do gniazdka. Wystąpił problem z zasilaniem. Lampa LED nie działa. 	<ul style="list-style-type: none"> Podłącz wtyczkę sieciową. Sprawdź zasilanie elektryczne w pomieszczeniu. Skontaktuj się z lokalnym dostawcą energii elektrycznej! Proszę wezwać serwis do wymiany lampy.
Boki obudowy i listwa drzwiowa rozgrzewają się.	<ul style="list-style-type: none"> To jest normalne. 	<ul style="list-style-type: none"> -

9.2 Przerwa w zasilaniu

W przypadku awarii zasilania, jedzenie powinno pozostać bezpiecznie zimne przez około 13-14 godzin (patrz: część DANE TECHNICZNE). Postępuj zgodnie z poniższymi poradami podczas długotrwałego braku zasilania, zwłaszcza w lecie:

- ▶ Jak najrzadziej otwieraj drzwi/szuflady.
- ▶ Nie wkładaj nowych produktów do urządzenia podczas przerwy w zasilaniu.
- ▶ Jeżeli wcześniej jest podana wiadomość o przerwaniu zasilania, a czas przerwy jest dłuższy niż 16 godzin, przygotuj trochę lodu i umieść go w pojemniku na górze komory lodówki.
- ▶ Po awarii konieczna jest niezwłoczna kontrola produktów.
- ▶ Jako że temperatura w lodówce podniesie się podczas przerwy w zasilaniu lub innej awarii, zmniejszy się okres przechowywania żywności i jej przydatność do spożycia. Każdy produkt, który się rozmroził należy jak najszybciej ugotować i ponownie zamrozić (jeśli to konieczne), aby zapobiec zagrożeniom dla zdrowia.



Uwaga: Pamięć funkcji podczas awarii zasilania

Po przywróceniu zasilania urządzenie przechodzi do ustawień, które zostały ustawione przed awarią zasilania.

10.1 Rozpakowanie



OSTRZEŻENIE!

- ▶ Urządzenie jest ciężkie. Zawsze przenoś urządzenie z pomocą co najmniej dwóch osób.
- ▶ Zachowaj wszystkie materiały opakowania poza zasięgiem dzieci i wyrzucić je w sposób przyjazny dla środowiska.
- ▶ Wyjmij urządzenie z opakowania.
- ▶ Usuń wszystkie materiały opakowania.

10.2 Warunki środowiskowe

Temperatura w pomieszczeniu powinna być zawsze pomiędzy 10°C a 43°C, ponieważ może to mieć wpływ na temperaturę wewnątrz urządzenia oraz zużycie energii. Nie ustawiaj urządzenia w pobliżu innych urządzeń bez izolacji emitujących ciepło (piekarniki, lodówki).

10.3 Odwracalność drzwi

Zanim urządzenie zostanie zainstalowane na stałe, sprawdź prawidłowe ustawienie zawiasów drzwi. W razie potrzeby patrz: sekcja ODWRACALNOŚĆ DRZWI.

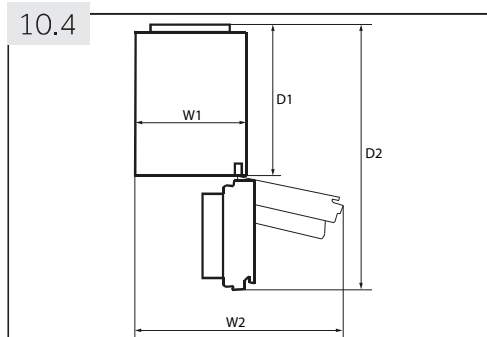

10.4 Wymagane miejsce

Wymagane miejsce, gdy drzwi są otwarte (rys. 10.4):

Model	Szerokość urządzenia w mm		Głębokość urządzenia w mm	
	W1	W2	D1	D2
C3FE-737C*JE	595	925	580	1200
A3FE-835C*JE C3FE-835C*JE	595	925	600	1220

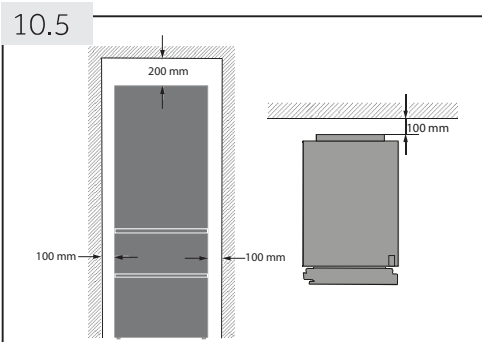

10.5 Przekrój wentylacji

Aby osiągnąć odpowiednią wentylację urządzenia ze względów bezpieczeństwa należy postępować zgodnie z informacją o wentylacji (rys. 10.5).

10.6 Ustawianie urządzenia

Urządzenie powinno być umieszczone na płaskiej i stabilnej powierzchni.

1. Pochyl urządzenie lekko do tyłu (rys. 10.6).
2. Ustaw nóżki na pożądanym poziomie.
3. Stabilność można sprawdzić popychając na przemian rogi urządzenia. Lekkie kołysanie powinno być takie same w obu kierunkach. W przeciwnym razie rama może się wykrzywić; wynikiem tego mogą być nieszczelne uszczelki drzwi. Niewielki przechył do tyłu pomaga zamykaniu drzwi.

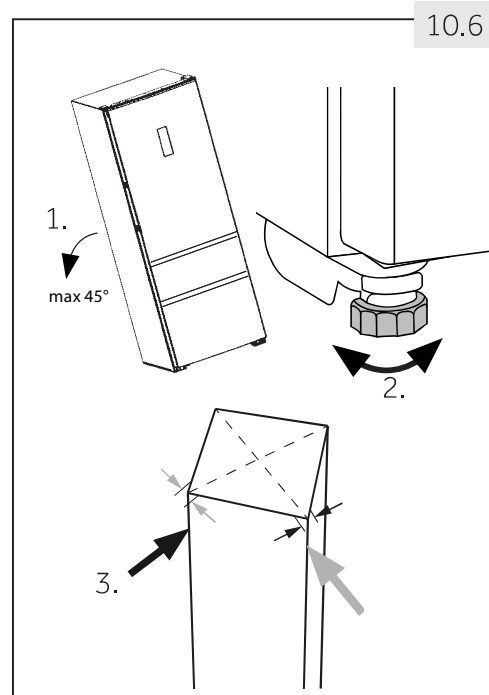

10.7 Czas oczekiwania

W kapsułce sprężarki znajduje się olej bezobstęgowy. Olej ten może przedostać się poprzez zamknięty system rur podczas transportu przechylonego urządzenia. Przed podłączeniem urządzenia do zasilania trzeba odczekać 2 godziny (rys. 10.7), aby olej spłynął z powrotem do zbiornika.

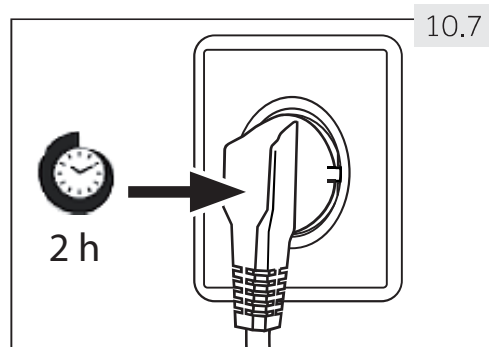

10.8 Podłączenie prądu

Przed każdym podłączeniem sprawdź, czy:

- ▶ zasilacz, gniazdo i utrwalaenia są odpowiednie do informacji na tabliczce znamionowej.
- ▶ gniazdko jest uziemione i nie zastosowano rozgałęźnika lub przedłużacza.
- ▶ wtyczka i gniazdo są ściśle dopasowane.

Podłącz urządzenie wyłącznie do właściwie zamontowanych i uziemionych gniazdek elektrycznych.



OSTRZEŻENIE!

Aby uniknąć ryzyka, uszkodzony przewód zasilający musi być wymieniony przez serwis (patrz: karta gwarancyjna).

10.9 Odwracalność drzwi

Przed podłączeniem urządzenia do zasilania należy sprawdzić, czy nie trzeba zmienić kierunku otwierania drzwi z prawego (ustawienie przy odbiorze) na lewy, jeśli jest to konieczne ze względu na miejsce instalacji i użytkowania.



OSTRZEŻENIE!

- ▶ Urządzenie jest ciężkie. Potrzeba dwóch osób do zmiany kierunku otwierania drzwi.
- ▶ Przed rozpoczęciem jakichkolwiek czynności, należy najpierw odłączyć urządzenie od sieci.
- ▶ Nie przechylaj lodówki bardziej niż 45°, aby uniknąć uszkodzenia układu chłodniczego.

Etapy montażu (rys. 10.9):

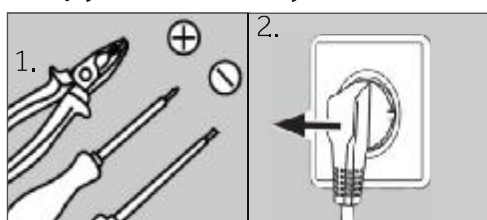

1. Pracuj, używając odpowiednich narzędzi:
2. Odłącz urządzenie od prądu.

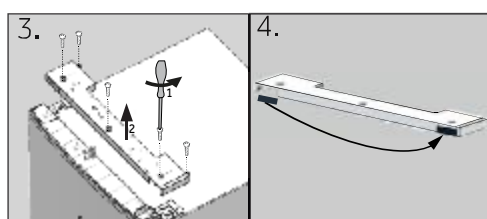

3. Wykręć pięć śrub, które mocujące panel przedni (1) i go zdejmij (2).
4. Usuń małą pokrywę przedniego panelu od strony lewej do prawej strony.

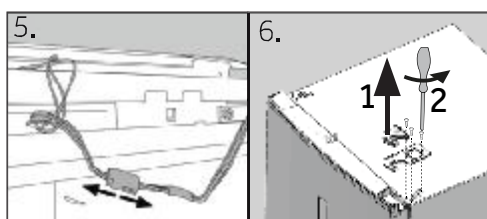

5. Odłącz kabel
6. Zdejmij osłonę górnego zawiasu (1) i odkręć zawias górny (trzy śruby) po prawej stronie (2).

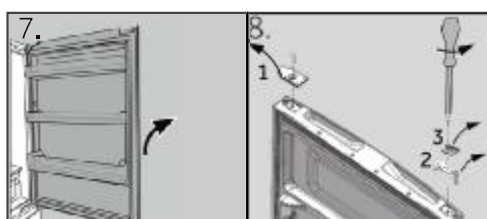

7. Ostrożnie podnieś drzwi lodówki z dolnego zawiasu.
8. Przekręć drzwi do góry nogami, odkręć osłonę (1) i ogranicznik drzwi (2) z częścią mocującą (3).

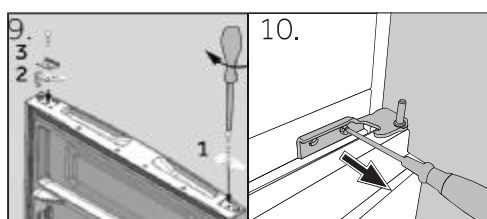

9. Wyjmij nową osłonę (1) i ogranicznik drzwi (2) z częścią mocującą (3) z torby z wyposażeniem i przykręć je po przeciwnej stronie.
10. Odkręć dolny zawias górnych drzwi.

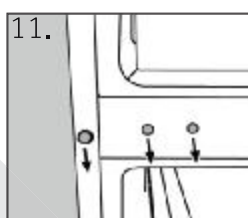

11. Zmień pozycję zaślepek i śruby na drugą stronę.

Następne kroki (a-h) są konieczne tylko dla modeli z parą drzwi:

- a Zdejmij dolne drzwi
- b Ten etap wymaga dwóch osób; jednej, która trzyma urządzenie w miejscu, i drugiej, która wykonuje czynności montażowe!

Przechyl urządzenie lekko do tyłu i zdejmij dolny zawias z nóżkami (1). Zmień również położenie pozostałych nóżek (2).

- c Odkręć dwie śruby dociskowe (1), zdejmij dolny zawias, obróć się o 180° (2) i

- d zamocuj ponownie dolny zawias 2 wkrętami

- e Przykręć dolny zawias z lewej strony urządzenia.

- f Wykonaj kroki 8 i 9.

- g Unieś ostrożnie dolne drzwi na dolnym zawiasie tak, aby sworzeń pasował do tulei zawiasu.

Upewnij się, że trzpień pasuje do otworu zawiasu dolnych drzwi.

- h Wyjmij nowy zawias z woreczka z akcesoriami i wkręć go po lewej stronie urządzenia.

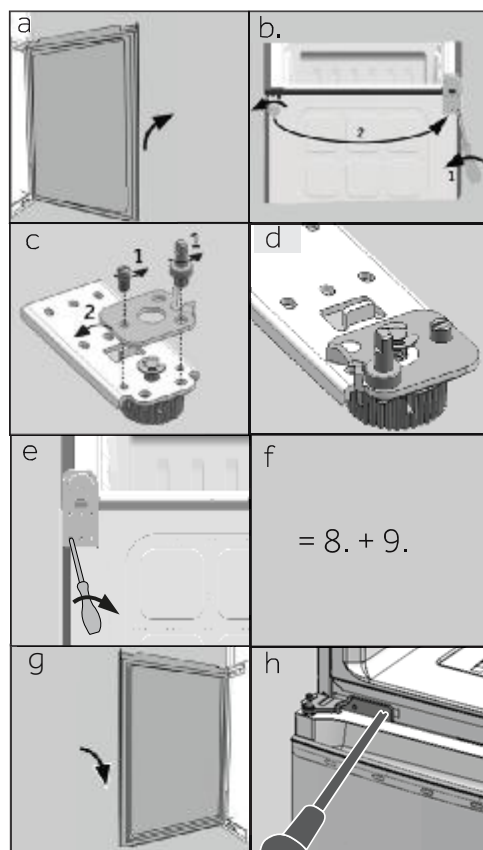

- 12. Wyjmij nowy dolny zawias z woreczka z akcesoriami i wkręć go po lewej stronie urządzenia.

- 13. Unieś ostrożnie górne drzwi na dolnym zawiasie tak, aby sworzeń pasował do tulei zawiasu.

- 14. Wyjmij górny zawias z woreczka z akcesoriami.

Upewnij się, że trzpień pasuje do otworu zawiasu dolnych drzwi.

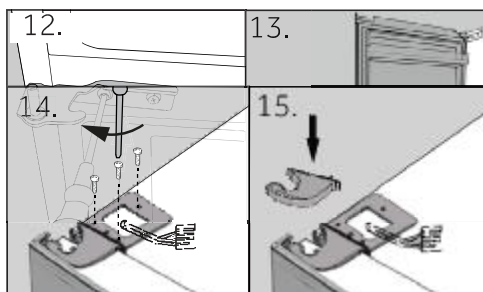

Włóż kabel przez górny zawias i zamocuj górny zawias z trzema śrubami po lewej stronie urządzenia.

- 15 Załóż osłonę (dostarczona w woreczku z akcesoriami) na zawiasie.

- 16. Podłącz kabel zasilania i dopasuj go do otworu.

- 17. Załóż panel przedni i przykręć go z pięcioma śrubami.

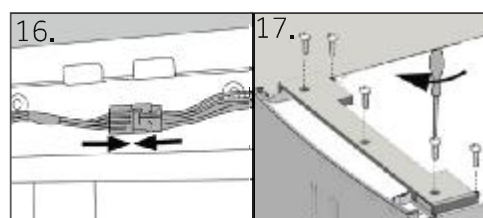

- 18 Wyjmij osłonę z woreczka z akcesoriami i zamocuj po prawej stronie górnych drzwi.

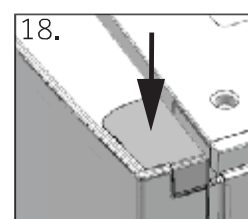

Po zmianie drzwi sprawdź, czy uszczelki drzwi znajdują się odpowiednio na obudowie, a wszystkie śruby są dobrze dokręcone.

11.1 Karta produktu, zgodnie z Zarządzeniem UE Nr 1060/2010

Znak towarowy			
Identyfikator modelu	A3FE 835C*JE	C3FE 737C*JE	835C*JE
Kategoria modelu	Chłodziarko-zamrażarka		
Klasa efektywności energetycznej	A+++	A++	A+++
Roczne zużycie energii (KWh/rok) ¹⁾	178	283	183
Objętość komory chłodzenia (L)	231	257	231
Objętość komory zamrażarki (L) ****	97	108	108
Klasyfikacja gwiazdkowa			
Temperatura innych komór > 14°C	Nie dotyczy		
System bezszronowy	Tak		
Zabezpieczenie przed awarią zasilania (h)	14	13	14
Zdolność zamrażania (kg/24h)	12		
Klasa klimatyczna Urządzenie to przeznaczone jest do stosowania przy temperaturze otoczenia od 10°C do 43°C.	SN/N/ST/T		
Poziom emitowanego hałasu (db(A) re 1pW)	39	40	39
Rodzaj konstrukcji	Wolnostojąca		

*= Kod koloru

¹⁾ w oparciu o wyniki standardowych testów w ciągu 24 godzin. Rzeczywiste zużycie energii zależy od tego, jak urządzenie jest używane i gdzie się znajduje.

11.2 Dodatkowe dane techniczne

Identyfikator modelu	A3FE	C3FE		
	835C*JE	737C*JE	835C*JE	
Napięcie / Częstotliwość	220-240V~/ 50Hz			
Prąd wejściowy (A)	1.0	1.3	1.0	
Główny bezpiecznik (A)	5.0	5.0	5.0	
Płyn Chłodniczy	R600a			
Całkowita pojemność (l)	370	400	375	
Pojemność netto (l)	328	365	339	
Wymiary (w mm)	Głębokość:	677	657	677
	Szerokość	595		
	Wysokość	1905	2005	1905

11.3 Normy i dyrektywy



Produkt ten spełnia wymagania wszystkich obowiązujących dyrektyw UE z odpowiednimi normami zharmonizowanymi, które przewidują oznakowanie CE.

Polecamy nasz system Obsługi Klienta Haier i stosowanie oryginalnych części zamien-nych.

Jeśli masz problem z urządzeniem, najpierw sprawdź sekcję ROZWIĄZYWANIE PROBLEMÓW.

Jeżeli nie możesz znaleźć rozwiązania, prosimy o kontakt

- ▶ z twoim lokalnym sprzedawcą lub
- ▶ miejscowym Serwisem na www.haier.com, gdzie można znaleźć numery telefonów i FAQ, oraz gdzie można aktywować roszczenia serwisowe.

Aby skontaktować się z naszym działem obsługi, upewnij się, że masz następujące dane. Informacje można znaleźć na tabliczce znamionowej.

Model _____ Nr seryjny _____

Sprawdź także również kartę gwarancyjną dostarczoną z produktem w przypadku posiadania gwarancji.

Dla ogólnych zapytań biznesowych w Europie, skorzystaj z danych kontaktowych podanych poniżej:

Europejskie adresy Haier			
Kraj *	Adres pocztowy	Kraj *	Adres pocztowy
Włochy	Haier Europe Trading SRL Via De Cristoforis, 12 21100 Verese WŁOCHY	Francja	Haier France SAS 3-5 rue des Graviers 92200 Neuilly sur Seine FRANCJA
Hiszpania Portugalia	Haier Iberia SL Pg. Garcia Faria, 49-51 08019 Barcelona HISZPANIA	Belgia-FR Belgia-NL Holandia Luksemburg	Haier Benelux SA Anderlecht Route de Lennik 451 BELGIA
Niemcy Austria	Haier Deutschland GmbH Hewlett-Packard-Str. 4 D-61352 Bad Homburg NIEMCY	Polska Czechy Węgry Grecja Rumunia Rosja	Haier Poland Sp. z o.o. Al. Jerozolimskie 181B 02-222 Warszawa POLSKA
Wielka Brytania	Haier Appliances UK Co.Ltd. One Crown Square Church Street East Woking, Surrey, GU21 6HR UK		

*Więcej informacji na stronie www.haier.com

A3FE-C3FE-737C-835C -JE_PL-V03_042017

Haier

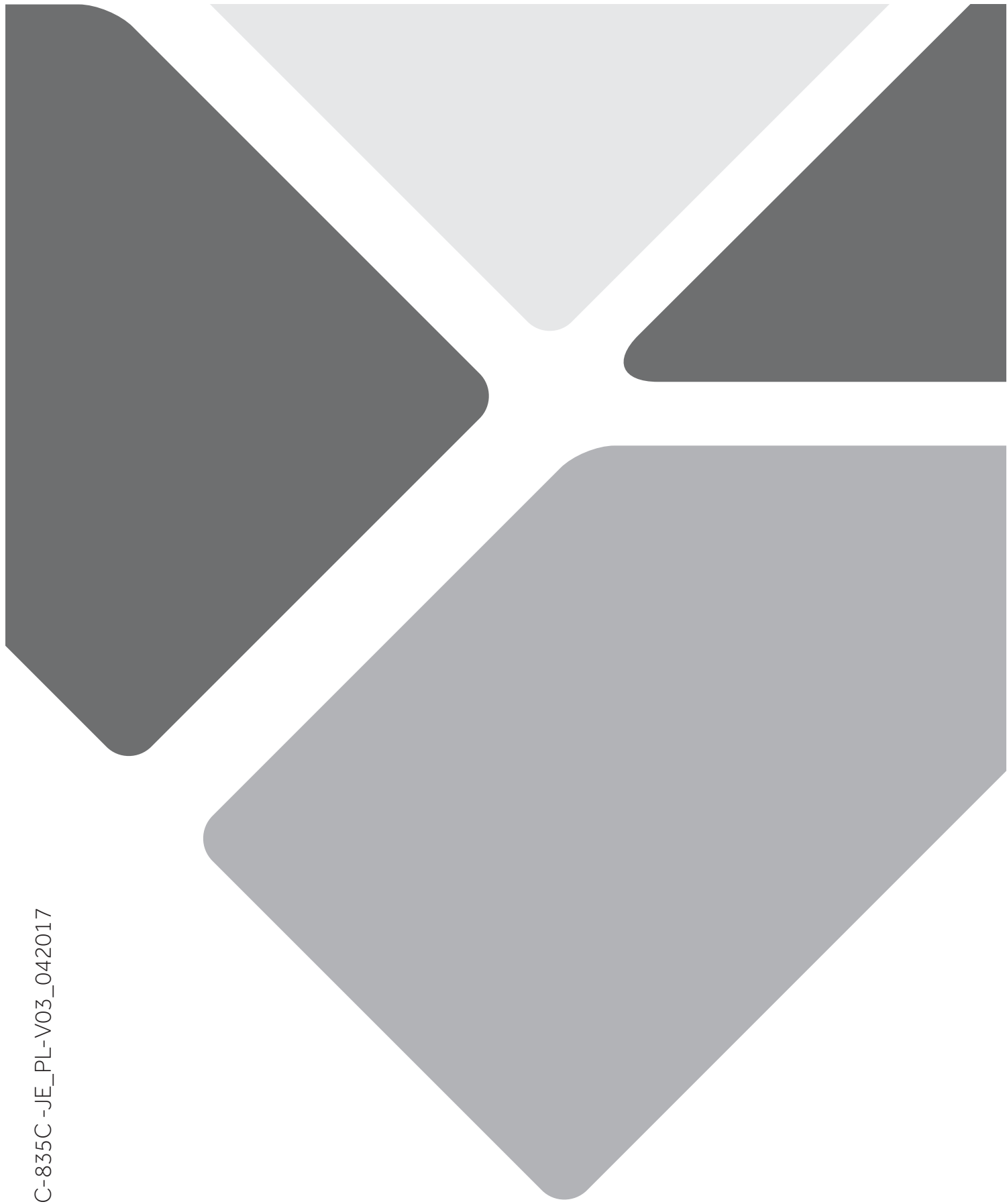



Manual do Utilizador

Frigorífico— Congelador

A3FE835C*JE

C3FE835C*JE

C3FE737C*JE

*= Código de cor:
M, W, S ou R

PT

Haier

Obrigado por comprar um produto Haier.

Deve ler estas instruções cuidadosamente antes de usar o aparelho. As instruções contém informação importante que o ajudará a obter o melhor do aparelho e assegurar a instalação segura, utilização e manutenção adequada.

Manter este manual em local conveniente para que o possa consultar sempre para a utilização segura e adequada do aparelho.

Se vender o aparelho, o oferecer, ou o deixar quando mudar de casa, ter certeza de também entregar este manual para o novo proprietário se familiarizar com o aparelho e as advertências de segurança.

Legenda

Advertência – Informação de Segurança Importante



Informação geral e dicas



Informação ambiental



Eliminação

Ajude a proteger o ambiente e a saúde humana. Pôr a embalagem em contentores adequados para ser reciclada. Ajude a reciclar resíduos de aparelhos elétricos e eletrónicos. Não eliminar aparelhos marcados com este símbolo com o lixo doméstico. Levar o produto para a sua instalação de reciclagem local ou contactar o seu serviço municipal.

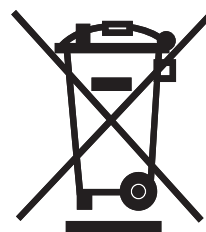

ADVERTÊNCIA!

Risco de lesão ou asfixia!

Refrigerantes e gases devem ser eliminados profissionalmente. Assegurar que a tubagem do circuito de refrigeração não está danificada antes de ser eliminado adequadamente. Desligar o aparelho da corrente elétrica. Cortar os cabos de alimentação e eliminá-los. Retirar as prateleiras e gavetas bem como os vedantes e pegas da porta, para evitar que crianças e animais fiquem perto do aparelho.

1- Informação de Segurança	5
2- Utilização prevista.....	9
3- Descrição do produto.....	10
4- Painel de controlo	11
5- Uso	12
6- Dicas para poupar energia.....	18
7- Equipamento	19
8- Cuidado e Limpeza.....	22
9- Resolução de problemas	25
10- Instalação	28
11- Dados técnicos	32
12- Serviço ao cliente	34

Antes de ligar o aparelho pela primeira vez ler as seguintes dicas de segurança!:



ADVERTÊNCIA!

Antes da primeira utilização

- ▶ Assegurar que não há danos de transporte.
- ▶ Remover toda a embalagem e mantê-la foras do alcance das crianças.
- ▶ Aguardar pelo menos duas horas antes de instalar o aparelho de modo a garantir que o circuito refrigerante é totalmente eficiente.
- ▶ Manusear o aparelho sempre com pelo menos duas pessoas porque é pesado.

Instalação

- ▶ O aparelho deve ser colocado num local bem ventilado. Garantir espaço de pelo menos 20 cm por cima e 10 cm à volta do aparelho.
- ▶ Nunca colocar o aparelho numa zona húmida ou local onde possa ser salpicado com água. Limpar salpicos e manchas de água secas com um pano limpo suave.
- ▶ Não instalar o aparelho à luz solar direta ou perto de superfícies quentes (p.ex. fogões, aquecedores).
- ▶ Instalar e nivelar o aparelho numa zona adequada ao seu tamanho e utilização.
- ▶ Manter as aberturas de ventilação no aparelho ou na estrutura embutida sem obstrução.
- ▶ Assegurar que a informação eléctrica na chapa de características está de acordo com fonte de alimentação. Se não estiver, contactar um electricista.
- ▶ O aparelho funciona com uma fonte de alimentação de 220-240 VAC/50 Hz. Flutuação anormal de tensão pode provocar falha de arranque do aparelho, ou danificar o controlo de temperatura ou compressor, ou haver um ruído anormal durante o funcionamento. Em tais casos, deve ser montado um regulador automático.
- ▶ Usar uma tomada com ligação à terra para a fonte de alimentação que seja acessível facilmente. O aparelho deve ser ligado à terra.
- ▶ **Apenas para RU:** O cabo de alimentação do aparelho está equipado com uma ficha de 3 fios (com terra) que se adapta a uma tomada padrão de 3 fios (com terra). Nunca cortar ou desmontar o terceiro pin (com terra). Depois do aparelho estar instalado, a ficha deve estar acessível.

**ADVERTÊNCIA!**

- ▶ Não usar adaptadores multi-fichas ou cabos de extensão.
- ▶ Garantir que o cabo de alimentação não está preso pelo frigorífico. Não pisar no cabo de alimentação.
- ▶ Não danificar o circuito de refrigeração.

Uso diário

- ▶ Este equipamento pode ser usado por crianças a partir de 8 anos e mais e por pessoas com capacidades físicas, sensoriais ou mentais reduzidas ou com falta de experiência e conhecimento se lhes tiver sido dada a supervisão ou instrução relativamente ao uso do equipamento de uma forma segura e entender os riscos envolvidos.
- ▶ Manter as crianças com menos de 3 anos afastadas do aparelho a menos que estejam supervisionadas constantemente.
- ▶ As crianças não devem brincar com o aparelho.
- ▶ Seguir estas instruções se gás de refrigeração ou outro gás inflamável for libertado perto do aparelho, desligar a válvula do gás libertado, abrir as portas e janelas e não desligar uma ficha no cabo de alimentação do frigorífico ou de qualquer outro aparelho.
- ▶ Notar que o aparelho está concebido para funcionar numa faixa de ambiente específico entre 10 e 43 °C. O aparelho pode não funcionar corretamente se for deixado por um longo período a uma temperatura acima ou abaixo do intervalo indicado.
- ▶ Não colocar artigos instáveis (objetos pesados, recipientes cheios de água) em cima do frigorífico, para evitar danos pessoais causados por queda ou choque elétrico causado pelo contato com água.
- ▶ Não puxar pelas prateleiras da porta. A porta deve ser puxada inclinada, a prateleira para garrafas deve ser puxada para fora, ou o aparelho pode tombar.
- ▶ Abrir e fechar as portas apenas com as pegas. O espaço entre as portas e o armário é muito estreito. Não estender as suas mãos nestas zonas para evitar apertar os seus dedos. Abrir ou fechar as portas do frigorífico apenas quando não há crianças em posição ao alcance do movimento da porta.
- ▶ Não guardar ou usar materiais inflamáveis, explosivos ou corrosivos no aparelho ou na sua proximidade.



ADVERTÊNCIA!

- ▶ Não armazenar medicamentos, bactérias ou agentes químicos no aparelho. Este aparelho é um aparelho doméstico. Não é recomendado para armazenar materiais que necessitem de temperaturas rigorosas.
- ▶ Nunca guardar líquidos em garrafas ou latas (além de elevada percentagem de espirituosos) especialmente bebidas carbonatadas no congelador, pois podem explodir durante o congelamento.
- ▶ Verificar a condição dos alimentos se tiver havido um aquecimento no frigorífico.

Uso diário

- ▶ Não definir temperatura baixa desnecessariamente no compartimento frigorífico. Podem ocorrer temperaturas negativas em definições elevadas. Atenção: As garrafas podem explodir.
- ▶ Não tocar em alimentos congelado com as mãos molhadas (usar luvas). Especialmente não comer sorvetes imediatamente depois de os retirar do compartimento congelador. Há o risco de congelar ou a formação de bolhas por gelo. PRIMEIROS socorros: pôr imediatamente sob água corrente fria. Não retirar!
- ▶ Não tocar na superfície interior do compartimento de armazenamento do congelador quando está a funcionar, especialmente com as mãos molhadas, pois as suas mãos podem congelar em contato com a superfície.
- ▶ Desligar o aparelho quando de uma falha de alimentação ou antes de limpar. Esperar pelo menos 5 minutos antes de reiniciar o aparelho, pois frequentes arranques podem danificar o compressor.
- ▶ Não usar dispositivos elétricos no interior dos compartimentos de armazenamento de alimentos do aparelho, a menos que sejam do tipo recomendado pelo fabricante.

Manutenção / limpeza

- ▶ Assegurar que as crianças são supervisionadas se fizerem limpeza e manutenção.
- ▶ Desligar o aparelho da fonte de alimentação antes de realizar qualquer manutenção de rotina. Esperar pelo menos 5 minutos antes de reiniciar o aparelho, pois frequentes arranques podem danificar o compressor.

**ADVERTÊNCIA!**

- ▶ Segurar a ficha, não o cabo, quando desligar o aparelho.
- ▶ Não raspar geada e gelo com objetos cortantes. Não usar pulverizadores, aquecedores elétricos como aquecedor, secador de cabelo, limpeza a vapor ou outras fontes de calor, a fim de evitar danos às peças de plástico.
- ▶ Não usar dispositivos mecânicos nem outros meios para acelerar o processo de descongelação, exceto os recomendados pelo fabricante.
- ▶ Se o cabo de alimentação estiver danificado, deve ser substituído pelo fabricante ou pelo seu agente de assistência ou uma pessoa igualmente qualificada de modo a evitar algum perigo.

Manutenção / limpeza

- ▶ Não tentar reparar, desmontar ou modificar o aparelho autonomamente. Em caso de reparação deve contactar o nosso serviço ao cliente.
- ▶ Eliminar a sujidade na parte de trás do aparelho pelo menos uma vez por ano para evitar perigo de incêndio, bem como aumento do consumo de energia.
- ▶ Não pulverizar ou enxaguar o aparelho durante a limpeza.
- ▶ Não usar pulverizador ou vaporizador de água para limpar o aparelho.
- ▶ Não limpar as prateleiras de vidro frias com água quente. Mudança de temperatura súbita pode provocar a quebra do vidro.

Informação do gás refrigerante**ADVERTÊNCIA!**

O aparelho contém o refrigerante inflamável ISOBUTANO (R600a). Assegurar que o circuito refrigerante não foi danificado durante o transporte ou instalação. Libertação de refrigerante pode causar danos nos olhos ou detonação. Se ocorreu um dano, manter afastado de fontes de fogo abertas, ventilar bem a divisão, **não** ligar ou desligar os cabos de alimentação do aparelho ou de qualquer outro aparelho. Informar o serviço ao cliente.

No caso do contato dos olhos com o refrigerante, enxaguá-los imediatamente sob água corrente e contactar o especialista de olhos imediatamente.

2.1- Utilização prevista

Este aparelho é indicado para refrigerar e congelar alimentos. Foi concebido exclusivamente para utilização no interior seco de casa. Não está previsto para utilização comercial ou industrial.

Não são permitidas alterações ou modificações ao aparelho. Utilização não indicada pode causar perigos e perda de solicitação de garantia.

2.2 Acessórios

Verificar os acessórios e literatura em conformidade com esta lista (Fig. 2.2):



¹⁾ Modelo com uma porta: A3FE835C*JE

²⁾ Modelos com duas portas: C3FE835C*JE, C3FE737C*JE

³⁾ Uma unidade para o modelo com uma porta, duas unidades para o modelo com duas portas

*= Código de cor



Observação: Diferenças

Devido a alterações técnicas e modelos diferentes, as ilustrações neste manual podem diferir do seu modelo.

Imagens dos aparelhos (Fig. 3.1)

3.1

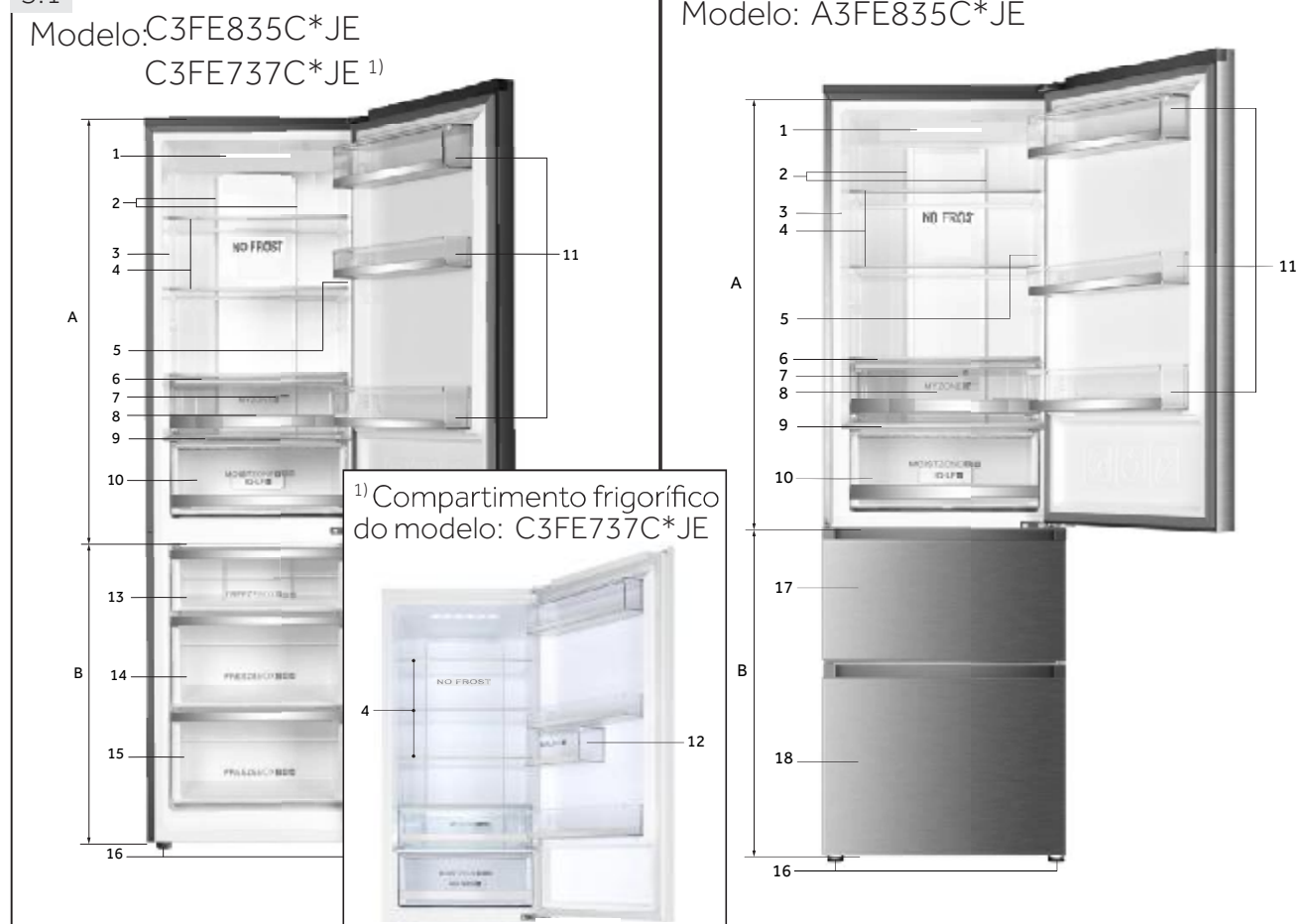

*= Código de cor

A: Compartimento de refrigeração

- 1 Lâmpada LED do frigorífico
- 2 Conduta de ar e sensor (por trás do painel)
- 3 Placa de características
- 4 Prateleiras de vidro
- 5 O.K. - Indicador da temperatura
- 6 Tampa da caixa Minha Zona
- 7 Conduta de ar (por trás das prateleiras)
- 8 Caixa Minha Zona
- 9 Tampa da caixa Zona Humidade
- 10 Caixa Zona Humidade
- 11 Prateleira da porta
- 12 Caixa hermética

B: Compartimento congelador

- 13 Caixa superior do congelador
- 14 Caixa intermédia do congelador
- 15 Caixa inferior do congelador
- 16 Pés ajustáveis
- 17 Gaveta de armazenamento superior do congelador com prateleira de pré-congelamento
- 18 Gaveta de armazenamento inferior do congelador com prateleira de pré-congelamento

Painel de controlo (Fig. 4)

Teclas:

- A Definição de temperatura do frigorífico
- B Definição de temperatura do congelador e ligar/desligar função Cong. Intenso
- C Definição da Minha Zona
- D Bloquear/desbloquear painel

Indicadores:

- a Temperatura do compartimento frigorífico
- b Temperatura do compartimento do congelador
- b2 Função Congelamento Intenso ("Super-Frz.")
- c Função Minha zona
- d Bloqueio de painel

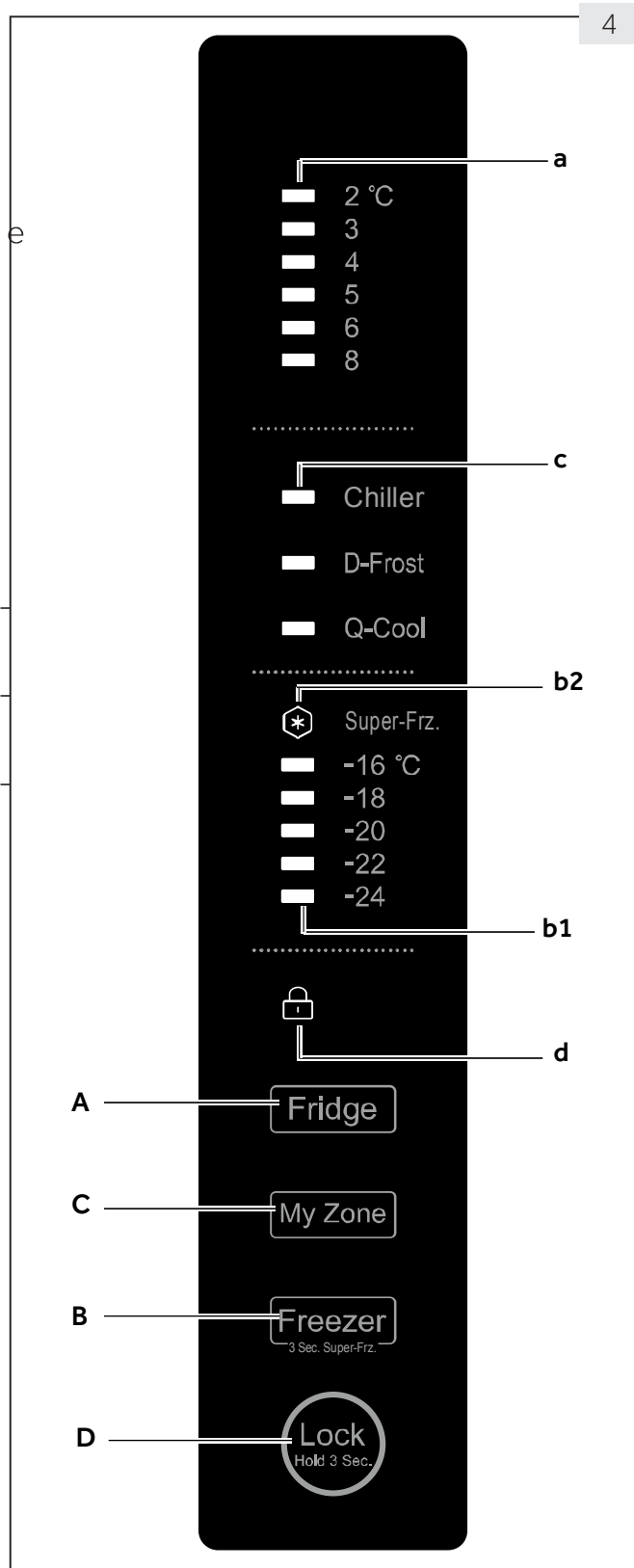

5.1 Antes da primeira utilização

- ▶ Remover todos os materiais de embalagem, mantê-los foras do alcance das crianças e eliminá-los de forma ecológica.
- ▶ Limpar o interior e exterior do aparelho, assim como o interior e acessórios com água e detergente neutro e secar bem com um pano macio.
- ▶ Depois do aparelho ter sido nivelado e limpo, esperar pelo menos 2 horas antes de o ligar à fonte de alimentação. Consultar a secção INSTALAÇÃO.
- ▶ Pré-arrefecer os compartimentos em definições elevadas antes de colocar alimentos. A função Congelamento Intenso ajuda a arrefecer rapidamente o compartimento do congelador.
- ▶ As temperaturas do frigorífico e do congelador são automaticamente definidas para 5° C e -18° C respetivamente. Estas são as definições recomendadas. Se pretendido, pode alterar estas temperaturas manualmente. Deve **REGULAR A TEMPERATURA**.

5.2 Teclas do sensor

Os botões no painel de controlo são teclas sensíveis, que respondem quando toca suavemente com o dedo.

5.3 Ligar/desligar o aparelho

O aparelho fica a funcionar assim que é ligado à fonte de alimentação.

Quando o aparelho é ligado pela primeira vez, os indicadores de temperatura "a" e "b1" exibem os valores predefinidos (consultar OBSERVAÇÃO).



Observação: Predefinições

- ▶ O aparelho é predefinido para as temperaturas recomendadas de 5°C (frigorífico) e - 18°C (congelador). Em condições ambientais normais não precisa de definir uma temperatura.
- ▶ A função de predefinição para o compartimento de Minha zona é de Refrigerador.
- ▶ Quando o aparelho é ligado depois de desligado da fonte de alimentação elétrica, demorará até 12 horas a atingir as temperaturas corretas.

Esvaziar o aparelho antes de o desligar. Para desligar o aparelho, retirar o cabo de alimentação da tomada.

5.4 Modo férias

O visor desliga automaticamente 30 segundos depois de premir uma tecla. O visor bloqueará automaticamente. Acende automaticamente quando premir qualquer tecla ou abrir a porta.

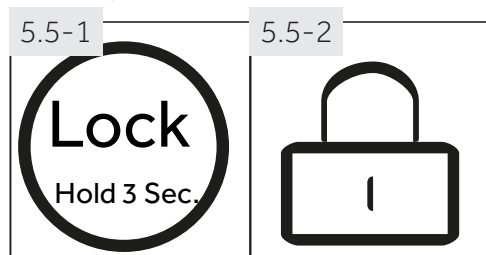

5.5 Bloquear/Desbloquear o painel



Observação: Bloqueio de painel

O painel de controlo é bloqueado automaticamente se não for premido qualquer botão durante 30 segundos. Para quaisquer definições o painel de controlo deve estar desbloqueado.

- ▶ Premir a tecla "D" durante 3 segundos para bloquear todos os elementos do painel contra a ativação.(Fig. 5.5.-1).
- ▶ O indicador "d" relacionado é agora exibido.(Fig. 5.5-2).
- ▶ Para desbloquear premir a tecla de novo.

5.6 Alarme de abertura da porta

Quando a porta do frigorífico estiver aberta durante mais de 3 minutos, soará o alarme de abertura da porta. (Fig. 5.6). O alarme pode ser silenciado fechando a porta. Se a porta estiver aberta durante mais de 7 minutos, a luz interior do frigorífico e a iluminação do painel de controlo desligará automaticamente.

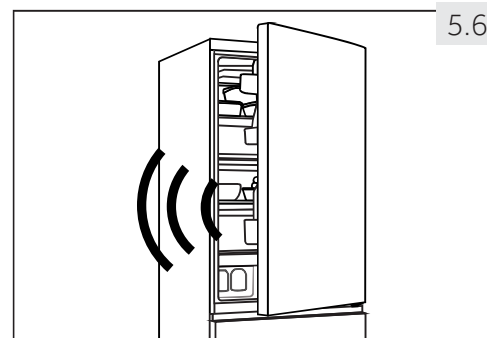

5.7 Ajustar a temperatura

As temperaturas interiores são influenciadas pelos seguintes fatores:

- ▶ Temperatura ambiente
- ▶ Frequência de abertura da porta
- ▶ Quantidade de alimentos guardados
- ▶ Instalação do aparelho

5.7.1 Ajustar a temperatura do frigorífico

1. Desbloquear o painel tocando na tecla "D" se estiver bloqueada (Fig. 5.5-1).
2. Tocar sequencialmente a tecla "A" (Frigorífico) até que o indicador do valor de temperatura desejado "a" esteja a piscar (Fig. 5.7.1).
A temperatura ótima no frigorífico é de 5°C. Temperaturas mais baixas significam consumo de energia desnecessário.
3. Após alguns segundos o indicador da temperatura "a" ficará permanentemente brilhante e a definição é confirmada.

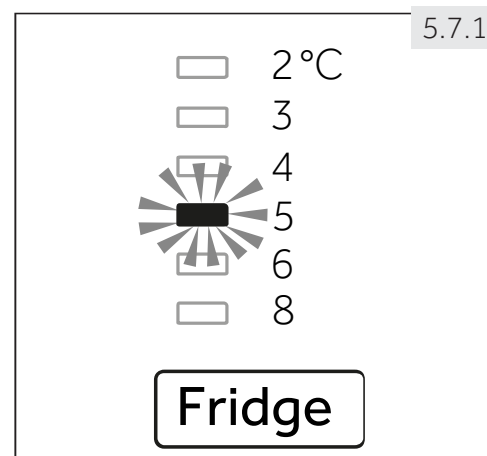

5.7.2 Ajustar a temperatura do frigorífico

1. Desbloquear o painel tocando na tecla "D" se estiver bloqueada (Fig. 5.5-1).
2. Tocar sequencialmente a tecla "B" (Congelador) até que o indicador do valor de temperatura desejado "b1" esteja a piscar. (Fig. 5.7.2).
A temperatura ótima no congelador é de -18°C. Temperaturas mais baixas significam consumo de energia desnecessário.
3. Após alguns segundos o indicador da temperatura "a" ficará permanentemente brilhante e a definição é confirmada.

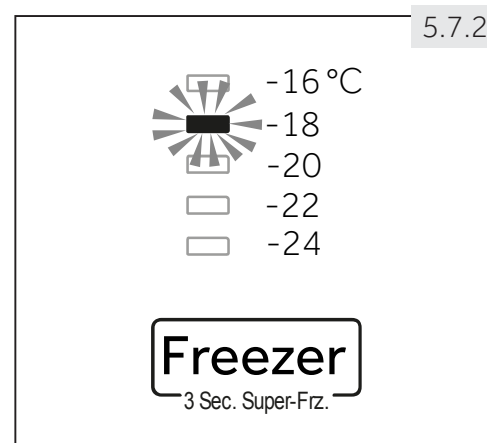

Observação: Conflito com outras funções

A temperatura no compartimento correspondente não pode ser ajustada, se não estiver ativada qualquer outra função (Modo Congelamento Intenso está ativado ou o visor está bloqueado). O indicador correspondente piscará a acompanhar.

5.8

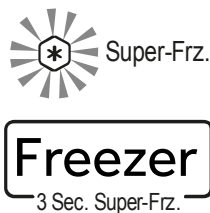

5.8 Função Congelamento Intenso

Os alimentos frescos devem ser congelados tão rapidamente quanto possível até ao núcleo. Isto preserva o melhor valor nutricional, aparência e sabor. A função Congelamento Intenso acelera o congelamento de alimentos frescos e protege os alimentos já guardados de aquecimento indesejável. Se precisar de congelar uma grande quantidade de alimentos de uma só vez, é recomendado definir a função Congelamento Intenso 24h antes da utilização do espaço congelador.

1. Desbloquear o painel tocando na tecla "D" se estiver bloqueada (Fig. 5.5-1).
2. Tocar a tecla "B" (Congelador) durante 3 segundos; o indicador "b2" acende e a função é ativada (Fig. 5.8).
3. Com a mesma operação pode sair da função super congelamento.



Observação: Desligar automático

A função Congelamento Intenso desligará automaticamente após 56 horas. O aparelho fica então a funcionar à temperatura definida previamente.

5.9

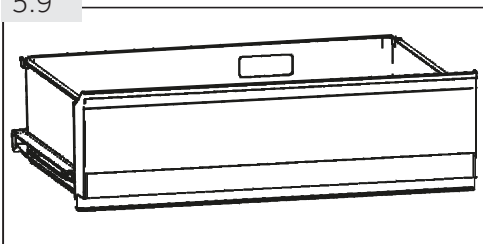

5.9 Caixa Minha Zona

O compartimento frigorífico está equipado com a caixa Minha Zona (Fig. 5.9). Em conformidade com as exigências de armazenamento dos alimentos, a temperatura mais adequada pode ser seleccionada para obter o valor nutricional ótimo dos alimentos. Estão disponíveis os seguintes modos:

5.9.1 Função Refrigerador

Esta função define a temperatura na caixa Minha Zona a 0 °C. Adequada para armazenar alimentos frescos tais como carne ou produtos instantâneos. A maioria dos alimentos ficam frescos a 0 °C, mas não congelados.



Observação: Refrigerador

- ▶ Devido a diferentes teores de água da carne, alguma carne com mais humidade ficará congelada a temperaturas abaixo de 0 °C. Assim, a carne "cortada imediatamente" deve ser guardada na caixa Minha Zona, com temperaturas mín. de 0°C.
- ▶ Frutos sensíveis ao frio como ananás, abacate, bananas, toranjas e legumes tais como batatas, berinjelas, feijões, pepinos, abobrinha e tomates e queijo não devem ser guardados na caixa Minha Zona.
- ▶ Quando escolher "Refrigerador" definir a temperatura do compartimento frigorífico no nível médio (5 °C), de forma a preservar os seus alimentos em ambiente de armazenamento ótimo.

5.9.2 D-Frost (Descongela)

Esta função permite descongelar alimentos congelados sem resíduos líquidos nos mesmos após o descongelamento. Deixará os alimentos parcialmente congelados, o que é conveniente para cortar e cozinhar.

A temperatura no compartimento da Minha Zona é definida para + 1 °C.

Observação: D-Frost

O tempo de descongelamento pode variar de acordo com o tamanho e a espessura dos alimentos. Para o descongelamento podem ser usados os seguintes valores: 500 g: 7 h; 1000 g: 8 h, 1500 g: 10 h.

5.9.3 Q-Cool (Frio rápido)

Esta função permite arrefecer rapidamente bebidas enlatadas em pouco tempo. Deve retirar quaisquer garrafas antes de ativar esta função, podem ficar congeladas.

A temperatura no compartimento da Minha Zona é definida para -1 °C.

Observação: Caixa Minha Zona

- ▶ Deve estar sempre ativada uma das três funções do compartimento Minha zona
- ▶ Para reduzir a temperatura do compartimento frigorífico usar a função Q-Cool. Para a aumentar, usar a função Descongela.

5.9.4 Selecionar função para caixa Minha zona

1. Desbloquear o painel tocando na tecla "D" se estiver bloqueada (Fig. 5.5-1).
2. Tocar sequencialmente "C" (Minha zona) até que a função "c" fique iluminada (Fig. 5.9.4) e a definição tenha sido confirmada.



5.10 Dicas para guardar alimentos frescos

5.10.1 Guardar no compartimento frigorífico

- ▶ Manter a temperatura do seu frigorífico abaixo dos 5°C.
- ▶ Alimentos quentes devem ser arrefecidos para a temperatura ambiente antes de guardar no aparelho.
- ▶ Alimentos guardados no frigorífico devem ser lavados e secos antes de guardar
- ▶ Alimentos para serem guardados devem ser vedados adequadamente para evitar alterações de odor ou sabor.
- ▶ Não guardar quantidades excessivas de alimentos. Deixar espaços entre os alimentos para permitir que o ar frio flua à sua volta, para um arrefecimento melhor e mais homogéneo.
- ▶ Alimentos comidos diariamente devem ser guardados à frente na prateleira.
- ▶ Deixar um espaço entre os alimentos e as paredes interiores, permitindo que o ar flua. De modo especial não guardar os alimentos contra a parede de trás: os alimentos podem congelar contra esta parede. Evitar o contato direto dos alimentos (especialmente alimentos oleosos e ácidos) com o revestimento interior, pois o óleo/ácido podem corroer o revestimento interior. Limpar a sujidade oleosa/ácida sempre que a encontrar.
- ▶ Os alimentos congelados podem ser descongelados lentamente no compartimento do frigorífico ou coma função D-Frost na caixa Minha Zona. Isto economiza energia.
- ▶ O processo de envelhecimento de frutas e legumes, como curgetes, melão, papaia, banana, ananás, etc., podem ser acelerado no frigorífico. Portanto, não é aconselhável guardá-los no frigorífico. No entanto, o amadurecimento dos frutos fortemente verdes pode ser promovido por um determinado período. Cebola, alho, gengibre e outros tubérculos também devem ser guardados à temperatura ambiente.
- ▶ Odores desagradáveis dentro da frigorífico são um sinal de que algo foi derramado e é necessária limpeza. Consultar CUIDADO E LIMPEZA.
- ▶ Alimentos diferentes devem ser colocados em zonas diferentes de acordo com as suas propriedades (Fig.: 5.10.1).

5.10.1

Modelo com prateleira adicional:

C3FE737C*JE



- | | |
|-----------------------------------------------------------------------------|---------------------------------------------------------------------------------------------------------------------------------------------------------------|
| 1 Manteiga, queijo, ovos, especiarias, etc. | 6 Carne cozinhada, salsichas, etc. |
| 2 Ovos, alimentos enlatados, especiarias, etc. | 7 Caixa Minha Zona: bebidas em lata (Q-cool), alimentos crus frescos (Refrigerador), todos os alimentos congelados os quais devam ser descongelados (D-Frost) |
| 3 Bebidas e alimentos engarrafados. | 8 Caixa Zona Humidade: Fruta, legumes, salada, etc. |
| 4 Pickles, alimentos enlatados, etc. | 9 Presunto, queijo, molho de tomate, etc. |
| 5 Produtos de carne, alimentos enlatados, pasta, leite, tofu, diários, etc. | |

5.10.2 Armazenamento no compartimento congelador

- ▶ Manter a temperatura do congelador em - 18°C.
- ▶ 24 horas antes de congelar ligar a função Congelamento Intenso; - para pequenas quantidades de alimentos são suficientes 4-6 horas.
- ▶ Alimentos quentes devem ser arrefecidos para a temperatura ambiente antes de guardar no compartimento congelador.
- ▶ Os alimentos cortados em pequenas porções congelarão mais rapidamente e será mais fácil descongelar e cozinhar. O peso recomendado para cada porção é de menos de 2.5 kg
- ▶ É melhor embalar os alimentos antes de os pôr no congelador. O exterior da embalagem deve ser seco para evitar que os sacos se colem. Os materiais de embalagem devem ser isentos de cheiro, herméticos, não venenosos e não tóxicos.
- ▶ A fim de evitar a expiração do tempo de armazenamento, deve anotar a data de congelamento, limite de tempo e nome do alimento na embalagem de acordo com os períodos de armazenamento dos diferentes alimentos.
- ▶ **ADVERTÊNCIA!** Ácido, alcalinos e sal, etc. podem corroer a superfície interna do congelador. Não colocar os alimentos com estas substâncias (p.ex. marisco) diretamente na superfície interna. Água salgada no congelador deve ser limpa imediatamente.
- ▶ Não exceder os prazos de armazenagem de alimentos recomendados pelos fabricantes. Retirar apenas a quantidade de alimento necessária do congelador.
- ▶ Consumir rapidamente alimentos descongelados. Alimentos descongelados não devem ser congelados de novo a menos que cozinhados previamente, pois podem ficar menos comestíveis.
- ▶ Não carregar quantidades excessivas de alimentos frescos no compartimento congelador. Consultar a capacidade de congelamento do congelador - Consultar DADOS TÉCNICOS ou dados na placa de características.
- ▶ O alimentos podem ser guardados no congelador à temperatura de pelo menos -18°C durante 2 a 12 meses, dependendo das suas propriedades (p.ex. carne: 3-12 meses, legumes: 6-12 meses)
- ▶ Quando congelar alimentos frescos, evitar que fiquem em contato com alimentos já congelados. Risco de descongelamento!

Quando guardar alimentos congelados comercialmente, deve seguir estas orientações:

- ▶ Seguir sempre as orientações sobre qual o período de tempo que devem ser guardados. Não exceder estas orientações!
- ▶ Tentar manter o período de tempo entre a compra e a armazenagem tão curto quanto possível para preservar a qualidade dos alimentos.
- ▶ Comprar alimentos congelados, que tenham sido guardados a uma temperatura de -18 °C ou abaixo.
- ▶ Evitar comprar alimentos que tenham gelo ou geada na embalagem - Isto indica que o produto deve ter sido parcialmente descongelado e congelado de novo em determinada altura - subidas de temperatura afetam a qualidade dos alimentos.



Dicas para poupar energia

- ▶ Assegurar que o aparelho está devidamente ventilado (consultar INSTALAÇÃO).
- ▶ Não instalar o aparelho à luz solar direta ou perto de superfícies quentes (p.ex. fogões, aquecedores).
- ▶ Evitar temperatura baixa desnecessariamente no aparelho. O consumo de energia aumenta se é definida a temperatura mais baixa no aparelho.
- ▶ Funções como CONGELAMENTO INTENSO consomem mais energia.
- ▶ Deixar os alimentos quentes arrefecerem antes de os colocar no aparelho.
- ▶ Abrir a porta do aparelho tão pouco e tão brevemente quanto possível.
- ▶ Não encher demasiado o aparelho para evitar obstruir o fluxo de ar.
- ▶ Evitar ar dentro da embalagem de alimento.
- ▶ Manter os vedantes da porta limpos pois isto deixa a porta fechar corretamente sempre.
- ▶ Descongelar os alimentos congelados no compartimento de armazenamento do frigorífico ou usar a função D-Frost na caixa Minha Zona.



Observação: Diferenças dependendo do modelo

Devido aos diferentes modelos, o seu produto pode não ter todas as seguintes funções. Deve consultar DESCRIÇÃO DO PRODUTO.

7.1. Fluxo de ar múltiplo

O frigorífico está equipado com um sistema de fluxo de ar múltiplo, com o qual os fluxos de ar frio estão em todo o nível da prateleira. (Fig. 7.1). Isto ajuda a manter uma temperatura uniforme apara garantir que todo o alimento é mantido mais fresco por mais tempo.

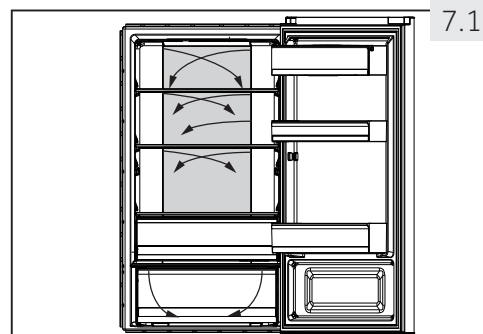

7.2 Prateleiras ajustáveis

A altura das prateleiras pode ser ajustada para combinar com as suas necessidades de armazenamento.

1. Para deslocar uma prateleira, removê-la primeiro levantando a sua extremidade traseira (1) e puxando-a para fora (2) (Fig. 7.2).
2. Para a recolocar, colocar sobre as saliências em ambos os lados e empurrá-la para a posição mais recuada até que a parte traseira da prateleira esteja fixa no interior das ranhuras laterais

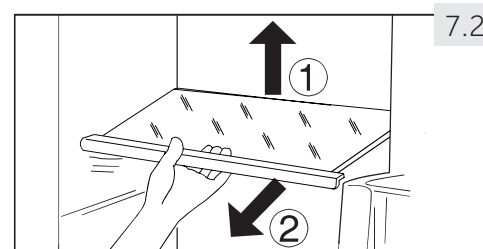

Observação: Prateleiras

Assegurar que todas as extremidades da prateleira estão niveladas.

7.3 Prateleiras amovíveis da porta

As prateleiras da porta podem ser removidas para limpeza:

Colocar as mãos de cada lado da prateleira, levante para cima (1) e puxe para fora (2) (Fig. 7.3).

Para inserir a prateleira da porta, os passos acima são realizados na ordem inversa.

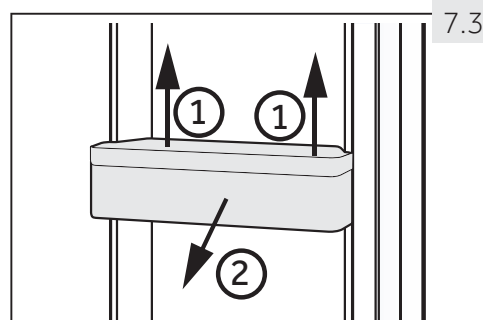

7.4 Caixa vedada

É utilizada para armazenar alimentos de pequena dimensão como presunto, queijo, massa de tomate, etc.

A caixa vedada não deve ser aberta mais do que 120°, porque ao fazê-lo pode danificar a caixa vedante

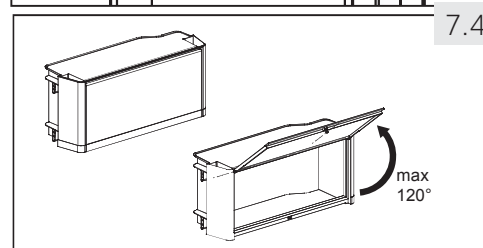

ADVERTÊNCIA!

Não armazenar nada que exija uma temperatura de armazenamento exata como medicamentos e produtos de terapias alimentares, para evitar a deterioração dos mesmos

7.5

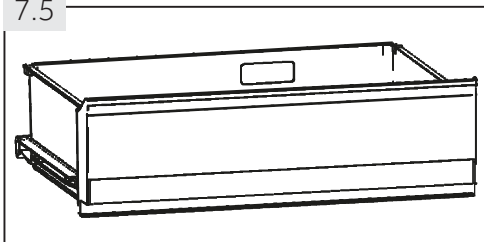

7.5 Caixa Minha Zona

Para utilização e definição do compartimento Minha Zona (Fig. 7.5), deve verificar a secção UTILIZAÇÃO (gaveta Minha Zona).

7.6

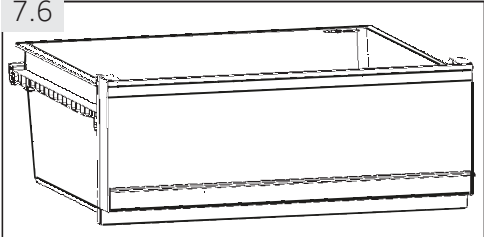

7.6 Caixa Zona Humidade

Neste compartimento (Fig. 7.6) o nível de humidade é de cerca de 90%. É controlado automaticamente pelo sistema e adequado para armazenar frutas, legumes, saladas, etc.

7.7

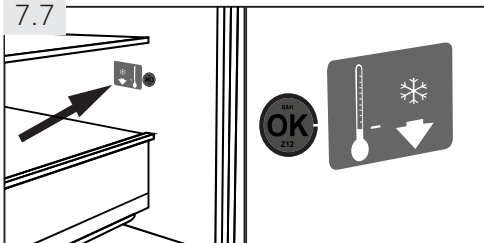

7.7 OK-Indicador de temperatura

O indicador de temperatura-OK (Fig. 7.7) pode ser usado para determinar temperaturas abaixo de +4°C. Reduzir gradualmente a temperatura se o sinal não indica "OK".



Observação: Autocolante Ok

Quando o aparelho é ligado, poderá demorar até 12 horas a atingir as temperaturas corretas.

7.8

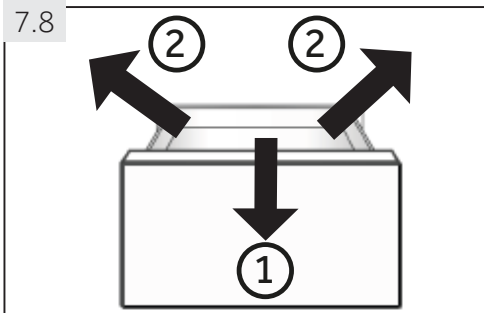

7.8 Gaveta do congelador amovível

Para remover as prateleiras puxá-las até à extensão máxima (1), elevar e remover (2) (Fig. 7.8).

Para inserir a gaveta, os passos acima são realizados na ordem inversa.

7.9

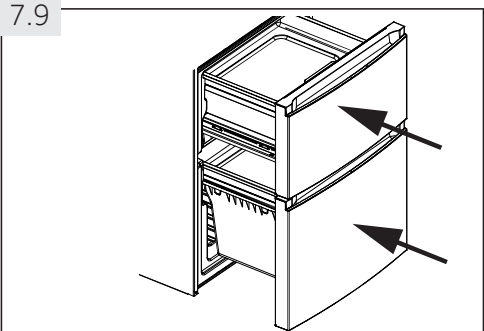

7.9. Gaveta do congelador -3D

As gavetas do congelador (Fig. 7.9) pode ser prolongada a direito e completamente. São montadas em calhas telescópicas de fácil rolamento, assim pode guardar e remover os produtos congelados confortavelmente. Por causa do mecanismo de fecho da porta automático o manuseamento é fácil e poupa energia.



ADVERTÊNCIA!

Não sobrecarregar as gavetas: Carga máx. de cada gaveta: 35 kg!.

7.10 Prateleira de pré-congelamento

Cada gaveta do congelador está equipada com uma prateleira de pré-congelamento (Fig. 7.10). Alimentos congelados frescos podem ser separados de já congelados, de forma que um processo de congelamento suave possa ter lugar e alimentos congelados não descongelem. Depois da reordenação de alimentos congelados estes compartimentos podem ser utilizados para facilitar o armazenamento de pequenas peças, tais como ervas, gelado ou para a prateleira de cubos de gelo.

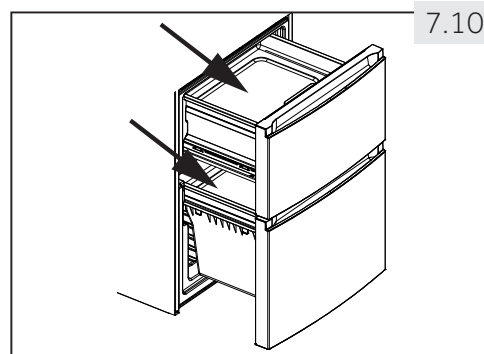

7.11 Tapete mais fresco

Pode ser usado o Tapete Mais Fresco (Fig. 7.11):

1. Congelamento Rápido

Ao usar o Tapete Mais Fresco no compartimento do congelador, os alimentos colocados neste tapete serão congelados três vezes mais rápido do que num congelador normal. A zona para a formação máxima de cubos de gelo será minimizada; a qualidade dos alimentos será poupada:

- ▶ Colocar o Tapete Mais Frio na gaveta superior do congelador no respetivo orifício e colocar os alimentos no lado impresso com "Tapete Mais Fresco".



2. Descongelamento Rápido

Ao usar o Tapete Mais Fresco no exterior do aparelho os alimentos serão descongelados cinco vezes mais rapidamente do que sem o tapete, porque:

- ▶ permite que o Tapete Mais Fresco arrefeça à temperatura ambiente e colocar o mesmo numa superfície plana no exterior do aparelho. Colocar os alimentos no lado impresso com "Tapete Mais Fresco".



Observação: Tapete mais fresco

- ▶ Não tocar a parte de alumínio do Tapete Mais Fresco quando o usar no compartimento do congelador. As suas mãos podem congelar na superfície. Usar luvas.
- ▶ Manter o tapete mais fresco seco quando o colocar no congelador.

7.12 Prateleira de cubos de gelo

1. Encher a prateleira de cubos de gelo com 3/4 de água, ter cuidado para não exceder a linha de nível de água (A) (Fig. 7.12-1). Fechar a prateleira com a tampa e pô-la numa gaveta de armazenamento do congelador.
2. Torcer bandeja de cubos de gelo ou manter um pouco sob água corrente para soltar os cubos de gelo (Fig. 7.12-2).

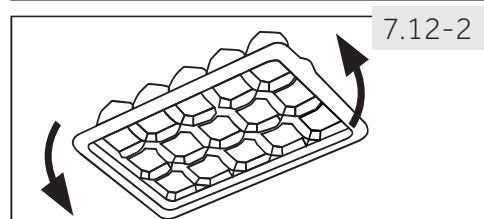
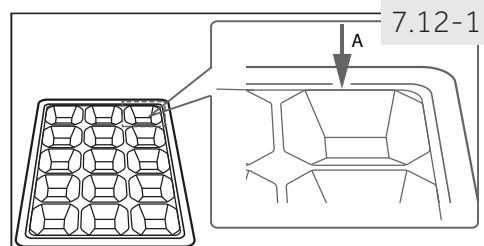

7.13 Iluminação

A luz interior de LED acende quando a porta é aberta. O desempenho das luzes não é afetado por qualquer das outras definições do aparelho.

**ADVERTÊNCIA!**

Desligar o aparelho da fonte de alimentação antes de proceder à limpeza.

8.1 Generalidades

Limpar o aparelho apenas quando pouco ou nenhum alimento esteja guardado.

O aparelho deve ser limpo a cada quatro semanas para boa manutenção e evitar maus cheiros nos alimentos guardados.

**ADVERTÊNCIA!**

- ▶ Não limpar o aparelho com escovas duras, escovas de aço, detergente em pó, gasolina, acetato de amilo, acetona e soluções orgânicas semelhantes, ácido ou soluções alcalinas. Deve limpar com detergente de frigorífico especial para evitar danos.
- ▶ Não pulverizar ou enxaguar o aparelho durante a limpeza.
- ▶ Não usar pulverizador ou vaporizador de água para limpar o aparelho.
- ▶ Não limpar as prateleiras de vidro frias com água quente. Mudança de temperatura súbita pode provocar a quebra do vidro.
- ▶ Não tocar na superfície interior do compartimento de armazenamento do congelador, especialmente com as mãos molhadas, pois as suas mãos podem congelar à superfície.
- ▶ Em caso de aquecimento verificar a condição dos produtos congelados.

8.1

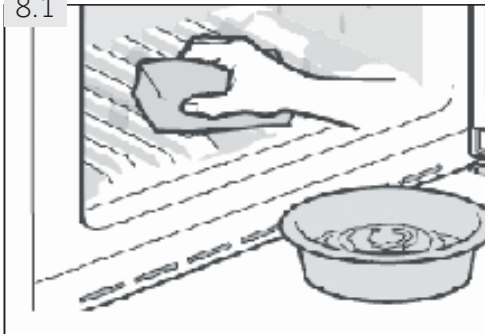

- ▶ Manter sempre o vedante da porta limpo.
- ▶ Limpar o interior e a estrutura do aparelho com uma esponja humedecida em água quente e detergente neutro (Fig. 8.1).
- ▶ Enxaguar e secar com pano suave.
- ▶ Limpar os acessórios apenas com água quente e detergente neutro.
- ▶ Não limpar qualquer das peças do aparelho na máquina de lavar loiça.
- ▶ Esperar pelo menos 5 minutos antes de reiniciar o aparelho, pois frequentes arranques podem danificar o compressor.

8.2 Descongelo

O descongelamento do frigorífico e do compartimento congelador é feita automaticamente; não é necessária qualquer operação manual.

8.3 Substituir as lâmpadas LED



ADVERTÊNCIA!

Não substituir por si a lâmpada LED, apenas deve ser substituída pelo fabricante ou agente de assistência autorizado.

A lâmpada adota LED como a sua fonte de luz, apresentando baixo consumo de energia e longa vida útil. Se há alguma anormalidade, deve contactar o serviço ao cliente. Consultar SERVIÇO AO CLIENTE.

Parâmetros da lâmpada:

Tensão em V	12
Potência máx em W	2
Quantidade de luz em lúmen	150
Espec. LED	branco -5050
Temperatura d euso	-30°C a +85°C.

8.4 Vedantes da porta auxiliares amovíveis

Há seis vedantes da porta auxiliares na gaveta superior e inferior do congelador.

1. Colocar os cinco vedantes da porta indicados na gaveta superior e inferior do congelador (Fig 8.4-1).
2. Assegurar que as faixas curvas dos vedantes apontam para dentro quando as colocar (fig. 8.4-2).
3. Colocar o vedante **inferior** da gaveta superior como indicado (Fig. 8.4-3.).
4. Assegurar que faixas curvas deste vedante apontam para baixo quando colocar (Fig. 8.4-4.).

Obtém estes vedantes bem como os vedantes envolventes da porta / gaveta através do serviço ao cliente (consultar cartão de garantia).

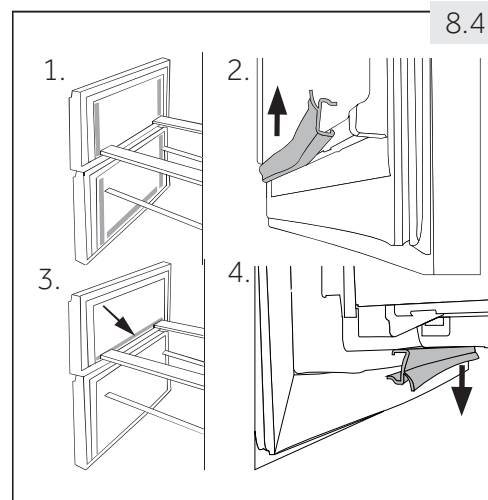

8.5 Não utilização por período mais longo

Se o aparelho não for utilizado durante um período de tempo prolongado:

- ▶ Retirar os alimentos.
- ▶ Desligar o cabo de alimentação.
- ▶ Limpar o aparelho como descrito acima.
- ▶ Manter a porta e gavetas/porta do congelador abertas para evitar a criação de maus cheiros no interior.



Observação: Desliga-se

Desligar o aparelho apenas se estritamente necessário.

8.6 Deslocar o aparelho

1. Retirar todos os alimentos e desligar o aparelho.
2. Fixar prateleiras e outras peças móveis no frigorífico e congelador com fita adesiva.
3. Não inclinar o frigorífico mais de 45° para evitar danificar o sistema de refrigeração.



ADVERTÊNCIA!

- ▶ Não levantar o aparelho pelas pegas.
- ▶ Nunca colocar o aparelho horizontalmente no chão.

Muitos problemas ocorridos podem ser resolvidos por si sem conhecimento específico. No caso de um problema verificar todas as possibilidades mostradas e seguir as instruções abaixo antes de contatar um serviço pós-venda. Consultar SERVIÇO AO CLIENTE.



ADVERTÊNCIA!

- ▶ Antes da manutenção, desativar o aparelho e desligar a ficha de alimentação da tomada de rede.
- ▶ Equipamento elétrico deve ser assistido apenas por técnicos em eletricidade qualificados, porque reparações inapropriadas podem causar danos consequenciais consideráveis.
- ▶ Um cabo de alimentação danificado apenas deve ser substituído pelo fabricante, pelo seu agente de assistência ou uma pessoa igualmente qualificada de modo a evitar algum perigo.

9.1 Tabela de resolução de problemas

Problema	Causa Possível	Solução Possível
O compressor não funciona.	<ul style="list-style-type: none"> • A ficha de alimentação não está ligada à tomada elétrica. • O aparelho está no ciclo de descongelamento. 	<ul style="list-style-type: none"> • Ligar a ficha de alimentação. • Isto é normal para um descongelamento automático.
O aparelho funciona frequentemente ou funciona por um longo período de tempo.	<ul style="list-style-type: none"> • A temperatura interior ou exterior é demasiado elevada. • O aparelho esteve desligado por um longo período de tempo. • Uma porta/gaveta do aparelho não está fechada hermeticamente. • Uma porta/gaveta foi aberta demasiado frequentemente ou por muito tempo. • A definição de temperatura para o compartimento do congelador é demasiado baixa. • O vedante da porta/gaveta está sujo, desgastado, fendido ou desajustado. • A circulação de ar necessária não está garantida. 	<ul style="list-style-type: none"> • Neste caso, é normal que o aparelho funcionar mais tempo. • Normalmente, demora 8 a 12 horas até o aparelho arrefecer completamente. • Fechar a porta/gaveta e assegurar que o aparelho está colocado num piso nivelado e não há alimento ou recipiente a vibrar na porta. • Não abrir a porta/gaveta com demasiada frequência. • Definir a temperatura mais elevada até que uma temperatura do frigorífico seja obtida satisfatoriamente. Demora 24 horas para que a temperatura do frigorífico fique estável. • Limpar o vedante da porta/gaveta ou substituí-los pelo serviço ao cliente. • Assegurar ventilação adequada.
O interior do aparelho está sujo e/ou cheira.	<ul style="list-style-type: none"> • O interior do frigorífico precisa de limpeza. • Alimento de odor forte está guardado no frigorífico. 	<ul style="list-style-type: none"> • Limpar o interior do frigorífico. • Envolver o alimento totalmente.

Problema	Causa Possível	Solução Possível
Não está frio suficiente no interior do aparelho.	<ul style="list-style-type: none"> • A temperatura está definida demasiado elevada. • Foram guardados alimentos muito quentes. • Foram guardados alimentos muito quentes de uma vez. • Os produtos estão demasiado próximas umas das outras. • Uma porta/gaveta do aparelho não está fechada hermeticamente. • Uma porta/gaveta foi aberta demasiado frequentemente ou por muito tempo. 	<ul style="list-style-type: none"> • Reiniciar a temperatura. • Deixar arrefecer sempre os produtos antes de os guardar. • Guardar sempre pequenas quantidades de alimentos. • Deixar um espaço entre os diversos alimentos permitindo o fluxo de ar. • Fechar a porta/gaveta. • Não abrir a porta/gaveta com demasiada frequência.
Não está frio suficiente no interior do aparelho.	<ul style="list-style-type: none"> • A temperatura está definida demasiado baixa. • A função Ativar-Congelador está ativada ou a funcionar há demasiado tempo. 	<ul style="list-style-type: none"> • Reiniciar a temperatura. • Desligar a função Ativar-Congelador.
Formação de humidade no interior do compartimento frigorífico.	<ul style="list-style-type: none"> • O clima é demasiado quente e demasiado húmido. • Uma porta/gaveta do aparelho não está fechada hermeticamente. • Uma porta/gaveta foi aberta demasiado frequentemente ou por muito tempo. • Foram deixados recipientes de alimentos ou líquidos. 	<ul style="list-style-type: none"> • Aumentar a temperatura. • Fechar a porta/gaveta. • Não abrir a porta/gaveta com demasiada frequência. • Deixar os alimentos quentes arrefecerem à temperatura ambiente e cobrir alimentos e líquidos.
Humidade acumula na superfície exterior do frigorífico ou entre as portas/porta ou gaveta.	<ul style="list-style-type: none"> • O clima é demasiado quente e demasiado húmido. • A porta/gaveta do aparelho não está fechada hermeticamente. O ar frio no aparelho e o ar quente exterior condensa-o. 	<ul style="list-style-type: none"> • Isto é normal num clima húmido e mudará quando a humidade diminuir. • Assegurar que porta/gaveta é hermeticamente fechada.
Gelo e geada forte no compartimento congelador.	<ul style="list-style-type: none"> • Os produtos não foram devidamente embalados. • Uma porta/gaveta do aparelho não está fechada hermeticamente. • Uma porta/gaveta foi aberta demasiado frequentemente ou por muito tempo. • O vedante da porta/gaveta está sujo, desgastado, fendido ou desajustado. • Alguma coisa no interior evita que a porta/gaveta feche adequadamente. 	<ul style="list-style-type: none"> • Embalar sempre bem os produtos. • Fechar a porta/gaveta. • Não abrir a porta/gaveta com demasiada frequência. • Limpar o vedante da porta/gaveta ou substituí-los por novos. • Reposicionar as prateleiras, as prateleiras das portas, ou recipientes interiores para permitir que a porta/gaveta feche.

Problema	Causa Possível	Solução Possível
O aparelho faz sons anormais.	<ul style="list-style-type: none"> • O aparelho não está colocado num piso nivelado. • O aparelho está a tocar em algum objeto à sua volta. 	<ul style="list-style-type: none"> • Ajustar os pés para nivelar o aparelho. • Remover objetos à volta do aparelho.
Ouve-se um som ligeiro semelhante a água a correr.	<ul style="list-style-type: none"> • Isto é normal. 	<ul style="list-style-type: none"> • -
Ouvirá um bipe de alarme.	<ul style="list-style-type: none"> • A porta do compartimento de armazenamento do frigorífico está aberta. 	<ul style="list-style-type: none"> • Fechar a porta ou silenciar o alarme manualmente.
Ouvirá um leve zumbido.	<ul style="list-style-type: none"> • O sistema de anti-condensação está a funcionar. 	<ul style="list-style-type: none"> • Isto evita condensação e é normal.
A iluminação interior ou o sistema de arrefecimento não funciona.	<ul style="list-style-type: none"> • A ficha de alimentação não está ligada à tomada elétrica. • A fonte de alimentação não está intata. • A lâmpada LED está fora de serviço. 	<ul style="list-style-type: none"> • Ligar a ficha de alimentação. • Verificar a alimentação elétrica à divisão. Contatar a empresa local de eletricidade! • Deve contactar a assistência para mudar a lâmpada.
Os lados do aparelho e a chapa da porta ficam quentes.	<ul style="list-style-type: none"> • Isto é normal. 	<ul style="list-style-type: none"> • -

9.2 Interrupção da alimentação

No caso de um corte de energia, os alimentos deverão permanecer seguramente frios durante cerca de 13/14 horas (consultar a secção DADOS TÉCNICOS). Seguir estas dicas durante uma interrupção de energia prolongada, especialmente no verão:

- ▶ Abrir a porta/gaveta tão poucas vezes quanto possível.
- ▶ Não pôr alimentos adicionais no aparelho durante uma interrupção de energia.
- ▶ Se for dada notificação prévia de uma interrupção de energia e a duração de interrupção for superior a 16 horas, fazer algum gelo e colocá-lo num recipiente na parte superior do compartimento do frigorífico.
- ▶ É necessária uma inspeção dos produtos imediatamente após a interrupção.
- ▶ Como a temperatura no frigorífico aumentará durante uma interrupção de energia ou outra falha, o período de armazenamento e a qualidade do alimento serão reduzidos. Qualquer alimento que descongela deve ser consumido, ou cozinhado e congelado de novo (quando apropriado) logo depois de modo a evitar riscos para a saúde.



Observação: Função de memória durante interrupção de energia

Após a reposição da energia o aparelho continua com as definições que estavam definidas antes da falha de energia.

10.1 Desembalar



ADVERTÊNCIA!

- ▶ O aparelho é pesado. Manusear sempre com pelo menos duas pessoas.
- ▶ Manter todos os materiais de embalagem fora do alcance das crianças e eliminá-los de forma ecológica.
- ▶ Retirar o aparelho da embalagem.
- ▶ Remover todos os materiais de embalagem.

10.2 Condições ambientais

A temperatura da divisão deve ser sempre entre 10° C e 43° C, pois pode influenciar a temperatura no interior do aparelho e o seu consumo de energia. Não instalar o aparelho próximo de outros aparelhos emissores de calor (fornos, frigoríficos) sem isolamento.

10.3 Reversibilidade da porta

Antes do aparelho estar instalado permanentemente, verificar a posição correta da dobradiça da porta. Se necessário consultar a secção REVERSIBILIDADE DA PORTA.

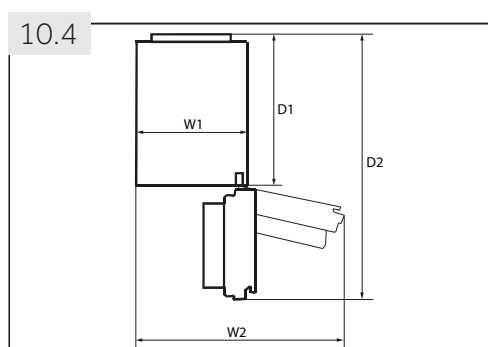

10.4 Requisitos de espaço

Espaço necessário quando a porta é aberta (Fig. 10.4):

Modelo	Largura do aparelho em mm		Profundidade do aparelho em mm	
	W1	W2	D1	D2
C3FE-737C*JE	595	925	580	1200
A3FE-835C*JE C3FE-835C*JE	595	925	600	1220

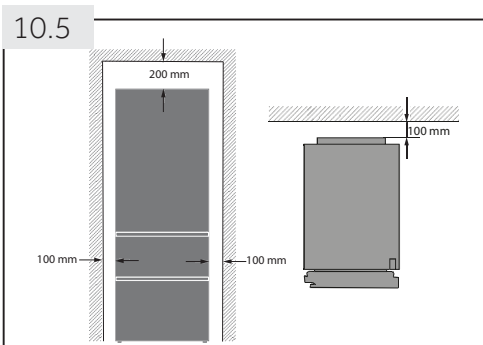

10.5 Secção transversal de ventilação

Para obter uma ventilação suficiente do aparelho por razões de segurança, as informações das secções transversais de ventilação necessárias devem ser observadas (Fig. 10.5).

10.6 Nivelar o aparelho

O aparelho deve ser colocado numa superfície plana e sólida.

1. Inclinar ligeiramente o aparelho para trás (Fig. 10.6).
2. Ajustar os pés para o nível pretendido.
3. A estabilidade pode ser verificada por abanar nas diagonais alternadamente. A oscilação ligeira deve ser a mesma em ambas as direções. Caso contrário, a estrutura pode deformar; possíveis fugas dos vedantes da porta são o resultado. Uma pequena tendência para a parte traseira facilita o fecho da porta.

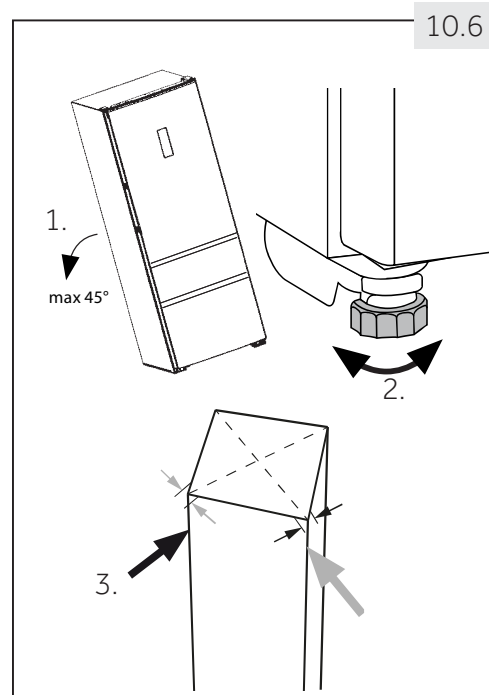

10.7 Tempo de espera

O óleo de lubrificação sem manutenção está localizado na cápsula do compressor. Este óleo pode ficar no sistema de tubos fechados durante o transporte inclinado. Antes de ligar o aparelho à fonte de alimentação tem de esperar 2 horas (Fig.10.7) para que o óleo volte para a cápsula.

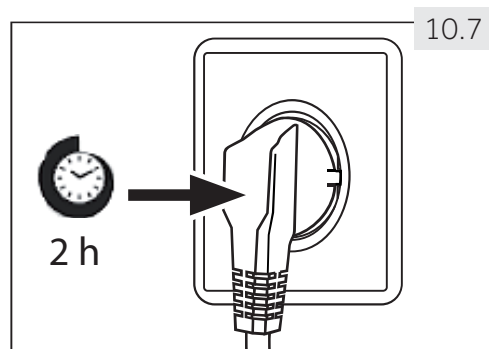

10.8 Ligação elétrica

Antes de cada ligação verificar se:

- ▶ fonte de alimentação, tomada e fusível são adequados à placa de características.
- ▶ a tomada de alimentação tem ligação à terra e sem fichas múltiplas ou extensão.
- ▶ a ficha e tomada de alimentação estão estritamente de acordo.

Ligar a ficha a uma tomada doméstica instalada adequadamente.



ADVERTÊNCIA!

Um cabo de alimentação danificado deve ser substituído pelo serviço ao cliente para evitar riscos (consultar cartão de garantia).

10.9 Reversibilidade da porta

Antes de ligar o aparelho à fonte de alimentação deve verificar, se a rotação da porta deve ser alterada da direita (como entregue) para a esquerda, se isto é necessário pela localização da instalação e a funcionalidade.



ADVERTÊNCIA!

- ▶ O aparelho é pesado. Precisa de duas pessoas para realizar a reversibilidade da porta.
- ▶ Antes de qualquer operação, desligar primeiro o aparelho da eletricidade.
- ▶ Não inclinar o aparelho mais de 45 ° para evitar danos do sistema de refrigeração.

Passos da montagem (Fig. 10.9):

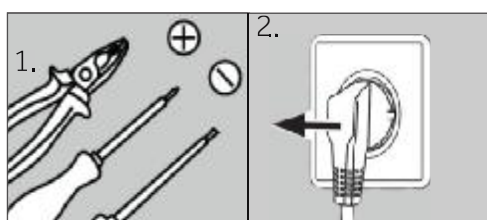

1. Providenciar a ferramenta necessária.
2. Desligar o aparelho.

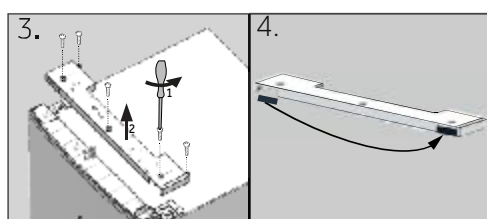

3. Remover os cinco parafusos que fixam o painel frontal (1) e remover o painel (2).
4. Remover a tampa pequena do painel frontal do lado esquerdo para o direito.

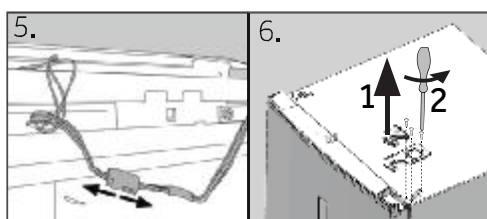

5. Desligar o cabo de ligação
6. Remover a tampa superior da dobradiça (1) e desaparafusar a dobradiça superior (três parafusos) no lado direito (2).

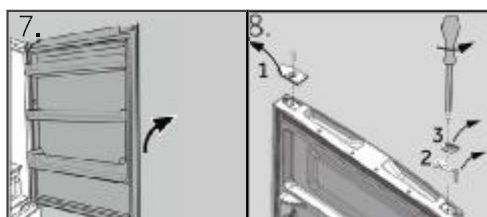

7. Levantar cuidadosamente a porta solta do frigorífico da dobradiça inferior.
8. Voltar a porta ao contrário, desaparafusar a tampa (1) e o bloqueador da porta (2) com a parte de fixação (3).

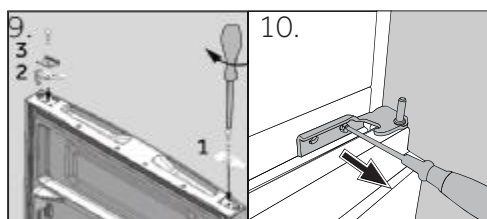

9. Remover a nova tampa (1) e o bloqueador da porta (2) com a peça de fixação (3) do saco dos acessórios e aparafusá-los no lado oposto.
10. Remover a dobradiça inferior da porta superior.

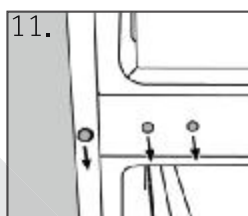

11. Mudar as posições dos bujões e o parafuso no lado.

Os próximos passos (a-h) são apenas necessários para os modelos com duas portas:

- a Remover a porta inferior
 b Este passo necessita de duas pessoas; uma para segurar o aparelho na posição e outra para executar os passos da montagem!

Inclinar o aparelho ligeiramente para trás e remover as dobradiças inferiores com o pé (1). Mudar também a posição do outro pé (2).

- c Desaparafusar os dois parafusos sem cabeça (1), remover a dobradiça inferior, rodar através de 180° (2) e voltar a fixar a dobradiça inferior com os 2 parafusos sem cabeça
 d Colocar a dobradiça inferior no lado direito do aparelho.
 e Seguir os passos 8 e 9.
 f Levantar a porta cuidadosamente sobre a dobradiça inferior, de modo que o eixo se encaixe no cilindro da dobradiça.

Certificar que o eixo encaixa no cilindro da dobradiça da porta inferior.

- h Retirar as novas dobradiças do saco dos acessórios e aparafusá-la no lado esquerdo do aparelho.

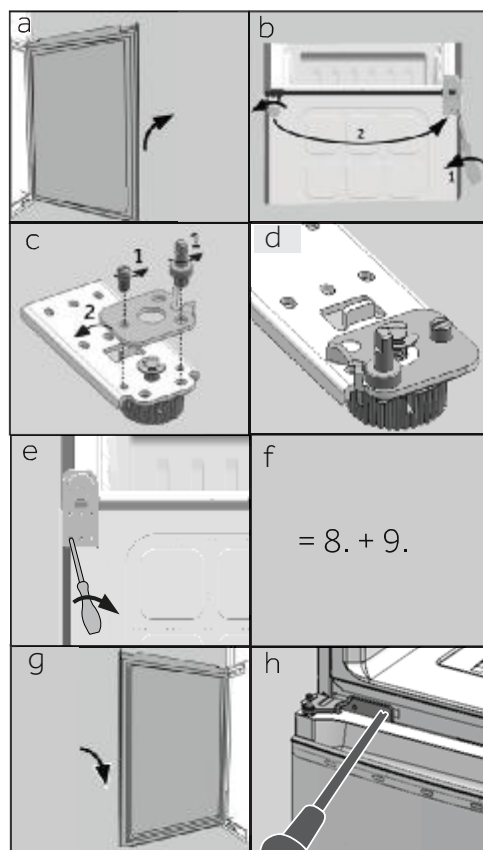

12. Retirar as novas dobradiças inferiores do saco dos acessórios e aparafusá-la no lado esquerdo do aparelho.

13. Levantar a porta cuidadosamente sobre a dobradiça inferior, de modo que o eixo se encaixe no cilindro da dobradiça.

Certificar que o eixo encaixa no cilindro da dobradiça da porta inferior.

14. Remover a dobradiça superior do saco dos acessórios. Colocar um cabo de ligação através da dobradiça superior e fixar a mesma com os três parafusos no lado esquerdo do aparelho.

- 15 Colocar a tampa (entregue no saco de acessórios) sobre a dobradiça.

16. Ligar no cabo de ligação e fixá-lo na abertura.

17. Voltar a colocar o painel frontal e fixá-lo com os cinco parafusos.

- 18 Retirar a tampa do saco dos acessórios e fixá-la no lado direito da porta superior.

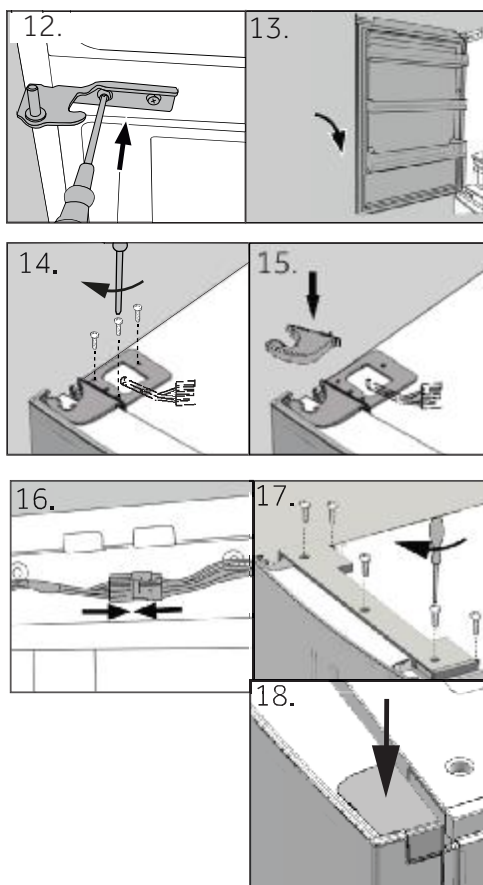

Depois de mudar a porta verificar se todos os vedantes estão devidamente colocados na carcaça e todos os parafusos estão bem apertados.

11.1 Ficha do produto em conformidade com o regulamento da UE No. 1060/2010

Marca Registada			
Identificador do modelo	A3FE 835C*JE	C3FE 737C*JE 835C*JE	
Categoria do modelo	Frigorífico-congelador		
Classe Eficiência Energética	A+++	A++	A+++
Consumo anual de energia (kWh/ano) ¹⁾	178	283	183
Volume de armazenagem frigorífico (L)	231	257	231
Volume de armazenagem congelador (L) ****	97	108	108
Classificação de estrelas			
Temperatura dos outros compartimentos > 14°C	Não aplicável		
Sistema de frio ventilado	Sim		
Corte de energia seguro (h)	14	13	14
Capacidade congelamento (kg/24h)	12		
Classe climática Este aparelho é concebido para ser usado a uma temperatura ambiente entre 10 °C e 43°C.	SN/N/ST/T		
Emissões de ruído acústico aéreo (db(A) re 1pW)	39	40	39
Tipo de construção	Independente		

*= Código de cor

¹⁾ baseado em resultados de testes normalizados durante 24 horas. O consumo de energia atual dependerá de como o aparelho é usado e onde está localizado.

11.2 Dados técnicos adicionais

Identificador do modelo	A3FE	C3FE	
	835C*JE	737C*JE	835C*JE
Tensão / Frequência	220-240V ~ / 50Hz		
Tensão de entrada (A)	1.0	1.3	1.0
Fusível principal (A)	5.0	5.0	5.0
Refrigerante	R600a		
Volume total (L)	370	400	375
Volume líquido (L)	328	365	339
Dimensões (em mm)	Profundidade	677	677
	Largura	595	
	Altura	1905	1905

11.3 Normas e Diretivas



Este produto cumpre os requisitos de todas as diretivas CE aplicáveis com as normas harmonizadas correspondentes, previstas pela marca CE.

Recomendamos o nosso Serviço ao Cliente Haier e a utilização de peças de substituição originais.

Se tiver um problema com o seu aparelho, deve verificar primeiro a secção RESOLUÇÃO DE PROBLEMAS.

Se não conseguir encontrar uma solução lá, deve contactar

- ▶ o seu revendedor local ou
- ▶ A área de Reparação e Apoio em www.haier.com onde pode encontrar os números de telefone e as Perguntas Frequentes e onde pode ativar um pedido de assistência.

Para contactar o nosso Serviço, assegurar que tem os seguintes dados disponíveis. A informação pode ser encontrada na placa de características.

Modelo _____ N° de série _____

Verificar também o Cartão de Garantia fornecido com o produto em caso de garantia.

Para pedidos gerais de negócios abaixo indicamos os nossos endereços na Europa:

Endereços europeus da Haier			
País*	Endereço postal	País*	Endereço postal
Itália	Haier Europe Trading S.r.l Via De Cristoforis, 12 21100 Verese ITÁLIA	França	Haier France SAS 3-5 rue des Graviers 92200 Neuilly sur Seine FRANÇA
Espanha Portugal	Haier Iberia SL Pg. Garcia Faria, 49-51 08019 Barcelona ESPANHA	Bélgica - FR Bélgica - PB Países Baixos Luxemburgo	Haier Benelux SA Anderlecht Route de Lennik 451 BÉLGICA
Alemanha Áustria	Haier Deutschland GmbH Hewlett-Packard-Str. 4 D-61352 Bad Homburg ALEMANHA	Polónia República Checa Hungria Grécia Roménia Rússia	Haier Poland Sp. zo.o. Al. Jerozolimskie 181B 02-222 Warszawa POLÓNIA
Reino Unido	Haier Appliances UK Co.Ltd. One Crown Square Church Street East Woking, Surrey, GU21 6HR RU		

*Para mais informação deve consultar www.haier.com

PT

A3FE-C3FE-737C-835C -JE_PT-V03_042017

Haier

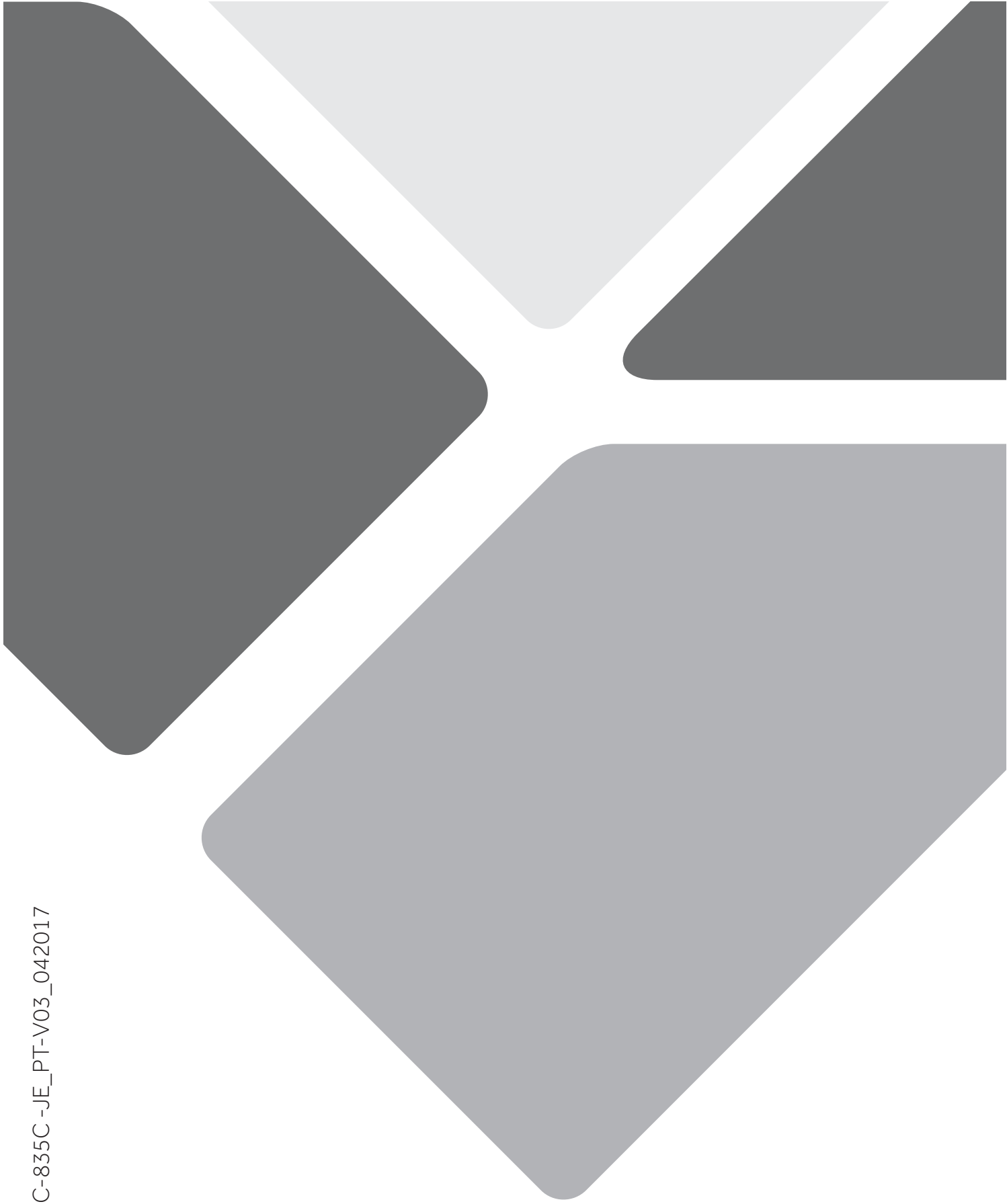



Manual de utilizare

Frigider-congelator

A3FE835C*JE

C3FE835C*JE

C3FE737C*JE

*= Cod de culoare:
M, A, S sau R

RO

Haier

Vă mulțumim că ați achiziționat un produs Haier.

Citiți aceste instrucțiuni cu atenție înainte de folosirea acestui echipament. Instrucțiunile conțin informații importante care vă vor ajuta să beneficiați din plin de echipamentul dvs. și să asigurați o instalare, o utilizare și o întreținere adecvate și sigure.

Păstrați acest manual la îndemână ca să îl puteți consulta pentru folosirea adecvată a echipamentului.

Dacă vindeți echipamentul, îl dați altcuiva sau îl lăsați în casă după mutare, asigurați-vă că dați mai departe și acest manual pentru ca noul proprietar să se familiarizeze cu echipamentul și cu avertismentele de siguranță.

Legendă

Avertisment - Informații importante referitoare la siguranță



Informații generale și recomandări



Informații legate de mediu



Eliminare

Ajutați la protejarea mediului și a sănătății umane. Puneți ambalajul în containerele adecvate pentru reciclare. Ajutați la reciclarea deșeurilor provenite din echipamentele electrice și electronice. Nu eliminați echipamentele marcate cu acest simbol împreună cu gunoiul menajer. Returnați produsul la unitatea de reciclare locală sau contactați administrația municipală.

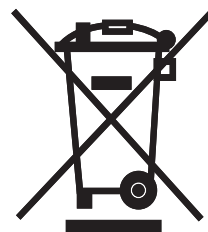

AVERTISMENT:

Risc de rănire sau sufocare!

Agentii frigorifici și gazele trebuie debarasate în mod profesionist. Asigurați-vă că țevile circuitului de refrigerare nu sunt avariate înainte de debarasare. Deconectați echipamentul de la rețeaua de alimentare cu energie. Tăiați cablul de alimentare și aruncați-l. Îndepărtați rafturile și sertarele, precum și cremona și chederele, pentru a evita situația în care copiii sau animalele de companie rămân închiși înăuntrul echipamentului.

1- Informații referitoare la siguranță	5
2- Domeniul de utilizare	9
3- Descrierea produsului.....	10
4- Panoul de comandă.....	11
5- Utilizarea.....	12
6- Sfaturi pentru de economisirea energiei	18
7- Echipamente.....	19
8- Îngrijire și curățare.....	22
9- Depanare	25
10- Instalarea	28
11- Date tehnice	32
12- Serviciul clienți.....	34

Înainte de pornirea echipamentului pentru prima oară, citiți următoarele îndrumări referitoare la siguranță!:



AVERTISMENT:

Înainte de prima utilizare

- ▶ Asigurați-vă că nu există avarii în urma transportului.
- ▶ Îndepărtați toate ambalajele și nu le lăsați la îndemâna copiilor.
- ▶ Așteptați cel puțin două ore înainte să instalați echipamentul pentru a vă asigura că circuitul de refrigerare este eficient.
- ▶ Manipulați echipamentul cu ajutorul a cel puțin încă unei persoane, deoarece este greu.

Instalarea

- ▶ Echipamentul trebuie să fie plasat într-un loc bine aerisit. Asigurați un spațiu de cel puțin 20 cm deasupra și 10 cm în jurul echipamentului.
- ▶ Nu poziționați niciodată echipamentul într-o zonă umedă sau un loc în care poate fi stropit cu apă. Curățați și uscați stropii de apă și petele cu o cârpă moale și curată.
- ▶ Nu instalați echipamentul în lumina directă a soarelui sau lângă surse de căldură (ex. sobe, radiatoare).
- ▶ Instalați și nivelați echipamentul într-o zonă adecvată dimensiunii și scopului acestuia.
- ▶ Mențineți duzele de ventilație din carcasa echipamentului sau din structura integrată neblocați.
- ▶ Asigurați-vă că informațiile electrice de pe plăcuța indicatoare sunt în acord cu sursa de alimentare. În caz contrar, contactați un electrician.
- ▶ Echipamentul este acționat de o sursă de alimentare de 220~240 VAC/50 Hz. Fluctuații neobișnuite de tensiune pot crea probleme la pornirea echipamentului sau pot deteriora controlul temperaturii sau compresorul, sau pot duce la un zgomot neobișnuit în timpul funcționării. În acest caz, va trebui montat un regulator automat.
- ▶ Folosiți o priză separată cu împământare pentru sursa de alimentare care este ușor accesibilă. Echipamentul trebuie împământat.
- ▶ **Doar în Marea Britanie:** Cablul de alimentare al echipamentului este dotat cu un ștecăr cu 3 fire (împământare) care se potrivește unei prize standard cu 3 fire (împământare). Nu tăiați sau nu deconectați niciodată al treilea fir (împământarea). După instalarea echipamentului, ștecărul trebuie să fie accesibil.
- ▶ Nu folosiți adaptoare de prize și prelungitoare.

**AVERTISMENT:****Utilizare zilnică**

- ▶ Cablul de alimentare nu trebuie să fie prins de frigider. Nu călcați pe cablul de alimentare.
- ▶ Nu deteriorați circuitul de agent frigorific.
- ▶ Acest echipament poate fi utilizat de copii cu vârsta de peste 8 ani și persoane cu capacitate fizică, senzorială sau mentală redusă sau care nu au experiență și nu sunt familiarizate cu echipamentul dacă acestea sunt supravegheate sau li se oferă instrucțiuni privind utilizarea echipamentului într-o manieră sigură și înțeleg pericolele implicate.
- ▶ Nu lăsați copiii mai mici de 3 ani să folosească echipamentul cu excepția cazului în care sunt supravegheați în permanență.
- ▶ Copiii nu trebuie să se joace cu echipamentul.
- ▶ Dacă gazul de ulei sau alt gaz inflamabil se scurge în vecinătatea echipamentului, opriți valva gazului care prezintă scurgeri, deschideți ușile și ferestrele, nu scoateți și nu introduceți în priză cablul de alimentare al frigiderului sau al altor echipamente.
- ▶ Observați faptul că echipamentul este configurat pentru funcționare într-un interval de temperatură ambientală între 10 și 43°C. E posibil ca echipamentul să nu funcționeze adecvat dacă este lăsat pentru o perioadă lungă de timp la o temperatură mai mare sau mai mică de intervalul indicat.
- ▶ Nu plasați articole instabile (obiecte grele, containere pline cu apă) deasupra frigiderului, pentru a evita rănirea cauzată de cădere sau electrocutarea cauzată de contactul cu apa.
- ▶ Nu trageți de polițele ușii. Ușa se poate înclina, raftul pentru sticle se poate scoate sau echipamentul se poate răsturna.
- ▶ Deschideți și închideți ușile doar cu mânerul. Spațiul liber dintre ușă și carcasă este foarte îngust. Nu întindeți mâinile în aceste zone, pentru a evita prinderea degetelor. Deschideți sau închideți ușile frigiderului doar atunci când nu există copii în raza de acțiune a mișcării.
- ▶ Nu stocați și nu folosiți materiale inflamabile, explozive sau corozive în echipament sau în vecinătatea acestuia.
- ▶ Nu stocați medicamente, bacterii sau agenți chimici în echipament. Acest echipament este un aparat de uz casnic. Nu este recomandat pentru a stoca materiale care necesită temperaturi stricte.

**AVERTISMENT:****Utilizare zilnică**

- ▶ Nu stocați lichide în sticle sau borcane (în afară de băuturi puternic alcoolizate) mai ales băuturi carbogazoase în congelator, deoarece acestea vor exploda în urma congelării.
- ▶ Verificați starea alimentelor în cazul în care s-a produs încălzirea congelatorului.
- ▶ Nu setați o temperatură scăzută în compartimentul frigiderului, dacă nu este necesar. Temperaturile negative pot apărea la setări înalte. Atenție: Sticlele se pot sparge.
- ▶ Nu atingeți alimentele congelate cu mâinile ude (purtați mănuși). Mai ales nu mâncați înghețată pe băț imediat după ce ați scos-o din compartimentul congelatorului. Există riscul de înghețare sau de apariție a degerăturilor. PRIMUL ajutor: puneți imediat sub apă rece. Nu trageți!
- ▶ Nu atingeți suprafața interioară a compartimentului de stocare al congelatorului atunci când este în funcțiune, mai ales cu mâinile ude, deoarece vă pot îngheța mâinile pe suprafață.
- ▶ Scoateți din priză echipamentul în cazul unei întreruperi de curent sau înainte de curățare. Așteptați cel puțin 5 minute înainte de a reporni echipamentul, deoarece pornirile frecvente pot avaria compresorul.
- ▶ Nu utilizați dispozitivele electrice în interiorul compartimentelor de depozitare a alimentelor ale echipamentului, dacă acestea nu sunt de tipul recomandat de producător.

Întreținerea / curățarea

- ▶ Asigurați-vă că supravegheați copiii dacă efectuați operațiuni de curățare sau întreținere.
- ▶ Deconectați echipamentul de la rețeaua de energie electrică înainte să efectuați operațiuni de întreținere. Așteptați cel puțin 5 minute înainte de a reporni echipamentul, deoarece pornirile frecvente pot avaria compresorul.
- ▶ Țineți de ștecăr, nu de cablu, atunci când scoateți echipamentul din priză.
- ▶ Nu degajați gheața cu obiecte ascuțite. Nu folosiți spray-uri, radiatoare electrice, foehnuri, echipamente de curățat cu aburi sau alte surse de căldură pentru a evita avarierea pieselor din plastic.

**AVERTISMENT:****Întreținerea / curățarea**

- ▶ Nu utilizați dispozitive medicale sau alte mijloace pentru a accelera procesul de decongelare decât cele recomandate de producător.
- ▶ În cazul în care cablul de alimentare electrică este deteriorat, acesta trebuie înlocuit de producător, reprezentantul său de service sau persoane cu calificări similare pentru a evita orice pericol.
- ▶ Nu încercați să reparați, dezambalți sau modificați echipamentul singur. În caz de reparație, contactați departamentul nostru de relații cu clienții.
- ▶ Eliminați praful din spatele unității cel puțin o dată pe an pentru a evita pericolul de incendiu, precum și un consum mai mare de energie.
- ▶ Nu folosiți spray și nu clătiți echipamentul în timpul curățării.
- ▶ Nu folosiți spray cu apă sau jet pentru a curăța echipamentul.
- ▶ Nu curățați polițele de sticlă rece cu apă fierbinte. Schimbarea bruscă de temperatură poate duce la spargerea sticlei.

Informații despre gazul de refrigerare**AVERTISMENT:**

Echipamentul conține agent frigorific inflamabil IZOBUTAN (R600a). Asigurați-vă că circuitul de refrigerare nu este avariat în timpul transportului sau instalației. Scurgerile de agent frigorific pot provoca vătămări ale ochilor sau se pot aprinde. Dacă a survenit o avarie, țineți echipamentul departe de surse de foc deschis, ventilați încăperea, **nu** scoateți și nu băgați în priză ștecărul echipamentului sau alte ștecăre. Informați serviciul de relații cu clienții.

În cazul în care ochii intră în contact cu agentul frigorific, clătiți imediat cu apă curentă și sunați imediat un medic.

2.1. Domeniul de utilizare

Acest echipament este conceput pentru răcirea și congelarea alimentelor. A fost conceput exclusiv pentru folosirea în gospodării interioare, uscate. Acesta nu este destinat utilizării în scopuri industriale.

Nu este permis să aduceți schimbări sau modificări acestui echipament. Folosirea în afara domeniului de utilizare poate provoca pericole și pierderea garanției.

2.2 Accesorii

Verificați accesoriile și documentația în conformitate cu lista (Fig.:2.2):

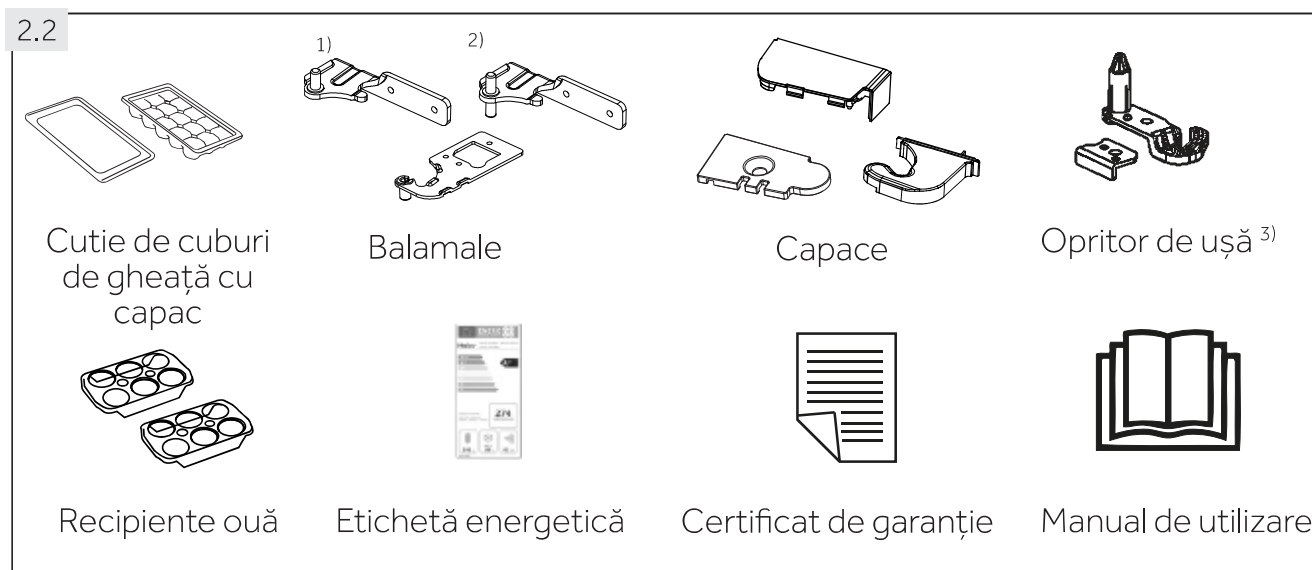

1) Model cu o ușă: A3FE835C*JE

2) Modele cu două uși: C3FE835C*JE, C3FE737C*JE

3) O bucată pentru modelul cu o ușă, două bucăți pentru modelul cu două uși

*= Cod de culoare



Notă: Diferențe

Din cauza schimbărilor tehnice și a diferențelor dintre modele, câteva dintre ilustrațiile din acest manual pot diferi de modelul dvs.

Imagini ale echipamentelor (Fig. 3.1)

3.1

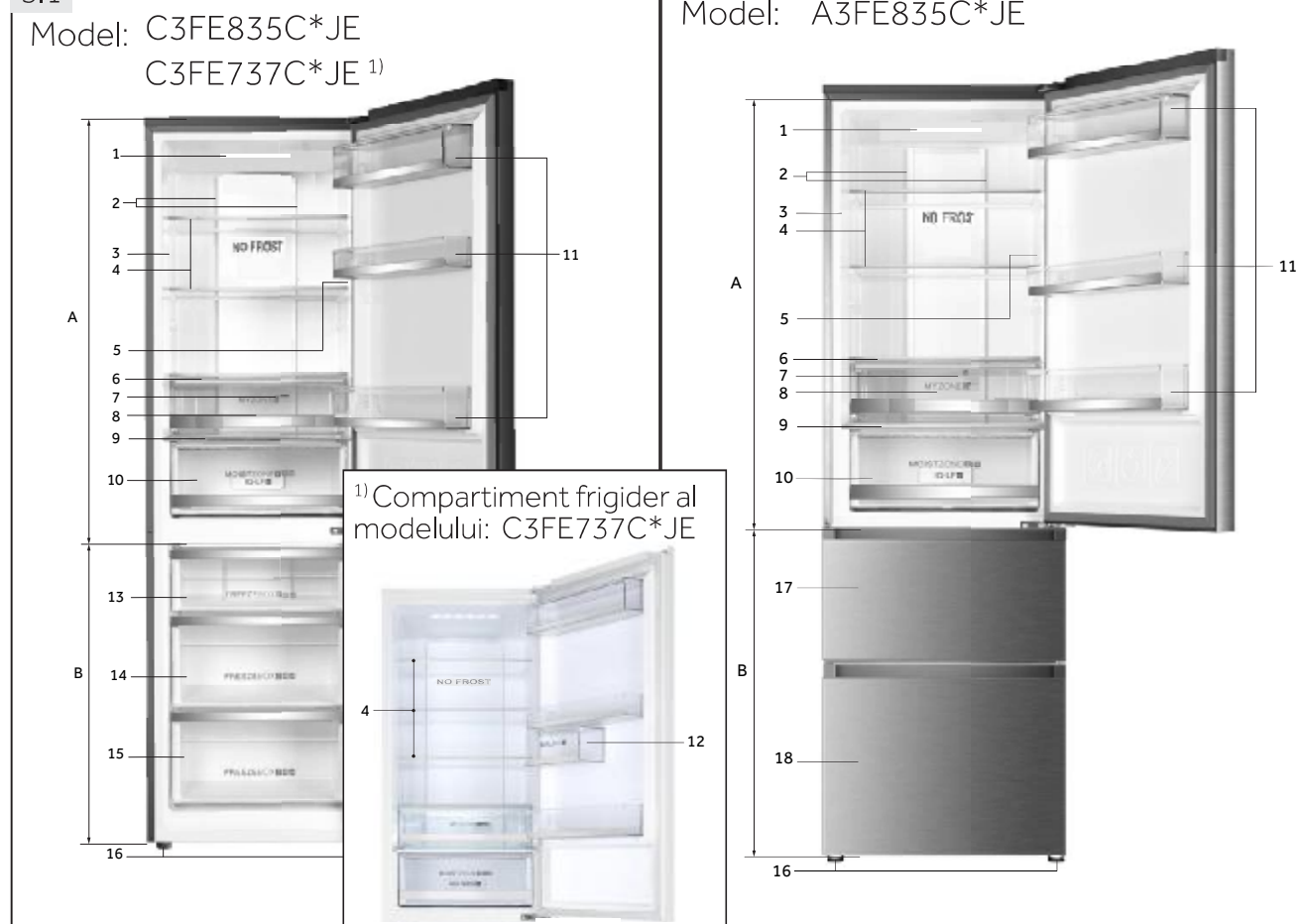

*= Cod de culoare

A: Compartiment frigider

- 1 Lampa LED a frigiderului
- 2 Conductă de aer și senzor (în spatele panoului)
- 3 Plăcuță indicatoare
- 4 Polițe din sticlă
- 5 Indicator de temperatură O.K.
- 6 Capac cutie MyZone
- 7 Conductă de aer (în spatele sertarului)
- 8 Cutia MyZone
- 9 Capac cutie zonă umedă
- 10 Cutie zonă umedă
- 11 Suport ușă
- 12 Cutie etanșă

B: Compartiment congelator

- 13 Compartiment congelator superior
- 14 Compartiment congelator mediu
- 15 Compartiment congelator inferior
- 16 Picioare ajustabile
- 17 Sertar de stocare congelator superior cu raft de precongelare
- 18 Sertar de stocare congelator inferior cu raft de precongelare

Panoul de comandă (Fig. 4)

Taste:

- A Setare temperatură frigider
- B Setare temperatură congelator și funcție Super.Frz. pornită/oprită
- C Setare My Zone
- D Blocare/deblocare panou

Indicatoare:

- a Temperatură compartiment frigider
- b1 Temperatură compartiment congelator
- b2 Funcția Super freeze („Super.Frz.”)
- c Funcția MyZone
- d Blocarea panoului

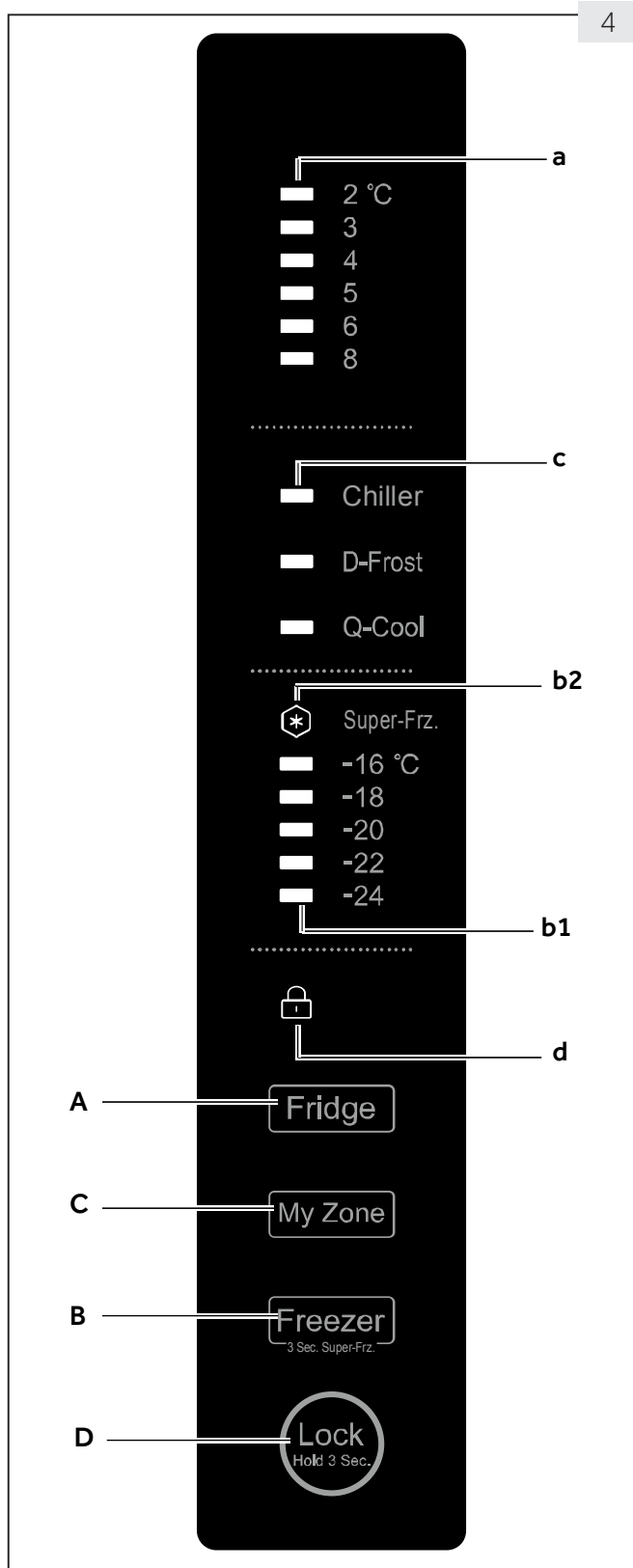

5.1. Înainte de prima utilizare

- ▶ Îndepărtați toate materialele de ambalare, nu le lăsați la îndemâna copiilor și aruncați-le într-un mod prietenos cu mediul.
- ▶ Curățați interiorul și exteriorul echipamentului precum și interiorul și accesoriile cu apă și cu un detergent ușor și uscați-le cu o cârpă moale.
- ▶ După ce echipamentul a fost nivelat și curățat, așteptați cel puțin 2 ore înainte de a-l conecta la rețeaua de curent electric. Consultați secțiunea INSTALAREA.
- ▶ Pre-răciți compartimentele la setări mari înainte de încărcarea cu alimente. Funcția Super-Freeze ajută la răcirea rapidă a compartimentului congelatorului.
- ▶ Temperatura frigiderului și temperatura congelatorului sunt automat setate la 5° C, respectiv -18° C. Acestea sunt setările recomandate. Dacă doriți, puteți schimba aceste temperaturi manual. Vă rugăm să AJUSTAȚI TEMPERATURA.

5.2 Taste senzoriale

Butoanele de pe panoul de comandă sunt taste senzoriale, care răspund la atingerea ușoară cu degetul.

5.3 Pornirea/oprirea echipamentului

Echipamentul este în funcțiune imediat după conectarea la rețeaua electrică.

Când echipamentul este pornit prima oară, indicatorii de temperatură „a” și „b1” arată valorile presetate (consultați NOTA).



Notă: Presetări

- ▶ Echipamentul este presetat la temperatura recomandată de 5°C (frigider) și - 18°C (congelator). În condiții ambientale normale, nu este nevoie să setați o temperatură.
- ▶ Funcția de presetare pentru compartimentul My Zone este Chiller.
- ▶ Atunci când echipamentul este pornit după deconectarea de la rețeaua electrică, e posibil să dureze până la 12 ore pentru ca temperaturile corecte for să fie atinse.

Goliți echipamentul înainte de a-l opri. Pentru a opri echipamentul, scoateți cablul de alimentare din priză.

5.4 Modul standby

Ecranul se oprește automat la 30 de secunde de la apăsarea unei taste. Ecranul va fi blocat automat. Se aprinde în mod automat prin apăsarea oricărei taste sau deschiderea ușii.

5.5-1

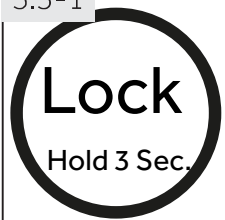

5.5-2



5.5 Blocarea/deblocarea panoului



Notă: Blocarea panoului

Panoul de comandă este blocat automat de la activare dacă nicio tastă nu este atinsă timp de 30 de secunde. Pentru orice setări, panoul de comandă trebuie deblocat.

- ▶ Atingeți tasta „D” timp de 3 secunde pentru a bloca toate elementele panoului de la activare (Fig. 5.5.-1).
- ▶ Indicatorul corespunzător „d” este acum afișat (Fig. 5.5.-2).
- ▶ Pentru deblocare, atingeți din nou tasta.

5.6 Alarmă ușă deschisă

Atunci când ușa frigiderului este deschisă mai mult de 3 minute, alarma de ușă deschisă va suna (Fig. 5.6). Alarma poate fi oprită închizând ușa. Dacă este lăsată deschisă ușa timp de peste 7 minute, lumina din interiorul frigiderului și iluminarea panoului de comandă se vor opri automat.

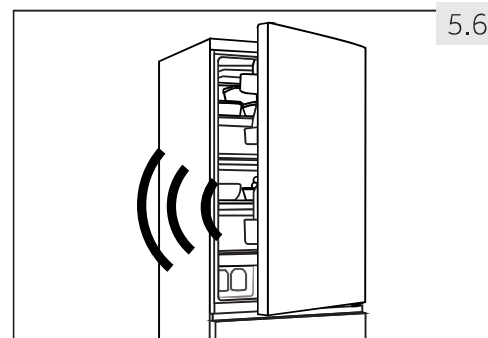

5.6

5.7 Ajustați temperatura

Temperaturile interioare sunt influențate de următorii factori:

- ▶ Temperatura ambientală
- ▶ Frecvența deschiderii ușii
- ▶ Cantitatea de alimente stocate
- ▶ Instalarea echipamentului

5.7.1 Ajustați temperatura pentru frigider

1. Deblocați panoul atingând tasta „D” dacă este blocat (Fig. 5.5.-1).
2. Atingeți în mod secvențial tasta „A” (Frigider) până începe să lumineze intermitent valoarea dorită a indicatorului de temperatură „a” (Fig. 5.7.1). Temperatura optimă din frigider este de 5 °C. Temperaturile mai reci înseamnă un consum inutil de energie.
3. După câteva secunde indicatorul de temperatură „a” va lumina permanent și setarea va fi confirmată.

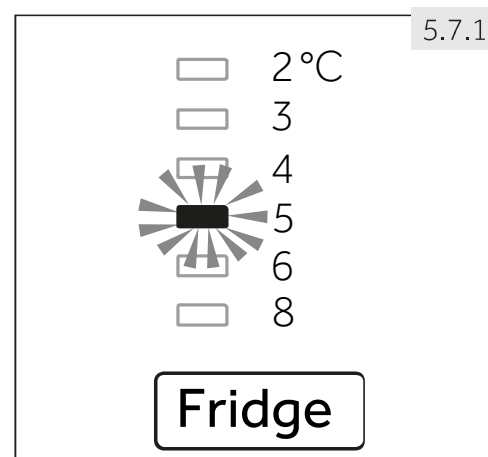

5.7.1

5.7.2 Ajustați temperatura pentru congelator

1. Deblocați panoul atingând tasta „D” dacă este blocat (Fig. 5.5.-1).
2. Atingeți în mod secvențial tasta „B” (Congelator) până începe să lumineze intermitent valoarea dorită a indicatorului de temperatură „b1”. (Fig. 5.7.2). Temperatura optimă din congelator este de -18°C. Temperaturile mai reci înseamnă un consum inutil de energie.
3. După câteva secunde indicatorul de temperatură „a” va lumina permanent și setarea va fi confirmată.

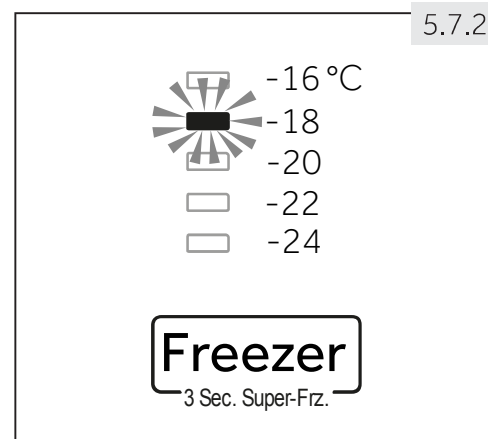

5.7.2



Aviz: Conflict cu alte funcții

Temperatura din compartimentul corespunzător nu poate fi reglată dacă orice altă funcție (Super-Freeze) este activată sau dacă ecranul este blocat. Indicatorul corespunzător va lumina intermitent pentru însoțire.

5.8

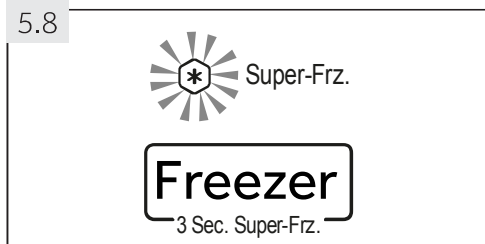

5.8 Funcția Super-Freeze (Super-Congelare)

Alimentele proaspete trebuie înghețate cât mai repede. Acestea își păstrează cel mai bine valoarea nutrițională, aspectul și gustul. Funcția Super-Freeze accelerează congelarea alimentelor proaspete și le protejează pe cele deja stocate de încălzirea nedorită. Dacă doriți să congelați o cantitate mare de alimente, este recomandat să setați funcția Super-Freeze cu 24 de ore înainte de folosirea compartimentului de congelare.

1. Deblocați panoul atingând tasta „D” dacă este blocat (Fig. 5.5.-1).
2. Atingeți tasta „B” (Congelator) timp de 3 secunde; indicatorul „b2” se aprinde și funcția este activată (Fig. 5.8).
3. Prin aceeași operațiune se poate ieși din funcția Super Freeze.



Notă: Oprire automată

Funcția Super-Freeze se va dezactiva automat după 56 de ore. Echipamentul este acționat la o temperatură setată anterior.

5.9

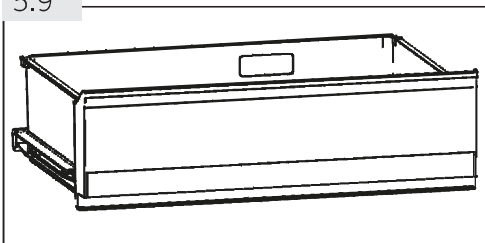

5.9 Cutia My Zone

Compartimentul frigiderului este echipat cu o cutie My Zone (Fig. 5.9). În conformitate cu cererile de stocare ale alimentelor, poate fi selectată cea mai adecvată temperatură pentru a obține valoarea nutrițională optimă a alimentelor. Sunt disponibile următoarele moduri:

5.9.1 Funcția Chiller

Această funcție setează temperatura din cutia MyZone la 0 °C. Potrivită pentru a stoca alimente proaspete precum carne sau produse instant. Majoritatea alimentelor rămân proaspete la 0 °C, dar nu înghețate.



Notă: Chiller

- ▶ Din cauza conținutului diferit de apă din carne, unele cărnuri cu mai multă umezeală vor fi congelate la temperaturi mai mici de 0 °C. Deci carnea "tăiată imediat" ar trebui stocată în cutia My-Zone, cu temperaturi de min. 0°C.
- ▶ Fructele sensibile la frig precum ananasul, avocado, bananele, grepurile și legumele precum cartofii, vinetele, fasolea, castraveții, dovleceii, roșiile și brânza nu trebuie stocate în cutia My Zone.
- ▶ Când alegeți „Chiller”, setați temperatura compartimentului de refrigerare la nivelul mediu (5°C), pentru a păstra alimentele în mediul de stocare optim.

5.9.2 D-Frost (Dezghețare)

Această funcție permite dezghețarea alimentelor înghețate fără reziduuri lichide pe alimente după dezghețare. Acest proces va lăsa alimentele parțial înghețate, potrivite pentru tăiere și gătire.

Temperatura din compartimentul MyZone este setată la + 1 ° C.



Notă: D-Frost

Timpul de dezghețare poate varia în funcție de dimensiunea și grosimea alimentelor. Se pot utiliza următoarele valori pentru dezghețare: 500 g: 7 h; 1000 g: 8 h, 1500 g: 10 h.

5.9.3 Q-Cool (Răcire rapidă)

Această funcție permite răcirea rapidă a băuturilor în doză într-un timp scurt. Vă rugăm să scoateți toate sticlele înainte de a activa această funcție, întrucât ar putea îngheța.

Temperatura din compartimentul MyZone este setată la -1 ° C.



Notă: Cutia MyZone

- ▶ Una dintre cele trei funcții ale compartimentului My Zone trebuie să fie întotdeauna activată
- ▶ Pentru a reduce temperatura din compartimentul frigiderului, utilizați funcția Q-Cool. Pentru a o mări, utilizați funcția D-Frost.

5.9.4 Selectarea funcției pentru cutia MyZone

1. Deblocați panoul atingând tasta „D” dacă este blocat (Fig. 5.5.-1).
2. Atingeți în mod secvențial tasta „C” (MyZone) până începe să lumineze funcția „c” dorită (Fig. 5.9.4) și setarea este confirmată.



5.10 Sfaturi pentru stocarea alimentelor proaspete

5.10.1 Stocarea în compartimentul frigiderului

- ▶ Tineți temperatura frigiderului sub 5°C.
- ▶ Alimentele fierbinți trebuie răcite la temperatura camerei înainte de a fi stocate în echipament.
- ▶ Alimentele stocate în frigider trebuie spălate și uscate înainte de stocare
- ▶ Alimentele de stocat trebuie sigilate în mod adecvat pentru a evita mirosurile sau alterarea gustului.
- ▶ Nu stocați cantități excesive de alimente. Lăsați spații între alimente pentru a permite aerului rece să treacă prin jurul lor, pentru o răcire mai bună și mai omogenă.
- ▶ Alimentele mâncate zilnic trebuie stocate în partea din față a poliței.
- ▶ Lăsați un spațiu între alimente și pereții interiori, permițând circulația aerului. În special nu stocați alimente lipite de peretele din spate: alimentele pot îngheța dacă sunt lipite de acesta. Evitați contactul direct al alimentelor (mai ales al celor uleioase sau acide) cu învelișul interior, deoarece uleiul sau acidul pot eroda acest înveliș. Curățați petele de ulei sau acid atunci când le depistați.
- ▶ Alimentele înghețate pot fi dezghețate ușor în compartimentul frigiderului sau cu funcția D-Frost în cutia MyZone. Acest lucru economisește energie.
- ▶ Procesul de îmbătrânire al legumelor și fructelor precum dovlecei, pepeni, papaya, banane, ananas, etc. poate fi accelerat în frigider. Astfel, nu este recomandat să le stocați în frigider. Cu toate acestea, coacerea a fructelor foarte verzi poate fi ajutată pentru o anumită perioadă. Ceapa, usturoiul, ghimbirul și alte rădăcinoase trebuie stocate la temperatura camerei.
- ▶ Mirosurile neplăcute din interiorul frigiderului sunt un semn că ceva s-a vărsat și e necesară curățarea. Vezi ÎNGRIJIREA ȘI CURĂȚAREA.
- ▶ Alimente diferite trebuie amplasate în zone diferite în funcție de proprietățile lor (Fig.: 5.10.1).

5.10.1

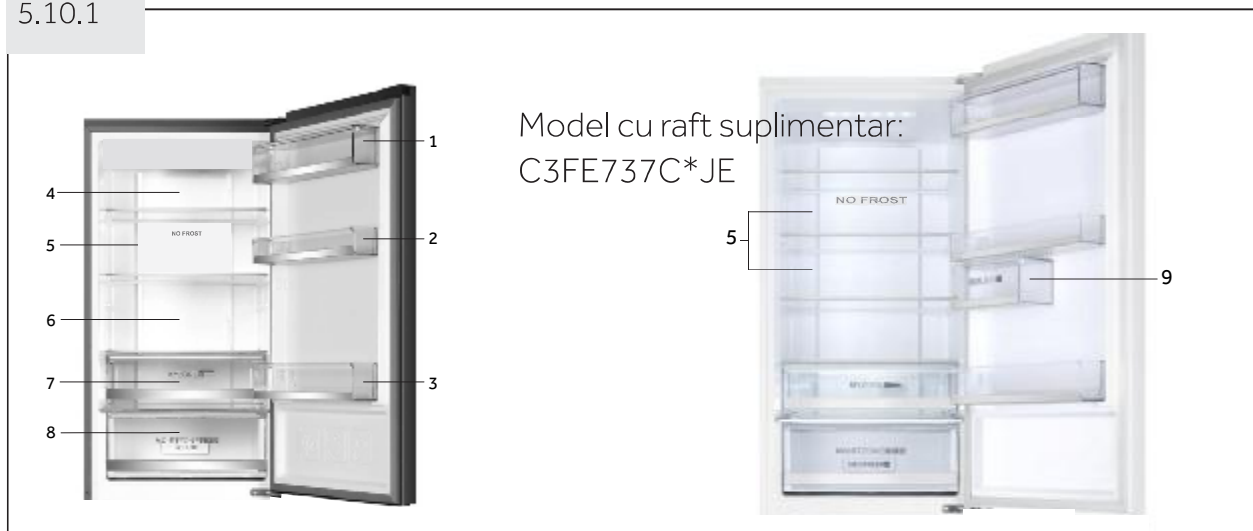

- | | |
|----------------------------------------------------------------|--------------------------------------------------------------------------------------------------------------------------------------------------|
| 1 Unt, brânză, ouă, condimente etc. | 6 Carne gătită, cârnați etc. |
| 2 Ouă, alimente în conserve, condimente etc. | 7 Cutia MyZone: băuturi în doză (Q-Cool), alimente proaspete neprocesate (Chiller), toate alimentele înghețate care trebuie dezghețate (D-Frost) |
| 3 Băuturi și alimente în sticlă. | 8 Cutie zonă umedă: Fructe, legume, salată etc. |
| 4 Alimente murate, alimente în conserve etc. | 9 Gem, brânză, sos de roșii etc. |
| 5 Produse din carne, gustări, paste, lapte, tofu, lactate etc. | |

5.10.2 Stocarea în compartimentul congelatorului

- ▶ Țineți temperatura congelatorului la - 18°C.
- ▶ Cu 24 de ore înainte de congelare, activați funcția Super-Freeze; -pentru cantități mici de mâncare 4-6 ore sunt suficiente.
- ▶ Mâncarea fierbinte trebuie răcită la temperatura camerei înainte de stocarea în compartimentul congelatorului.
- ▶ Alimentele tăiate în porții mici se vor congela mai repede și vor fi mai ușor de decongelat și de gătit. Greutatea recomandată pentru fiecare porție este mai mică de 2,5 kg
- ▶ Este mai bine să împachetați alimentele înainte de a le pune în congelator. Exteriorul ambalajelor trebuie să fie uscat pentru a evita lipirea pachetelor. Materialele de ambalare trebuie să nu fie inodore, etanșe, neotrăvitoare și netoxice.
- ▶ Pentru a evita expirarea perioadelor de stocare, nu uitați data de congelare, limita de timp și numele alimentului de pe ambalaj în funcție de perioadele de stocare ale diferitelor alimente.
- ▶ **AVERTISMENT:** Acidul substanțele alcaline și sărurile etc. pot eroda suprafața interioară a congelatorului. Nu plasați alimentele care au aceste substanțe (ex. pește de mare) direct pe suprafața internă. Apa de mare din congelator trebuie să fie curățată imediat.
- ▶ Nu depășiți timpii de stocare a alimentelor recomandați de producători. Scoateți doar cantitatea necesară de mâncare din congelator.
- ▶ Consumați alimentele decongelate rapid. Alimentele decongelate nu pot fi recongelate decât dacă sunt gătite în prealabil. Altfel, e posibil să nu fie potabile.
- ▶ Nu încărcăți cantități excesive de mâncare proaspătă în compartimentul congelatorului. Consultați capacitatea de congelare a congelatorului – Consultați DATE TEHNICE sau datele de pe plăcuța indicatoare.
- ▶ Alimentele pot fi stocate în congelator la o temperatură de cel puțin -18°C de la 2 la 12 luni, în funcție de proprietățile lor (ex. carne: 3-12 luni, legume: 6-12 luni)
- ▶ Atunci când congelați alimente proaspete, evitați contactul acestora cu alimentele deja congelate. Risc de decongelare!

Atunci când stocați alimente congelate comercial, urmați aceste îndrumări:

- ▶ Urmați întotdeauna îndrumările producătorului pentru perioada de timp pentru care puteți stoca alimentele. Respectați aceste îndrumări!
- ▶ Încercați să faceți ca perioada de timp dintre achiziție și stocare să fie cât mai scurtă pentru a păstra calitatea mâncării.
- ▶ Cumpărați alimente congelate, care au fost stocate la o temperatură de -18 °C sau mai mică.
- ▶ Evitați cumpărarea de alimente care au gheață pe ambalaj – Acest lucru indică faptul că produsele ar fi putut fi decongelate parțial și recongelate la un moment dat – creșterile de temperatură afectează calitatea mâncării.



Sfaturi pentru de economisirea energiei

- ▶ Asigurați-vă că echipamentul este ventilat (consultați secțiunea **INSTALARE**).
- ▶ Nu instalați echipamentul în lumina directă a soarelui sau lângă surse de căldură (ex. sobe, radiatoare).
- ▶ Evitați temperaturile inutil de joase în interiorul echipamentului. Consumul de energie crește cu cât temperatura este mai joasă în echipament.
- ▶ Funcțiile precum **SUPER-FREEZE** consumă mai multă energie
- ▶ Permiteți alimentelor calde să se răcească înainte de a le pune în echipament.
- ▶ Deschideți ușa echipamentului cât mai puțin și cât mai scurt timp cu putință.
- ▶ Nu umpleți prea mult echipamentul pentru a evita obstrucționarea fluxului de aer.
- ▶ Nu trebuie să rămână aer în ambalajul alimentelor.
- ▶ Mențineți chederele ușilor curate pentru ca ușa să se închidă mereu corect.
- ▶ Dezghețați alimentele înghețate în compartimentul de depozitare al frigiderului sau utilizați funcția **D-Frost** în cutia **MyZone**.



Aviz: Diferențe în funcție de model

Având în vedere modelele diferite, este posibil ca produsul dvs. să nu aibă toate funcțiile următoare. Vă rugăm să consultați capitolul DESCRIEREA PRODUSULUI.

7.1 Flux de aer multiplu

Frigiderul este echipat cu un sistem multi-air-flow (fluxuri de aer multiple), prin care fluxurile de aer rece se află la nivelul fiecărei polițe (Fig. 7.1). Astfel, se păstrează o temperatură uniformă, pentru a vă asigura că mâncarea se păstrează proaspătă pentru mai mult timp.

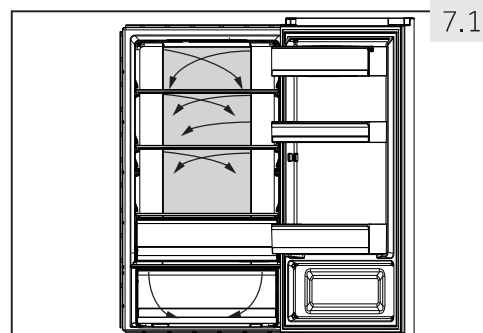

7.2 Rafturi ajustabile

Înălțimea polițelor poate fi ajustată pentru a corespunde nevoilor dvs. de stocare.

1. Pentru a muta o poliță, îndepărtați-o mai întâi ridicând marginea posterioară (1) și trăgând-o în afară (2) (Fig. 7.2).
2. Pentru a o remonta, puneți-o pe canelurile de ambele părți și împingeți-o până la capăt, până când capătul poliței este fixat în interior în laterale.

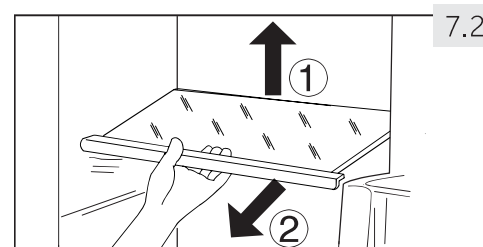

Notă: Rafturi

Asigurați-vă că toate capetele poliței sunt la nivel.

7.3 Suporturi ușă detașabile

Suporturile pentru ușă pot fi îndepărtate pentru curățare:

Puneți mâinile pe fiecare parte a suportului, ridicați-l în sus (1) și trageți-l afară (2) (Fig. 7.3).

Pentru a introduce suportul pentru ușă, pașii de mai sus sunt efectuați în ordine inversă.

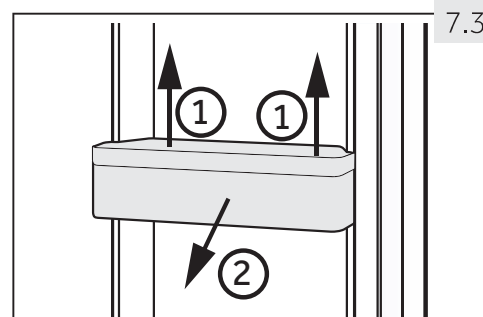

7.4 Cutie etanșă

Se utilizează pentru stocarea de articole mici precum gemul, brânza, pasta de roșii etc.

Cutia etanșă (Fig. 7.4) nu trebuie deschisă cu mai mult de 120°, deoarece asta ar putea avaria cutia etanșă.

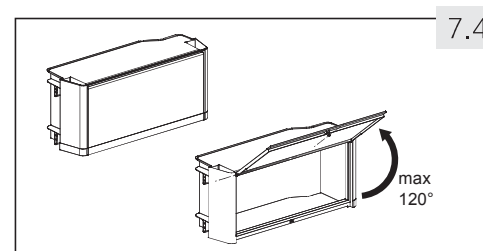

AVERTISMENT:

Nu depozitați lucruri care trebuie depozitate la o temperatură precisă, precum medicamente sau articole de terapie prin mâncare, pentru ca acestea să nu se deterioreze.

7.5

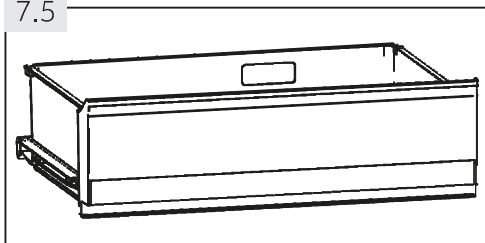

7.5 Cutia My Zone

Pentru utilizarea și setarea compartimentului My Zone (Fig. 7.5), vă rugăm să verificați secțiunea UTILIZAREA (cutia MyZone).

7.6

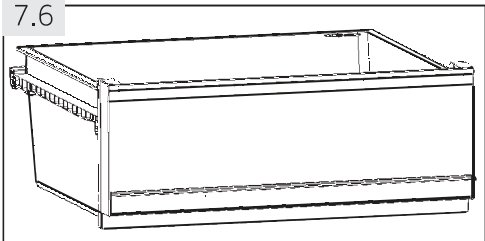

7.6 Cutia Moist Zone

În acest compartiment (Fig. 7.6) nivelul de umiditate este în jur de 90%. Este controlat automat de sistem și este adecvat pentru a stoca fructe, legume, salate etc.

7.7

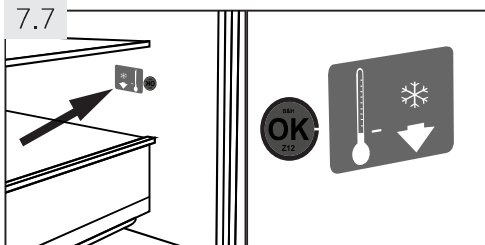

7.7 Indicator de temperatură O.K.

Indicatorul de temperatură-OK (Fig. 7.7) poate fi folosit pentru a determina temperaturile mai mici de +4°C. Reduceți gradual temperatura dacă semnul nu indică "OK".



Notă: Abtîbild OK

Atunci când echipamentul este pornit, e posibil să dureze până la 12 ore pentru atingerea temperaturilor corecte.

7.8

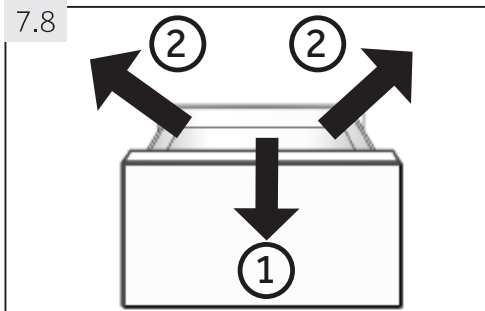

7.8 Sertar congelator detașabil

Pentru a scoate sertarul, scoateți până la maxim (1), ridică și scoateți (2) (Fig. 7.8).

Pentru a introduce sertarul, pașii de mai sus sunt efectuați în ordine inversă.

7.9

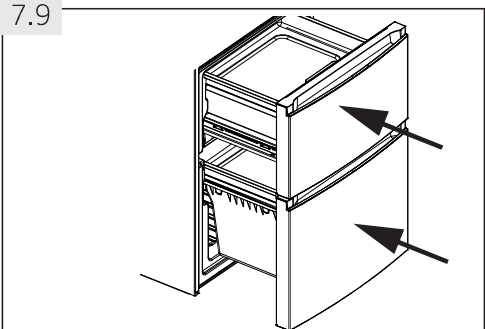

7.9 Sertarul congelator 3D

Sertarele congelatorului (Fig. 7.9) pot fi extinse drept și complet. Sunt montate pe glisieră telescopică, pentru ca să puteți stoca și îndepărta alimentul congelat în mod confortabil. Din cauza mecanismului automat de închidere a ușii, manevrarea este ușoară și economisiți energie.



AVERTISMENT:

Nu supraîncărcați sertarele: Sarcina max. pentru fiecare sertar: 35 kg!.

7.10 Raft de precongelaere

Fiecare sertar de congelator este echipat cu un raft de precongelaere (Fig. 7.10). Alimentele proaspete congelate pot fi separate de cele deja congelate, pentru ca procesul lin de congelare să aibă loc și mâncarea congelată să nu se decongeleze. După rearanjarea alimentelor congelate, aceste compartimente pot fi folosite pentru stocare simplă a obiectelor mici, precum verdeața, înghețata sau pentru tava pentru cuburi de gheață.

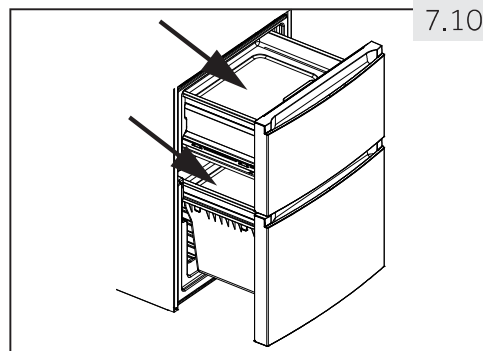

7.11 Tavă alimente proaspete

Tava pentru alimente proaspete (Fig. 7.11) poate fi utilizată pentru:

1. Congelare rapidă

Utilizând tava pentru alimente proaspete în compartimentul congelatorului, alimentele puse pe această tavă vor fi înghețate de trei ori mai repede decât în congelatorul obișnuit. Zona de formare a cristalelor de gheață maxime va fi minimalizată; calitatea alimentelor va fi păstrată:

- ▶ Puneți tava pentru alimente proaspete pe raftul superior al congelatorului în orificiul corespunzător și puneți alimentele pe partea pe care este tipărit „Fresher Pad”.

2. Răsucire rapidă

Folosind tava pentru alimente proaspete în afara echipamentului, alimentele vor fi răsucite de cinci ori mai repede decât fără tavă pentru că:

- ▶ permiteți tăvii pentru alimente proaspete să se răcească la temperatura ambientală și puneți-o pe o suprafață plană în afara echipamentului. Puneți alimentele pe latura pe partea pe care este tipărit „Fresher Pad”.



Notă: Tavă alimente proaspete

- ▶ Nu atingeți partea din aluminiu a tăvii pentru alimente proaspete când o utilizați în compartimentul congelatorului. Vă poate îngheța mâna pe suprafață. Purtați mănuși.
- ▶ Vă rugăm să păstrați tava pentru alimente proaspete uscată atunci când o introduceți în congelator.

7.12 Tavă pentru cuburi de gheață

1. Umpleți tăvița de gheață cu apă la trei sferturi, aveți grijă să nu depășiți linia nivelului de apă (A) (Fig. 7.12-1). Închideți tăvița cu capacul și puneți-o într-un sertar de stocare al congelatorului.
2. Răsuciți tava de cuburi de gheață ușor sau țineți-o sub jetul de apă pentru a desprinde cuburile de gheață (Fig. 7.12-2).

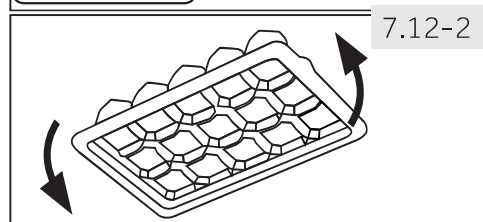
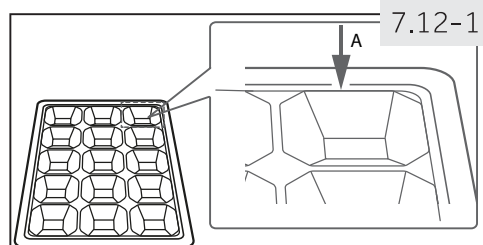

7.13. Lumina

Lumina interioară cu LED se aprinde când ușa este deschisă. Performanța luminilor nu este afectată de nicio altă setare a echipamentului.



AVERTISMENT:

Deconectați aparatul de la rețeaua electrică înainte de curățare.

8.1 Generalități

Curățați echipamentul doar atunci când înăuntru nu există alimente sau sunt foarte puține.

Echipamentul trebuie curățat o dată pe lună pentru o întreținere bună și pentru a evita acumularea mirosurilor neplăcute.



AVERTISMENT:

- ▶ Nu curățați echipamentul cu perii dure, perii de sârmă, detergent pudră, benzină, acetat de amil, acetonă și soluții organice similare, acid sau soluții alcaline. Curățați cu un detergent special pentru frigider pentru a evita avarierea.
- ▶ Nu folosiți spray și nu clătiți echipamentul în timpul curățării.
- ▶ Nu folosiți spray cu apă sau jet pentru a curăța echipamentul.
- ▶ Nu curățați polițele de sticlă rece cu apă fierbinte. Schimbarea bruscă de temperatură poate provoca spargerea sticlei.
- ▶ Nu atingeți interiorul suprafeței compartimentului de stocare al congelatorului, mai ales cu mâinile ude, deoarece mâinile vă pot îngheța pe suprafață.
- ▶ În caz de încălzire, verificați starea alimentelor înghețate.

8.1

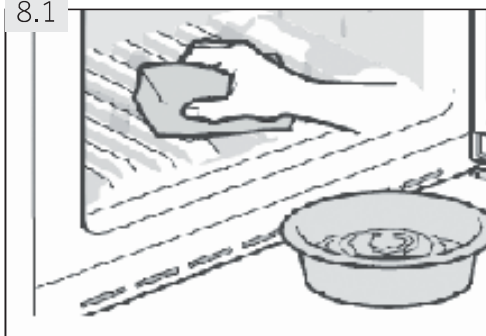

- ▶ Păstrați mereu garnitura ușii curată.
- ▶ Curățați interiorul carcasei cu un burete înmuiat în apă caldă și detergent neutru (Fig. 8.1).
- ▶ Clătiți și ștergeți cu o cârpă moale.
- ▶ Curățați accesoriile numai cu apă caldă și cu detergent neutru.
- ▶ Nu curățați nicio parte a echipamentului în mașina de spălat vase.
- ▶ Așteptați cel puțin 5 minute înainte de a reporni echipamentul, deoarece pornirile frecvente pot avaria compresorul.

8.2 Dezghețarea

Dezghețarea compartimentului frigiderului și al congelatorului se fac automat; nu este nevoie de nicio operațiune manuală.

8.3 Înlocuirea becurilor LED



AVERTISMENT:

Nu înlocuiți dumneavoastră lampa LED, aceasta trebuie înlocuită numai de către producător sau de agentul de service autorizat.

Becul are ca sursă de iluminare LED, având un consum redus de energie și o durată lungă de viață. Dacă apare vreo anomalie, contactați serviciul clienți. Consultați **SERVICIUL CLIENȚI**.

Parametrii lămpii:

Tensiune în V	12
Alimentare max în W	2
Cantitatea de lumină în lumeni	150
Spec. LED	alb-5050
Temperatura de utilizare	de la -30°C la +85°C

8.4 Garnituri auxiliare detașabile ușă

Există șase garnituri auxiliare detașabile ale ușii la sertarele superior și inferior ale congelatorului.

1. Localizați cele cinci garnituri indicate în partea de sus și de jos a sertarului congelatorului (Fig. 8.4-1.).
2. Asigurați-vă că porțiunile îndoite ale garniturilor sunt îndreptate în interior la montare (Fig. 8.4-2.).
3. Localizați garnitura **inferioară** a sertarului superior așa cum este indicat (Fig. 8.4-3.).
4. Asigurați-vă că porțiunea îndoită a acestei garnituri este îndreptată în jos la montare (Fig. 8.4-4.).

Primiți aceste garnituri, precum și garniturile ușii / sertarului rotativ(e) prin intermediul serviciului de relații cu clienții (consultați certificatul de garanție).

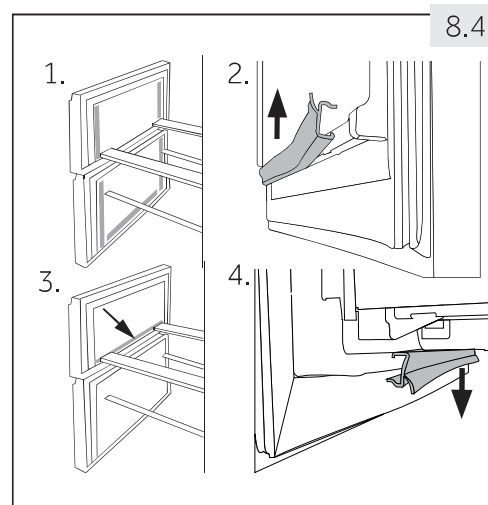

8.5 Nefolosirea o perioadă îndelungată

Dacă echipamentul nu este utilizat pentru o perioadă prelungită de timp:

- ▶ Scoateți alimentele.
- ▶ Scoateți cablul de alimentare din priză.
- ▶ Curățați echipamentul așa cum este descris mai sus.
- ▶ Țineți ușa și sertarele congelatorului deschise pentru a împiedica crearea de mirosuri neplăcute înăuntru.



Aviz: Oprirea

Oprți echipamentul doar dacă este strict necesar.

8.6 Mutarea echipamentului

1. Îndepărtați alimentele și scoateți aparatul din priză.
2. Asigurați polițele și alte piese detașabile din frigider și congelator cu bandă adezivă.
3. Nu înclinați frigiderul mai mult de 45° pentru a evita avarierea sistemului de refrigerare.



AVERTISMENT:

- ▶ Nu ridicați echipamentul de mână.
- ▶ Nu plasați niciodată echipamentul orizontal pe sol.

Multe probleme care apar pot fi rezolvate de dvs. fără vreo expertiză specifică. În cazul vreunei probleme, vă rugăm toate posibilitățile și urmați instrucțiunile de mai jos înainte să contactați un serviciu post-vânzare. Consultați **SERVICIUL CLIENȚI**.



AVERTISMENT:

- ▶ Înainte de întreținere, dezactivați echipamentul și deconectați-l de la rețeaua de energie.
- ▶ Echipamentul electric trebuie să fie întreținut doar de electricieni calificați, deoarece reparațiile inadecvate pot cauza pagube considerabile.
- ▶ O alimentare avariata trebuie înlocuită doar de producător, de agentul său de service sau de alte persoane calificate pentru a evita un pericol.

9.1 Tabel depanare

Problema	Cauză posibilă	Soluție posibilă
Compresorul nu funcționează.	<ul style="list-style-type: none"> • Ștecărul cablului de alimentare nu este conectat la priză. • Echipamentul este în ciclul de dezghețare. 	<ul style="list-style-type: none"> • Conectați ștecărul la rețeaua electrică. • Acest lucru este normal pentru un frigider cu dezghețare automată.
Echipamentul stă în funcțiune frecvent sau pentru perioade foarte lungi.	<ul style="list-style-type: none"> • Temperatura din interior sau din exterior este prea mare. • Echipamentul a fost oprit o perioadă lungă de timp. • O ușă sau un sertar al echipamentului nu este bine închis(ă). • O ușă sau un sertar al echipamentului a fost deschis(ă) prea frecvent sau prea mult timp. • Setarea temperaturii pentru compartimentul congelatorului este prea scăzută. • Garnitura ușii sau a sertarului este murdară, uzată, crăpată sau incompatibilă. • Circulația necesară a aerului nu este garantată. 	<ul style="list-style-type: none"> • În acest caz, este normal ca echipamentul să meargă mai mult. • În mod normal, durează 8 - 12 ore pentru ca echipamentul să se răcească complet. • Închideți ușa sau sertarul și asigurați-vă că echipamentul se află pe o suprafață plană și nu există niciun aliment și niciun container care să obstrucționeze ușa. • Deschideți mai rar ușile sau sertarele. • Setati temperatura mai sus până când se obține o temperatură satisfăcătoare a frigiderului. Durează 24 de ore pentru ca temperatura frigiderului să devină stabilă. • Curățați garnitura ușii și a sertarului sau înlocuiți-o apelând la serviciul de relații cu clienții. • Asigurați o ventilație adecvată.
Interiorul frigiderului este murdar și/ sau miroase urât.	<ul style="list-style-type: none"> • Interiorul frigiderului trebuie curățat. • Mâncarea cu un miros puternic este stocată în frigider. 	<ul style="list-style-type: none"> • Curățați interiorul frigiderului. • Împachetați bine mâncarea.

Problema	Cauză posibilă	Soluție posibilă
Nu este suficient de frig în interiorul echipamentului.	<ul style="list-style-type: none"> • Temperatura este setată prea sus. • Au fost stocate alimente prea calde. • Au fost stocate prea multe alimente odată. • Alimentele sunt prea aproape unele de altele. • O ușă sau un sertar al echipamentului nu este bine închis(ă). • O ușă sau un sertar al echipamentului a fost deschis(ă) prea frecvent sau prea mult timp. 	<ul style="list-style-type: none"> • Resetați temperatura. • Răciți mereu alimentele înainte de stocare. • Stocați în totdeauna cantități mici de mâncare. • Lăsați un spațiu între mai multe alimente, permițând trecerea aerului. • Închideți ușa sau sertarul. • Deschideți mai rar ușile sau sertarele.
Este prea frig în interiorul echipamentului.	<ul style="list-style-type: none"> • Temperatura e setată prea jos. • Funcția Power-Freezer este activată sau funcționează de prea mult timp. 	<ul style="list-style-type: none"> • Resetați temperatura. • Opriți funcția Power-Freezer.
Formarea umezelii în interiorul compartimentului frigiderului.	<ul style="list-style-type: none"> • Climatul este prea cald și umed. • O ușă sau un sertar al echipamentului nu este bine închis(ă). • O ușă sau un sertar al echipamentului a fost deschis(ă) prea frecvent sau prea mult timp. • Containerele cu alimente sau lichide sunt lăsate deschise. 	<ul style="list-style-type: none"> • Creșteți temperatura. • Închideți ușa sau sertarul. • Deschideți mai rar ușile sau sertarele. • Lăsați alimentele fierbinți să ajungă la temperatura camerei și acoperiți alimentele și lichidele.
Umezeala se acumulează pe suprafața exterioară a frigiderului, între uși sau între ușă și sertar.	<ul style="list-style-type: none"> • Climatul este prea cald și umed. • Ușa sau sertarul nu este închis(ă) bine. Aerul rece din echipament și aerul cald din afară formează condens. 	<ul style="list-style-type: none"> • Este un fapt normal într-un climat umed și se va schimba atunci când umiditatea scade. • Asigurați-vă că ușa sau sertarul este bine închis(ă).
Gheață solidă și fulgi de gheață în compartimentul congelatorului.	<ul style="list-style-type: none"> • Alimentele nu au fost împachetate în mod adecvat. • O ușă sau un sertar al echipamentului nu este bine închis(ă). • O ușă sau un sertar al echipamentului a fost deschis(ă) prea frecvent sau prea mult timp. • Garnitura ușii sau a sertarului este murdară, uzată, crăpată sau incompatibilă. • Ceva din afară împiedică închiderea corectă a ușii/sertarului. 	<ul style="list-style-type: none"> • Ambalați întotdeauna bine alimentele. • Închideți ușa sau sertarul. • Deschideți mai rar ușile sau sertarele. • Curățați garnitura ușii sau sertarului sau înlocuiți-o. • Repoziționați polițele, suporturile ușii sau containerele interne pentru a permite închiderea ușii sau a sertarului.

Problema	Cauză posibilă	Soluție posibilă
Echipamentul scoate zgomote anormale.	<ul style="list-style-type: none"> Echipamentul nu se află pe o suprafață perfect plană. Echipamentul atinge unele obiecte din jur. 	<ul style="list-style-type: none"> Ajustați picioarele pentru a aduce echipamentul la nivel. Îndepărtați obiectele din jurul echipamentului.
Se aude un sunet ușor, similar cu cel al apei care curge.	<ul style="list-style-type: none"> Este un lucru normal. 	<ul style="list-style-type: none"> -
Veți auzi o alarmă sunând.	<ul style="list-style-type: none"> Ușa compartimentul de stocare al frigiderului este deschisă. 	<ul style="list-style-type: none"> Închideți ușa sau opriți alarma manual.
Veți auzi un bâzâit slab.	<ul style="list-style-type: none"> Sistemul anticondens funcționează 	<ul style="list-style-type: none"> Acest lucru împiedică formarea condensului și este normal
Lumina interioară sau sistemul de răcire nu funcționează.	<ul style="list-style-type: none"> Ștecărul cablului de alimentare nu este conectat la priză. Alimentarea cu energie nu este intactă. Lampa LED nu funcționează. 	<ul style="list-style-type: none"> Conectați ștecărul la rețeaua electrică. Verificați alimentarea cu energie electrică în încăperea. Contactați compania de energie electrică! Contactați service-ul pentru schimbarea lămpii.
Laturile carcasei și garnitura ușii se încălzesc.	<ul style="list-style-type: none"> Este un lucru normal. 	<ul style="list-style-type: none"> -

9.2. Întreruperea curentului

În cazul unei pene de curent, mâncarea trebuie să rămână rece timp de aproximativ 13-14 ore (consultați secțiunea DATE TEHNICE). Urmați aceste sfaturi în timpul unei pene de curent, mai ales vara:

- ▶ Deschideți ușa/sertarul cât mai rar posibil.
- ▶ Nu puneți alte alimente în echipament în timpul unei pene de curent.
- ▶ Dacă întreruperea curentului este anunțată să dureze mai mult de 16 ore, asigurați-vă că faceți gheață și o puneți într-un container în partea de sus a compartimentului frigiderului.
- ▶ O inspecție a alimentelor este necesară imediat după întreruperea curentului.
- ▶ Pe măsură ce temperatura din frigider va crește în timpul unei întreruperi de curent sau al oricărei alte defecțiuni, perioada de stocare și calitatea mâncării se vor reduce. Orice aliment care se decongelează trebuie fie consumat, fie recongelat (atunci când e adecvat) curând după aceea pentru a evita riscuri sanitare.



Aviz: Funcție de memorie în timpul întreruperii alimentării

După restabilirea alimentării, echipamentul continuă să funcționeze cu setările care au fost configurate înainte de pana de curent.

10.1 Despachetare



AVERTISMENT:

- ▶ Echipamentul este greu. Trebuie manipulat de cel puțin două persoane.
- ▶ Nu lăsați materialele de ambalare la îndemâna copiilor și aruncați-le într-un mod prietenos cu mediul.
- ▶ Scoateți echipamentul din ambalaj.
- ▶ Îndepărtați toate materialele de ambalare.

10.2 Condiții de mediu

Temperatura camerei trebuie să fie între 10° C și 43° C, deoarece poate influența temperatura din interiorul echipamentului și consumul de energie al acestuia. Nu instalați echipamentul lângă alte echipamente care emit căldură (sobe, frigidere) fără izolație.

10.3 Ușă reversibilă

Înainte ca echipamentul să fie instalat permanent, verificați poziția corectă a balamalei ușii. Dacă este necesar, consultați secțiunea UȘĂ REVERSIBILĂ.

10.4 Spațiul necesar

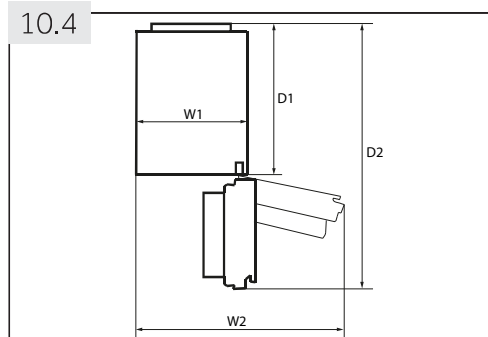

Spațiul necesar atunci când ușa este deschisă (Fig. 10.4):

Model	Lățime echipament în mm		Grosime echipament în mm	
	W1	W2	D1	D2
C3FE-737C*JE	595	925	580	1200
A3FE-835C*JE C3FE-835C*JE	595	925	600	1220

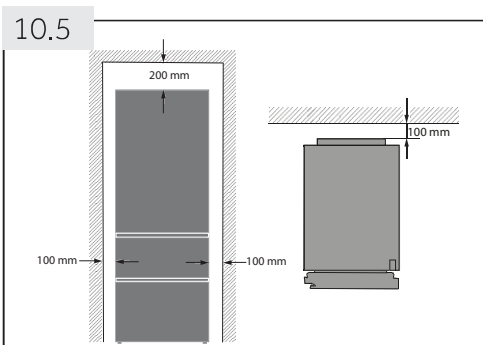

10.5 Secțiune transversală ventilație

Pentru a obține o ventilație suficientă a echipamentului din motive de siguranță, trebuie respectate informațiile despre secțiunile transversale pentru ventilație (Fig. 10.5).

10.6 Alinierea echipamentului

Echipamentul trebuie să fie plasat pe o suprafață solidă și plată.

1. Înclinați echipamentul ușor în spate (Fig. 10.6).
2. Poziționați picioarele la nivelul dorit.
3. Stabilitatea poate fi verificată lovind alternativ în diagonale. Balansul ușor trebuie să fie la fel în ambele direcții. Altfel, cadrul se poate deforma și pot rezulta posibile scurgeri prin chederele ușilor. O tendință scăzută spre spate facilitează închiderea ușii.

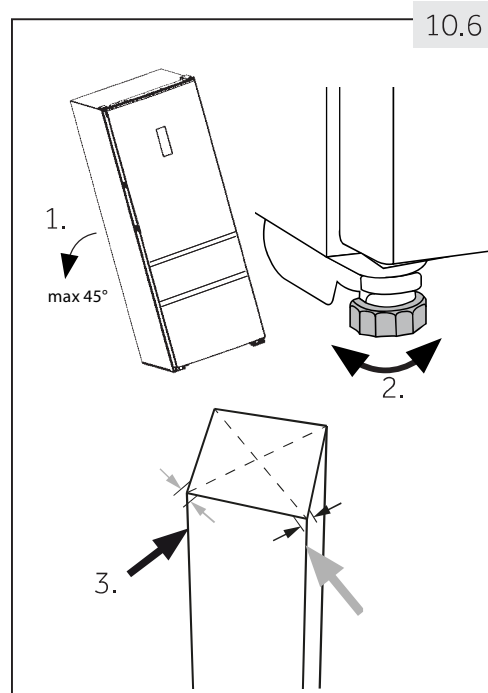

10.7 Timp de așteptare

Pentru întreținere-Uleiul de lubrifiere gratuit se află în capsula compresorului. Acest ulei poate ieși din sistemul de țevi închis în timpul transportului. Înainte de a conecta echipamentul la rețeaua de alimentare trebuie să așteptați 2 ore (Fig.10.7) pentru ca uleiul să reentre în capsulă.

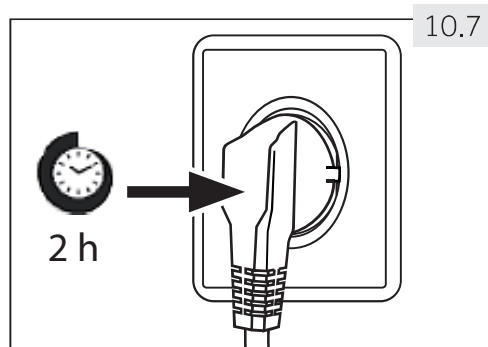

10.8 Conexiunea electrică

Înainte de fiecare conexiune, faceți următoarele verificări:

- ▶ ca alimentarea cu energie, priza și siguranța să corespundă plăcuței indicatoare.
- ▶ ca priza de alimentare să aibă împământare și să nu aibă adaptoare de priză sau prelungitoare.
- ▶ ca ștecărul și priza să fie compatibile.

Conectați ștecărul la o priză instalată corect.



AVERTISMENT:

Pentru a evita riscurile, un cablu de alimentare avariata trebuie înlocuit de serviciul de relații cu clienții (consultați certificatul de garanție).

10.9 Ușă reversibilă

Înainte de a conecta echipamentul la rețeaua de curent, trebuie să verificați dacă rabatarea ușii trebuie schimbată de la dreapta (așa cum este livrată) la stânga, dacă acest lucru este necesar de locul instalării și de utilizarea anticipată.



AVERTISMENT:

- ▶ Echipamentul este greu. Este nevoie de două persoane pentru a efectua operațiunea de inversare a ușii.
- ▶ Înainte de operațiune, scoateți echipamentul din priză.
- ▶ Nu înclinați echipamentul mai mult de 45 ° pentru a evita avariarea sistemului de răcire.

Pași pentru asamblare (Fig. 10.9):

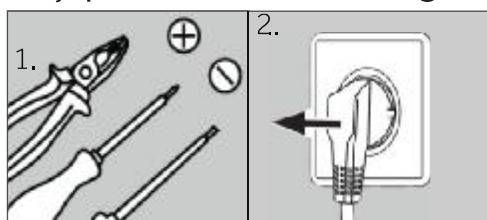

1. Folosiți sculele dumneavoastră.
2. Scoateți echipamentul din priză.

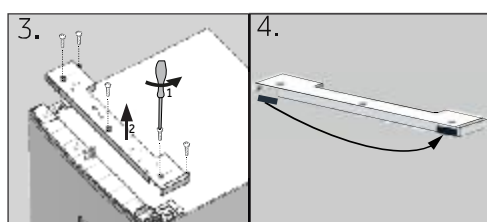

3. Înlăturați cele cinci șuruburi care fixează panoul frontal (1) și înlăturați panoul (2).
4. Înlăturați capacul mic al panoului frontal din partea stângă în partea dreaptă.

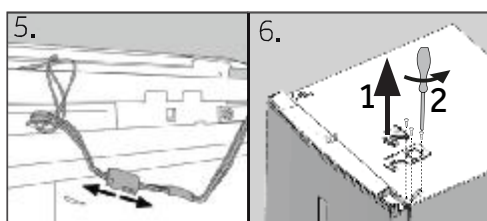

5. Scoateți cablul de conexiune
6. Înlăturați capacul balamalei superioare (1) și deșurubați balamaua superioară (trei șuruburi) de pe partea dreaptă (2).

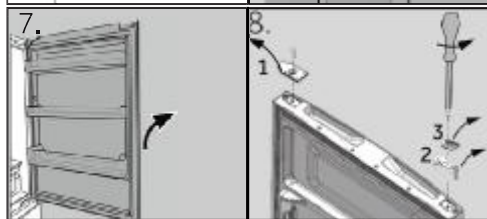

7. Ridicați cu atenție ușa desfăcută a frigiderului din balamaua inferioară.
8. Întoarceți ușa invers, deșurubați capacul (1) și opritorul de ușa (2) cu piesa de fixare (3).

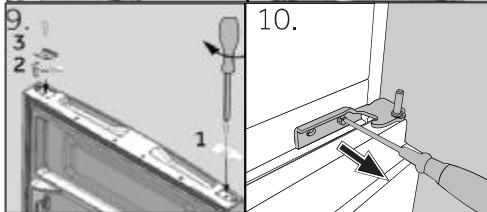

9. Scoateți noul capac (1) și opritorul de ușa (2) cu piesa de fixare (3) din pungă cu accesorii și înșurubați-le pe partea opusă.
10. Înlăturați balamaua inferioară a ușii superioare.

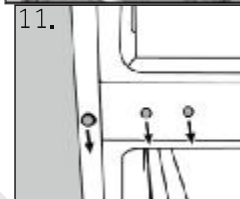

11. Schimbați pozițiile dopurilor obturatoare și înșurubați într-o parte.

Următorii pași (a-h) sunt necesari numai pentru modelele cu două uși:

- a Scoateți ușa inferioară
- b Acest pas necesită două persoane; una ține echipamentul în poziție și una realizează pașii de asamblare!
Înclinați echipamentul ușor în spate și scoateți balamaua inferioară cu piciorul (1). Modificați și poziția celorlalte picioare (2).
- c Deșurubați cele două șuruburi autofiletante (1), înlăturați balamaua inferioară, rotiți 180° (2) și
- d puneți la loc balamaua inferioară cu cele două 2 șuruburi autofiletante
- e Înșurubați balamaua inferioară în partea stângă a echipamentului.
- f Urmați pașii 8 și 9.
- g Ridicați ușa cu atenție ușa inferioară pe balamaua inferioară pentru ca pivotul să încapă în cilindrul balamalei.

Asigurați-vă că pivotul se încadrează în cilindrul balamalei ușii inferioare.

- h Scoateți noua balama din punga cu accesorii și înșurubați-o în partea stângă a echipamentului.

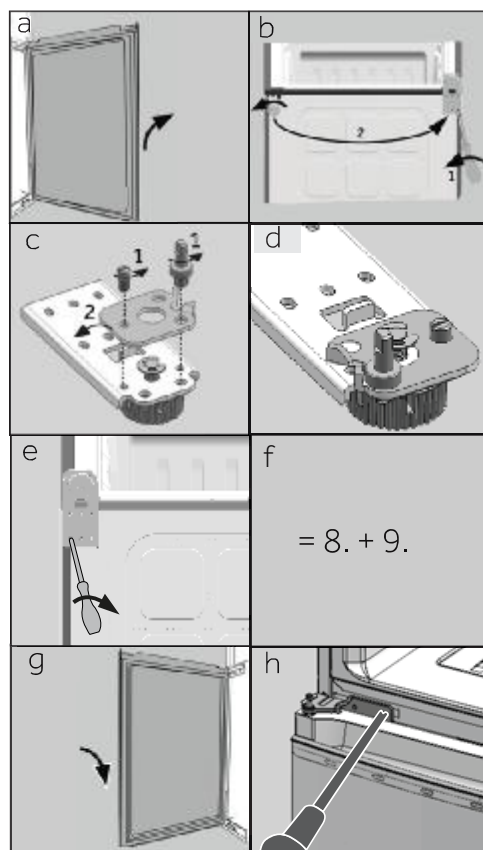

- 12. Scoateți noua balama inferioară din punga cu accesorii și înșurubați-o în partea stângă a echipamentului.

- 13. Ridicați ușa superioară cu atenție pe balamaua inferioară pentru ca pivotul să încapă în cilindrul balamalei.

Asigurați-vă că pivotul se încadrează în cilindrul balamalei ușii inferioare.

- 14. Scoateți balamaua superioară din punga cu accesorii. Puneți cablul de conexiune prin balamaua superioară și fixați balamaua superioară cu cele trei șuruburi pe partea stângă a echipamentului.

- 15 Puneți capacul balamalei (livrat în punga cu accesorii) peste balama.

- 16. Conectați cablul de legătură și poziționați-l în deschidere.

- 17. Puneți la loc panoul frontal și fixați-l cu cele cinci șuruburi.

- 18. Scoateți capacul din punga cu accesorii și fixați-l în partea dreaptă a ușii superioare.

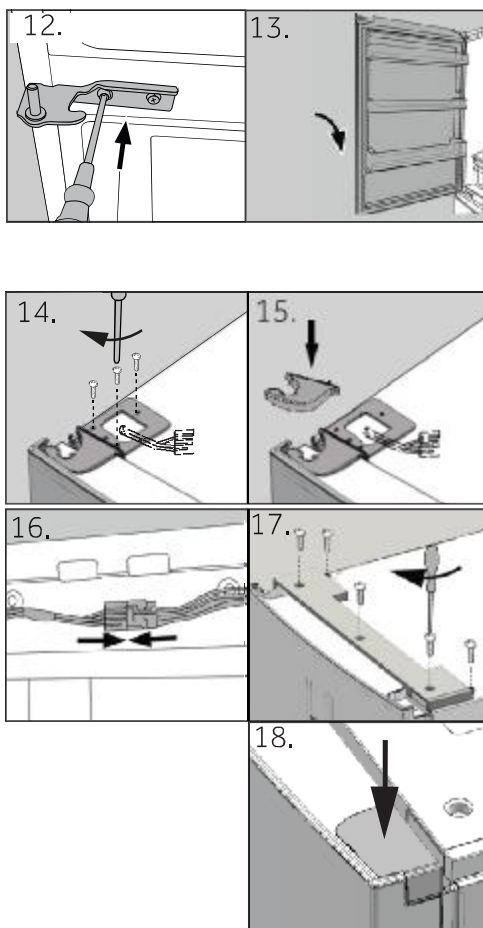

După schimbarea ușii, verificați dacă chederele ușii stau bine pe carcasă și dacă toate șuruburile sunt bine strânse.

11.1 Fișă produs în conformitate cu reglementarea UE Nr. 1060/2010

Marcă înregistrată			
Identificator model	A3FE 835C*JE	C3FE 737C*JE	835C*JE
Categoria modelului	Frigider-congelator		
Clasa eficienței consumului de energie	A+++	A++	A+++
Consum de energie anual (kWh/an) ¹⁾	178	283	183
Volum stocare răcire (L)	231	257	231
Volum stocare congelare (L) ****	97	108	108
Identificator stele			
Temperatura altor compartimente > 14°C	Nu se aplică		
Sistem Frostfree (dezghețare automată)	Da		
Siguranță pentru pene de curent (ore)	14	13	14
Capacitate congelator (kg/24h)	12		
Clasă climat Acest echipament trebuie folosit la o temperatură ambientală cuprinsă între 10 °C și 43°C.	SN/N/ST/T		
Emisii zgomot transmise prin aer (db(A) re 1pW)	39	40	39
Tip construcție	Autonomie		

* = Cod de culoare

¹⁾ pe baza rezultatelor testelor standardizate pentru 24 de ore. Consumul real de energie va depinde de modul în care aparatul este folosit și locul unde este plasat.

11.2 Date tehnice suplimentare

Identificator model	A3FE	C3FE		
	835C*JE	737C*JE	835C*JE	
Tensiune / Frecvență	220-240V ~ / 50 Hz			
Curent absorbit (A)	1,0	1,3	1,0	
Siguranța principală (A)	5,0	5,0	5,0	
Agent refrigerare	R600a			
Volum total (L)	370	400	375	
Volum net (L)	328	365	339	
Dimensiuni (in mm)	Adâncime	677	657	677
	Lățime	595		
	Înălțime	1905	2005	1905

11.3 Standarde și directive

Acest produs îndeplinește cerințele tuturor directivelor CE aplicabile cu standardele armonizate corespunzătoare, aplicabile semnului CE.

Recomandăm Serviciul Clienți Haier și folosirea pieselor de rezervă originale.

Dacă aveți o problemă cu aparatul dumneavoastră, verificați mai întâi secțiunea DEPANARE.

Dacă nu găsiți o soluție acolo, vă rugăm să contactați

- ▶ dealerul dvs. local sau
- ▶ zona Service & Support de pe www.haier.com unde puteți găsi numere de telefon și Întrebări și Răspunsuri Frecvente și unde puteți să înaintați cererea de service.

Pentru a contacta departamentul nostru de Service, asigurați-vă că aveți următoarele date la dispoziție.

Informațiile pot fi găsite pe plăcuța indicatoare.

Model _____ Nr. serie _____

Verificați certificatul de garanție furnizat împreună cu produsul în caz de garanție.

Pentru solicitări comerciale generale vă rugăm să consultați mai jos adresele noastre din Europa:

Adresa Haier în Europa			
Țară*	Adresa poștală	Țară*	Adresa poștală
Italia	Haier Europe Trading SRL Via De Cristoforis, 12 21100 Verese ITALIA	Franța	Haier France SAS 3-5 rue des Graviers 92200 Neuilly sur Seine FRANȚA
Spania Portugalia	Haier Iberia SL Pg. Garcia Faria, 49-51 08019 Barcelona SPANIA	Belgia-FR Belgia-NL Olanda Luxemburg	Haier Benelux SA Anderlecht Route de Lennik 451 BELGIA
Germania Austria	Haier Deutschland GmbH Hewlett-Packard-Str. 4 D-61352 Bad Homburg GERMANIA	Polonia Cehia Ungaria Grecia România Rusia	Haier Poland Sp. zo.o. Al. Jerozolimskie 181B 02-222 Varșovia Polonia
Regatul Unit	Haier Appliances UK Co.Ltd. One Crown Square Church Street East Woking, Surrey, GU21 6HR RU		

* Pentru mai multe informații, consultați www.haier.com

A3FE-C3FE-737C-835C -JE_RO-V03_042017

Haier

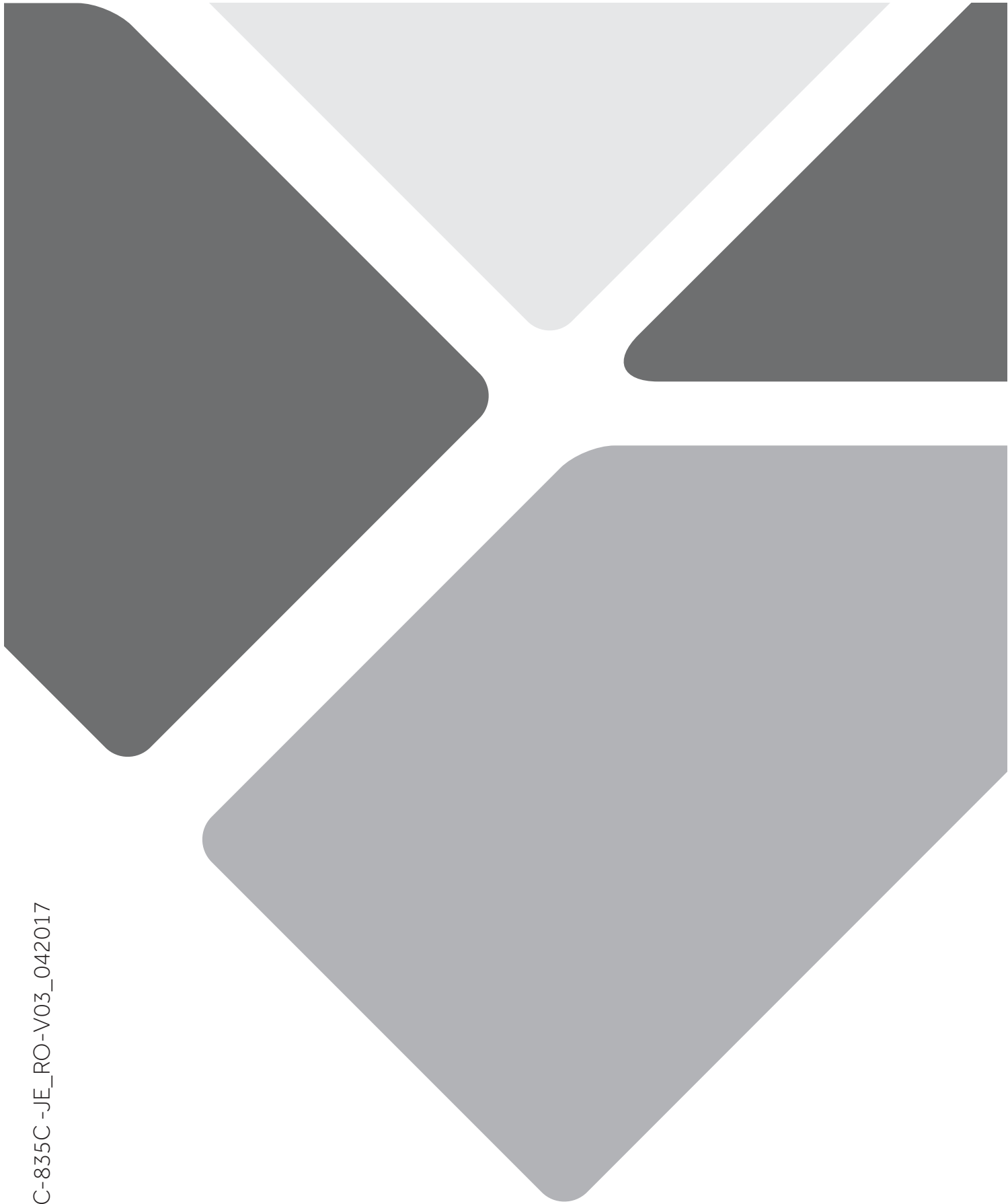



Návod na použitie

Chladnička s mrazničkou

A3FE835C*JE
C3FE835C*JE
C3FE737C*JE

*= Farebný kód:
G, M, W, S alebo R

SK

Haier

Ďakujeme Vám, že ste si zvolili spotrebič Haier.

Pred použitím spotrebiča si prosím starostlivo prečítajte tento návod. V návode nájdete dôležité informácie, vďaka ktorým budete svoj spotrebič využívať naplno, zaistíte bezpečnú a správnu inštaláciu, použitie a údržbu.

Uchovávajte tento návod na vhodnom mieste, aby ste ho mali vždy po ruke a mohli tak spotrebič používať bezpečne a správne.

Pokiaľ spotrebič predáte, darujete alebo necháte v dome/byte napr. po sťahovaní, zaistite odovzdanie návodu, aby sa nový majiteľ spotrebiča mohol oboznámiť s pokynmi na jeho bezpečné používanie.

Popis

Upozornenie - Dôležité bezpečnostné informácie



Všeobecné informácie a tipy



Informácie o ochrane životného prostredia



Likvidácia

Pomôžte chrániť životné prostredie a ľudské zdravie. Obal spotrebiča vyhodte do príslušného kontajneru, aby mohol byť recyklovaný. Pomôžte recyklovať odpad z elektrických a elektronických prístrojov. Nevyhadzujte prístroje označené týmto symbolom do bežného odpadu z domácnosti. Vráťte výrobok do miestneho zariadenia na recykláciu alebo sa obráťte na svoj mestský úrad.

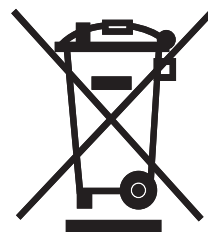

UPOZORNENIE!

Nebezpečenstvo zranenia alebo udusenía!

Chladivo a plyny sa musia zlikvidovať profesionálne. Pred riadnou likvidáciou sa uistite, že potrubie chladiaceho okruhu nie je poškodené. Odpojte spotrebič od elektrickej siete. Odrežte kábel pre pripojenie do elektrickej siete a zlikvidujte ho. Aby nedošlo k zatvoreniu detí alebo domácich maznáčikov do spotrebiča, odstráňte zásobníky a zásuvky a odmontujte západku dverí a tesnenie.

1- Bezpečnostné informácie	5
2- Zaužívaný účel použitia	9
3- Opis výrobku	10
4- Ovládací panel	11
5- Používanie	12
6- Tipy pre úsporu energie	18
7- Príslušenstvo	19
8- Starostlivosti a čistenie	22
9- Riešenie problémov	25
10- Inštalácia.....	28
11- Technické údaje	32
12- Zákaznícky servis.....	34

1 - Bezpečnostné informácie

Pred zapnutím spotrebiča si najprv prečítajte nasledujúce bezpečnostné rady!:



UPOZORNENIE!

Pred prvým použitím

- ▶ Skontrolujte, či nedošlo k poškodeniu spotrebiča počas prepravy.
- ▶ Odstráňte všetky obaly a držte mimo dosahu detí.
- ▶ Pred inštaláciou spotrebiča počkajte aspoň dve hodiny, aby bola zaistená plná funkcia chladiaceho okruhu.
- ▶ S prístrojom manipulujte vždy minimálne vo dvojici, pretože je ťažký.

Inštalácia

- ▶ Prístroj umiestnite na dobre vetranom mieste. Zaistite, aby nad spotrebičom bola medzera minimálne 20 cm a okolo spotrebiča aspoň 10 cm.
- ▶ Nikdy neumiestňujte spotrebič vo vlhkom prostredí alebo na mieste, kde by na neho mohla striekať voda. Kvapky vody a škvrny osušte a očistite s mäkkou čistou handričkou.
- ▶ Neinštalujte spotrebič na priame slnečné svetlo alebo do blízkosti tepelných zdrojov (napr. sporák, radiátory).
- ▶ Inštalujte a vyrovnajte spotrebič na mieste, ktoré zodpovedá jeho veľkosti a spôsobu využitia.
- ▶ Udržujte vetracie otvory v prístroji alebo vo vstavanej konštrukcii čisté a bez prekážok.
- ▶ Uistite sa, že elektrické údaje na výkonnostnom štítku súhlasia so sieťovým napájaním. Ak tomu tak nie je, obráťte sa na elektrikára.
- ▶ Spotrebič je prevádzkovaný na 220-240 VAC/50 Hz napájanie. Abnormálne kolísanie napätia môže spôsobiť, že sa spotrebič nepodarí spustiť, alebo sa poškodí regulácia teploty alebo kompresor, alebo pri prevádzke môže vzniknúť abnormálny hluk. V takom prípade musí byť namontovaný automatický regulátor napätia.
- ▶ Použite samostatnú zásuvku pre uzemnenie napájania, ktorá je ľahko prístupná. Spotrebič musí byť uzemnený.
- ▶ **Len pre Spojené kráľovstvo:** Napájací kábel spotrebiča je vybavený 3 kolíkovou (uzemňovacou) zástrčkou, ktorá je vhodná pre štandardnú 3 drôtovú (uzemňovaciu) zásuvku. Nikdy neodstraňujte ani nedemontujte tretí kolík (uzemnenie). Po inštalácii spotrebiča by zásuvka mala zostať prístupná.



UPOZORNENIE!

Denné používanie

- ▶ Nepoužívajte adaptér s viacerými zásuvkami a predlžovacími káblami.
- ▶ Skontrolujte, či chladnička nestojí na napájacom kábli. Nestúpajte na napájací kábel.
- ▶ Nepoškodzujte chladiaci okruh.
- ▶ Tento spotrebič môžu používať deti vo veku od 8 rokov a osoby s obmedzenými fyzickými, zmyslovými alebo duševnými schopnosťami, alebo nedostatkom skúseností a znalostí, pokiaľ sú pod dohľadom alebo im boli dané inštrukcie týkajúce sa použitia prístroja osobou zodpovednou za ich bezpečnosť.
- ▶ Deti do 3 rokov udržiavajte v bezpečnej vzdialenosti od prístroja, pokiaľ nie sú pod neustálym dohľadom.
- ▶ Deti sa so spotrebičom nesmú hrať.
- ▶ Ak v blízkosti spotrebiča uniká studený plyn alebo iný horľavý plyn, vypnite ventil úniku plynu, otvorte dvere a okná a odpájajte napájací kábel chladničky alebo iného zariadenia.
- ▶ Venujte pozornosť tomu, že spotrebič je nastavený na prevádzku pri rozsahu okolitej teploty medzi 10 až 43°C. Pokiaľ bude ponechaný dlhší čas v prostredí, kde je teplota vyššia alebo nižšia ako je uvedený rozsah, nemusí správne fungovať.
- ▶ Nekladte nestabilné predmety (ťažké predmety, nádoby s vodou) na vrch chladničky, z dôvodu zabránenia poranenia osôb v dôsledku pádu alebo zásahu elektrickým prúdom spôsobeného kontaktom s vodou.
- ▶ Neťahajte za police vo dverách. Dvere by sa mohli skriviť, polička na fľaše odtrhnúť alebo by sa spotrebič mohol prevrátiť.
- ▶ Otvárajte a zatvárajte dvere len s držadlami. Medzera medzi dverami a medzi dverami a skriňou je veľmi úzka. Nedávajte svoje ruky do týchto oblastí, aby nedošlo k zovretiu prstov. Dvere otvárajte a zatvárajte, len ak v dosahu dverí nestoja deti.
- ▶ Neskladujte alebo nepoužívajte horľaviny, výbušniny alebo korozívne materiály v spotrebiči alebo v jeho okolí.
- ▶ V spotrebiči neskladujte lieky, baktérie alebo chemické látky. Tento spotrebič je určený pre domácnosť. Neodporúča sa pre skladovanie materiálov s požiadavkou na presné teploty.

**UPOZORNENIE!****Denné používanie**

- ▶ Nikdy neskladujte tekutiny vo fľašiach alebo plechovkách (okrem liehovín s vysokým obsahom alkoholu), najmä perlivé nápoje, v mrazničke, pretože by počas zmrazovania praskli.
- ▶ Ak v mrazničke došlo k zahriatiu, skontrolujte stav potravín.
- ▶ Nenastavujte príliš nízke teploty v priestore chladničky. Pri vysokom nastavení môže teplota klesnúť pod nulu. Upozornenie: Môže dôjsť k roztrhnutiu fliaš.
- ▶ Nedotýkajte sa zmrazených potravín mokkými rukami (noste rukavice). Najmä sa vyvarujte jedeniu nanukov ihneď po vybratí z mrazničky. Vzniká nebezpečenstvo omrzlín alebo tvorby pľuzgierov z mrazu. Prvá pomoc: okamžite dajte pod tečúcu studenú vodu. V žiadnom prípade neodtrhujte!
- ▶ Nedotýkajte sa vnútorného povrchu skladovacieho priestoru mrazničky pri prevádzke, zvlášť s mokkými rukami, pretože vaše ruky môžu primrznúť k povrchu.
- ▶ V prípade výpadku napájania alebo pred čistením spotrebič odpojte z napájania. Pred tým, než spotrebič znovu zapnete, počkajte aspoň 5 minút, pretože časté zapínanie môže poškodiť kompresor.
- ▶ Nepoužívajte elektrické zariadenia vo vnútri priestoru na potraviny, iba ak sú doporučené výrobcom.

Údržba/čistenie

- ▶ Zaistite, aby pri vykonávaní čistenia a údržby boli deti pod dozorom.
- ▶ Pred vykonávaním akejkoľvek bežnej údržby spotrebič odpojte od elektrickej siete. Pred tým, než spotrebič znovu zapnete, počkajte aspoň 5 minút, pretože časté zapínanie môže poškodiť kompresor.
- ▶ Pri odpájaní spotrebiča od el. napájania ťahajte za zástrčku, nie za kábel.
- ▶ Nezoškrabávajte námrazy a ľad ostrými predmetmi. Nepoužívajte spreje, elektrické ohrievače ako sú radiátory, fény, parné čističe alebo iné zdroje tepla, aby ste zabránili poškodeniu plastových častí.



UPOZORNENIE!

Údržba/čistenie

- ▶ Nepoužívajte mechanické nástroje alebo iné prostriedky na urýchlenie procesu odmrazenia, okrem tých, ktoré odporúča výrobca.
- ▶ Ak je napájací kábel poškodený, musí byť vymenený výrobcom, servisným technikom alebo podobne kvalifikovanou osobou, aby nedošlo k úrazu.
- ▶ Nepokúšajte sa o opravu spotrebiča vlastnými silami. V prípade nutnosti opravy spotrebiča kontaktujte náš zákaznícky servis.
- ▶ Aspoň raz ročne odstráňte prach zo zadnej časti spotrebiča, aby ste obmedzili riziko vzniku požiaru a tiež zvýšenú spotrebu energie.
- ▶ Počas čistenia na spotrebič nestriekajte ani ho neoplachujte.
- ▶ Nepoužívajte pri čistení kropiace ani parné prístroje.
- ▶ Studené sklenené police neomývajte horúcou vodou. Náhla zmena teploty by mohla spôsobiť prasknutie skla.

Informácie o chladiacom plyne



UPOZORNENIE!

Spotrebič obsahuje horľavé chladivo IZOBUTÁN (R600a). Skontrolujte, že počas prepravy a inštalácie nedošlo k poškodeniu chladiaceho okruhu. Unikajúce chladivo môže spôsobiť poranenie očí alebo sa vznietiť. Ak sa objaví porucha, držte všetky zdroje otvoreného ohňa stranou, dôkladne vyvetrajte miestnosť, nezapájajte ani **neodpájajte** sieťové káble žiadneho spotrebiča v miestnosti. Informujte zákaznícky servis.

V prípade, že chladivo príde do kontaktu s očami, okamžite ich prepláchnite pod tečúcou vodou a zavolajte bezodkladne očnému lekárovi.

2.1- Bežný účel použitia

Tento spotrebič je určený na chladenie a mrazenie potravín. Je skonštruovaný výhradne pre použitie v suchom interiéri domácností. Nie je určený na komerčné alebo priemyselné využitie.

Nie je dovolené prístroj akokoľvek meniť alebo upravovať. Nedovolené zaobchádzanie môže spôsobiť poruchy a stratu záruky.

2.2 Príslušenstvo

Skontrolujte príslušenstvo a textovú dokumentáciu podľa tohto zoznamu (Obr. 2.2):



¹⁾ Model s jednými dverami: A3FE835C*JE

²⁾ Model s dvoma dverami: C3FE835C*JE, C3FE737C*JE

³⁾ Jeden kus pre model s jednými dverami, dva kusy pre model s dvoma dverami

*= Farebný kód



Poznámka: Rozdiely

Niektoré ilustrácie v tomto manuáli sa môžu v dôsledku technických zmien a rozdielnosti modelov líšiť od Vášho spotrebiča.

Obrázky spotrebiča (Obr . 3.1)

3.1

Model: C3FE835C*JE
C3FE737C*JE ¹⁾

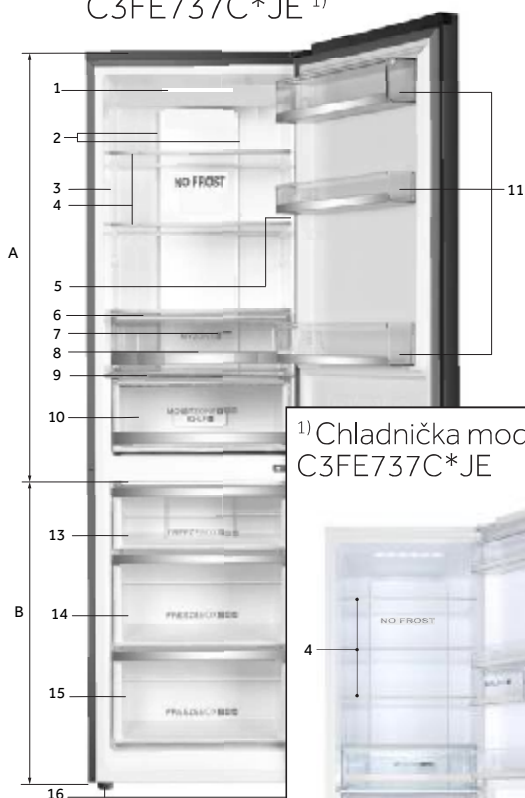

¹⁾ Chladnička modelu:
C3FE737C*JE

Model: A3FE835C*JE

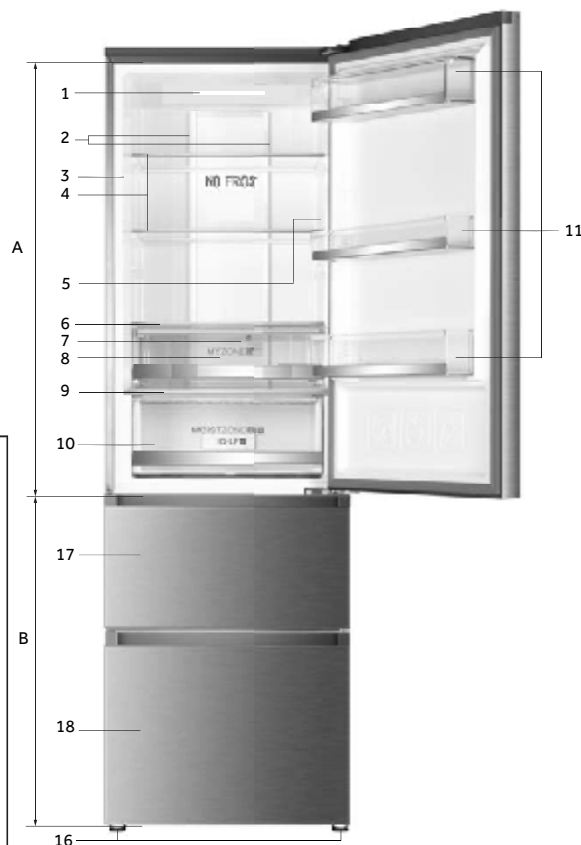

*= Farebný kód

A: Priestor chladničky

- 1 LED lampa chladničky
- 2 Vzduchový kanál a snímač (za panelom)
- 3 Typový štítok
- 4 Sklenené police
- 5 Kontrolka správnej teploty
- 6 Kryt priestoru Mojej Zóny
- 7 Vzduchový kanál (za zásuvkami)
- 8 Priestor Moja Zóna
- 9 Kryt priestoru Vlhkej Zóny
- 10 Priestor Vlhká Zóna
- 11 Polička vo dverách
- 12 Tesniaca krabica

B: Mraziaci priestor

- 13 Horný Mraziaci Box
- 14 Stredný Mraziaci Box
- 15 Dolný Mraziaci Box
- 16 Nastaviteľné nožičky
- 17 Horná zásuvka mrazničky s priehradkou pre predmrazenie
- 18 Dolná zásuvka mrazničky s priehradkou pre predmrazenie

Ovládací panel (obr. 4)

Tlačidlá:

- A Nastavenie teploty chladničky
- B Nastavenie teploty mrazničky a zap/vyp funkcie Extra mrazenie
- C Nastavenie Mojej Zóny
- D Zamknúť/Odomknúť panel

Kontrolky:

- a Teplota chladiacej časti
- b1 Teplota mraziacej časti
- b2 Funkcia Super Freeze ("Extra mrazenie")
- c Funkcia Moja Zóna
- d Zámok ovládacieho panela

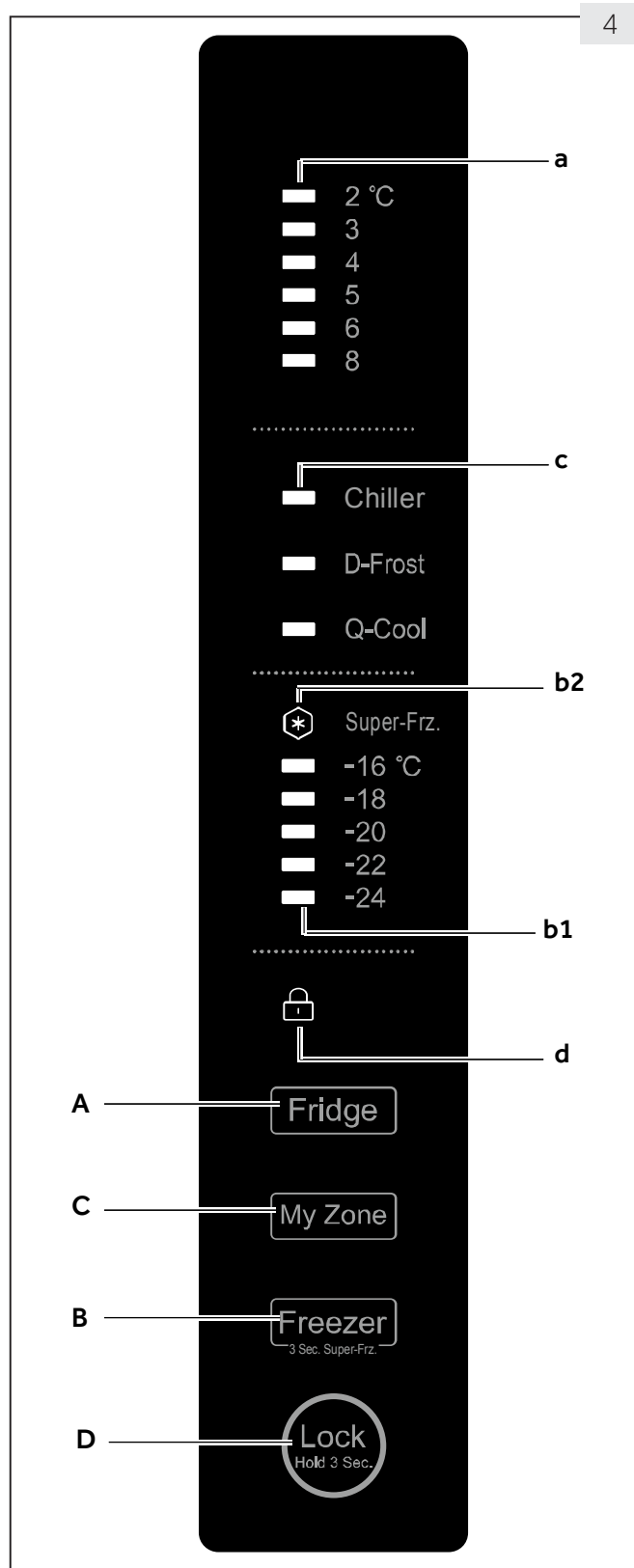

5.1 Pred prvým použitím

- ▶ Odstráňte všetky obalové materiály, udrzte ich mimo dosahu detí a zlikvidujte ich v súlade s ochranou životného prostredia.
- ▶ Vyčistite vnútro a vonkajšiu stranu spotrebiča, rovnako ako aj príslušenstvo vodou s jemným čistiacim prostriedkom a dobre vysušte mäkkou handričkou.
- ▶ Po vyrovnaní a očistení spotrebiča počkajte aspoň 2 hodiny, než ho zapojíte do elektrickej siete. Pozri oddiel INŠTALÁCIA.
- ▶ Nechajte priehradky vychladiť na požadovanú teplotu skôr, ako do nich vložíte potraviny. Funkcia Extra mrazenia pomáha rýchlemu ochladeniu mrazničky.
- ▶ Teplota chladničky a teplota mrazničky sú automaticky nastavené na 5°C a -18°C. Sú to odporúčané nastavenia. Nastavené teploty môžete ručne zmeniť podľa vlastných požiadaviek. Pozri NASTAVENIE TEPLoty.

5.2 Dotykové tlačidlá

Tlačidlá na ovládacom paneli sú dotykové tlačidlá, ktoré reagujú na ľahký dotyk prstom.

5.3 Zapnutie/Vypnutie spotrebiča

Spotrebič je funkčný, akonáhle ho zapojíte do elektrickej siete.

Pri prvom zapnutí prístroja, indikátory teploty "a" a "b1" ukazujú prednastavené hodnoty (pozri POZNÁMKY).



Poznámka: Prednastavenia

- ▶ Spotrebič je nastavený na odporúčanú teplotu 5°C (chladnička) a -18°C (mraznička). Za normálnych podmienok okolitého prostredia nie je nutné teplotu nastavovať.
- ▶ Funkcia prednastavenia pre priestor My Zone jednotku je Chiller.
- ▶ Keď zapnete spotrebič po predchádzajúcom odpojení od elektrickej siete, môže trvať až 12 hodín, než dosiahne správnu teplotu.

Pred vypnutím spotrebič vyprázdňte. Ak chcete spotrebič vypnúť, vytiahnite napájací kábel z elektrickej zásuvky.

5.4 Pohotovostný režim

Displej sa automaticky vypne po 30 sekundách po stlačení tlačidla. Displej sa automaticky zablokuje. Pri dotyku ľubovoľného tlačidla alebo otvorení dverí sa automaticky rozsvieti.

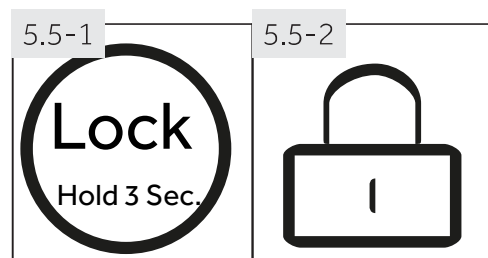

5.5 Zamknúť/Odomknúť panel



Poznámka: Panel lock (Zámok panela)

Ovládací panel sa automaticky zablokuje proti aktivácii, ak nie je počas 30 sekúnd dotknuté žiadne tlačidlo. Ak chcete vykonať akékoľvek nastavenia, ovládací panel musí byť odomknutý.

- ▶ Ak chcete zablokovať všetky prvky na paneli proti aktivácii, držte po dobu 3 sekúnd tlačidlo "D". (Obr. 5.5.-1).
- ▶ Rozsvieti sa príslušná kontrolka "d". (Obr. 5.5.-2).
- ▶ Ak chcete panel odomknúť, dotknite sa znova tlačidla.

5.6 Alarm pri otvorených dverách

Ak sú dvere chladničky otvorené viac ako 3 minúty, ozve sa alarm dverí (Obr. 5.6). Alarm je možné vypnúť zatvorením dverí. Ak sú dvere otvorené dlhšie ako 7 minút, svetlo vo vnútri chladničky a osvetlenie ovládacieho panelu sa automaticky vypnú.

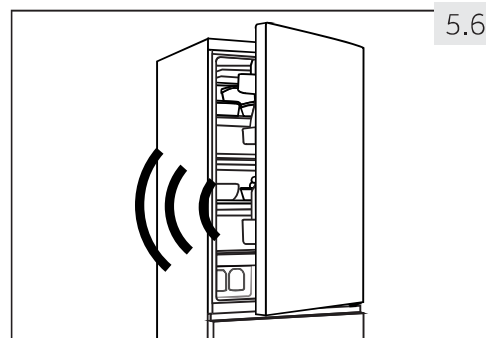

5.6

5.7 Nastavenie teploty

Vnútrotnú teplotu ovplyvňujú nižšie uvedené faktory:

- ▶ Okolitá teplota
- ▶ Frekvencia otvárania dverí
- ▶ Množstvo uchovávaných potravín
- ▶ Inštalácia spotrebiča

5.7.1 Nastavenie teploty pre chladničku

1. Ak je zamknutý, odomknite panel dotykom tlačidla "D" (obr. 5.5.-1).
2. Dotknite sa postupne tlačidla "A" (Chladnička), kým nezačne blikať požadovaná hodnota indikátora teploty "a" (obr. 5.7.1).
Optimálna teplota v chladničke je 5°C. Nižšia teplota predstavuje nadbytočnú spotrebu energie.
3. Po niekoľkých sekundách bude ukazovateľ teploty "a" svietiť trvalo a nastavenie bude potvrdené.

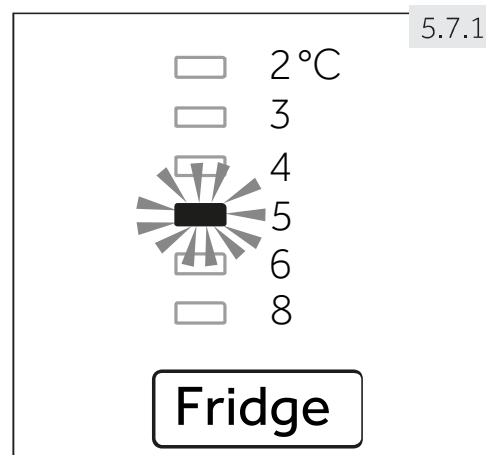

5.7.1

5.7.2 Nastavenie teploty pre mrazničku

1. Ak je zamknutý, odomknite panel dotykom tlačidla "D" (obr. 5.5.-1).
2. Dotknite sa postupne tlačidla "B" (Mraznička), kým nezačne blikať požadovaná hodnota indikátora teploty "b1". (Obr. 5.7.2).
Optimálna teplota v mrazničke je -18°C. Nižšia teplota predstavuje nadbytočnú spotrebu energie.
3. Po niekoľkých sekundách bude ukazovateľ teploty "a" svietiť trvalo a nastavenie bude potvrdené.

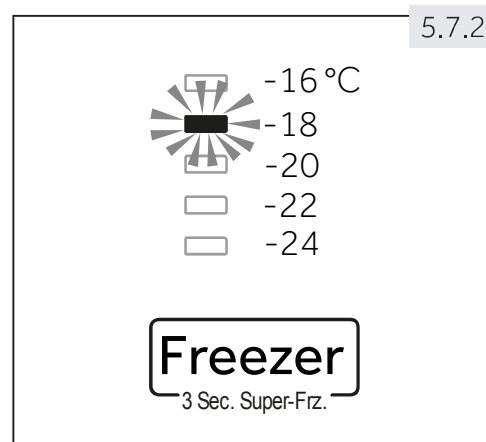

5.7.2



Poznámka: Konflikt s ostatnými funkciami

Teplotu v zodpovedajúcom priestore nemožno upraviť v prípade, ak je aktivovaná akákoľvek iná funkcia (Extra mrazenie) alebo je displej uzamknutý. Zodpovedajúci indikátor bude blikať.

5.8



5.8 Funkcia Extra mrazenia (Super Freeze)

Čerstvé potraviny by mali byť úplne zmrazené čo najrýchlejšie. Zachovávajú sa tak najlepšie nutričné hodnoty, vzhľad a chuť. Funkcia Extra mrazenia zrýchľuje zmrazenie čerstvých potravín a chráni už uložené potraviny pred nežiaducim roztopením. Ak potrebujete jednorazovo zmraziť veľké množstvo potravín, odporúčame zapnúť funkciu Extra mrazenia 24 hodín pred použitím mraziaceho priestoru.

1. Ak je zamknutý, odomknite panel dotykom tlačidla "D" (obr. 5.5.-1).
2. Dotknite sa tlačidla "B" (Mraznička) po dobu 3 sekúnd, rozsvieti sa kontrolka "b2" a funkcia sa aktivuje (obr. 5.8).
3. Rovnakým postupom funkciu Extra mrazenie zrušíte.



Poznámka: Automatické vypnutie

Po 56 hodinách sa funkcia Extra mrazenia automaticky vypne. Spotrebič potom bude pracovať pri teplote, ktorá bola nastavená pred použitím funkcie Extra mrazenia.

5.9

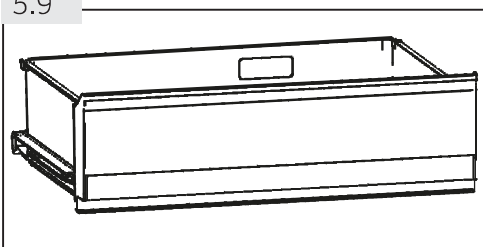

5.9 Priestor Moja Zóna

Priestor chladničky je vybavený priestorom MyZone (obr. 5.9). V súlade so požiadavkami na skladovanie potravín, môže byť zvolená najvhodnejšia teplota na získanie optimálnej výživovej hodnoty potravín. Sú k dispozícii nasledujúce režimy:

5.9.1 Funkcia Chiller

Táto funkcia nastaví teplotu v priestore MyZone na 0 °C. Vhodné pre skladovanie čerstvých potravín, ako sú mäso alebo instantné výrobky. Väčšina potravín zostane pri teplote 0 °C čerstvá, ale nezamrzne.



Poznámka: Chiller

- ▶ Vzhľadom k rôznemu obsahu vody v mäse, niektoré mäso s vyššou vlhkosťou sa zmrazí pri teplotách nižších ako 0 °C. Ztoho dôvodu mäso vhodné na "okamžité rezanie" skladujte v priestore MyZone s teplotou min. 0 °C.
- ▶ Ovocie citlivé na chlad, ako sú ananás, avokádo, banány, grapefruit a zelenina, ako sú zemiaky, baklažán, fazuľa, uhorky, cukety a paradajky a syry by nemali byť uložené v priestore MyZone (Moja Zóna).
- ▶ Ak ste zvolili „Chiller“, nastavte teplotu chladiaceho priestoru v strednej úrovni (5 °C), v záujme uloženia svojich potravín si v optimálnom skladovacom prostredí.

5.9.2 D-Frost (Rozmrazovanie)

Táto funkcia umožňuje rozmraziť zmrazené potraviny bez tekutých zvyškov z potraviny po rozmrazení. Ponechá jedlo čiastočne zmrazené, vhodné na rezanie a varenie.

Teplota v priestore MyZone je nastavená na +1 °C



Poznámka: D-Frost

Doba rozmrazovania sa môže líšiť v závislosti od veľkosti a hrúbky potravín. Pre dobu rozmrazovania môžu byť použité nasledujúce hodnoty: 500 g: 7 h; 1000 g: 8 h, 1500 g: 10 h.

5.9.3 Q-Cool (Rýchle chladenie)

Táto funkcia umožňuje rýchle chladenie plechovkových nápojoch v krátkom čase. Pred aktiváciou tejto funkcie vyberte, prosím všetky fľaše, môžu zamrznúť

Teplota v priestore MyZone je nastavená na -1 °C



Poznámka: Priestor Moja Zóna

- ▶ Vždy musí byť aktivované jedna z troch funkcií priestoru My Zone
- ▶ Pre zníženie teploty chladničky použite funkciu Q-Cool. Pre zvýšenie použite funkciu D-Frost.

5.9.4 Vyberte funkciu pre MyZone priestor

1. Ak je zamknutý, odomknite panel dotykom tlačidla "D" (obr. 5.5.-1).
2. Dotknite sa postupne "C" (MyZone), kým sa nerozsvieti požadovaná funkcia "c" (obr. 5.9.4) a nastavenie sa potvrdí.



5.10 Tipy pre uchovanie čerstvých potravín

5.10.1 Ukladanie do priestoru chladničky

- ▶ Udržujte teplotu v chladničke pod 5°C.
- ▶ Horúce jedlo sa musí pred uložením do chladničky schladiť na izbovú teplotu.
- ▶ Potraviny by sa pred uložením do chladničky mali umyť a osušiť
- ▶ Potraviny určené na uloženie do chladničky by mali byť riadne utesnené, aby sa zabránilo zmenám vône alebo chuti.
- ▶ Neuchovávajte nadmerné množstvo potravín. Pre lepšie a homogénne chladenie nechávajte medzi potravinami medzery, aby okolo nich mohol prúdiť chladný vzduch.
- ▶ Denne používané potraviny by sa mali ukladať do prednej časti políc.
- ▶ Nechcete medzeru medzi potravinami a vnútornými stenami chladničky, aby mohol vzduch voľne prúdiť. Najmä dbajte na to, aby sa potraviny nedotýkali zadnej steny: mohli by k nej primrznúť. Zabráňte priamemu kontaktu potravín (najmä mastných alebo kyslých) s vnútorným povrchom, pretože masnota a kyseliny ho môžu narušiť. Kedykoľvek narazíte na mastnú/kyslú špinu, hneď ju vyčistite.
- ▶ Mrazené potraviny možno ľahkorozmraziť v chladničke alebo s funkciou D-Frost v priestore MyZone. Ušetrí sa tým energia.
- ▶ Proces starnutia ovocia a zeleniny, napr. niektoré druhy zeleniny, melóny, papáje, banány, ananás atď., sa môže v chladničke urýchliť. Preto nie je vhodné uchovávať ich v chladničke. Zrenie veľmi nezrelého ovocia sa ale môže o určitú dobu urýchliť. Cibuľu, cesnak, zázvor a ďalšiu koreňovú zeleninu je možné uchovávať pri izbovej teplote.
- ▶ Neprijemný zápach vo vnútri chladničky značí, že sa niečo vylialo a je nevyhnutné chladničku vyčistiť. Pozri STAROSTLIVOSŤ A ÚDRŽBA.
- ▶ Rôzne potraviny je potrebné umiestniť na rôzne miesta podľa toho, aké majú vlastnosti: (obr. : 5,10,1).

5.10.1

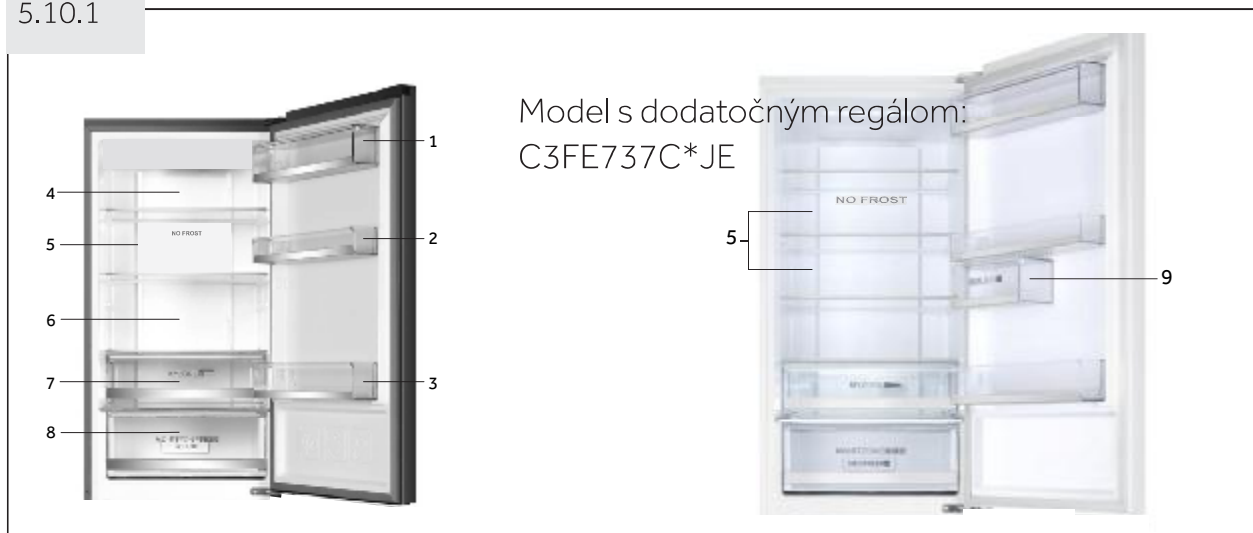

- | | |
|------------------------------------------------------------------------|-------------------------------------------------------------------------------------------------------------------------------------------------|
| 1 Maslo, sýry, vajcia, korenie, atď. | 6 Varené mäso, klobásy, atď. |
| 2 Vajcia, konzervované potraviny, korenie, atď. | 7 Priestor MyZone: Konzervované nápoje (Q-Cool), surové čerstvé potraviny (Chiller), všetky mrazené potraviny, ktoré chcete rozmraziť (D-Frost) |
| 3 Nápoje a fľaškové potraviny. | 8 Priestor Vlhká Zóna: Ovocie, zelenina, šalát, atď. |
| 4 Nakladané potraviny, konzervované potraviny, atď. | 9 Džem, syr, paradajková šťava, atď. |
| 5 Mäsové výrobky, snack, cestoviny, mlieko, tofu, mliečne výrobky atď. | |

5.10.2 Ukladanie do priestoru mrazničky

- ▶ Udržujte teplotu v mrazničke na -18°C .
- ▶ 24 hodín pred mrazením zapnite funkciu Extra mrazenie; -pre malé množstvo potravín stačí 4-6 hodín.
- ▶ Horúce potraviny je nutné pred uložením do mrazničky schladiť na izbovú teplotu.
- ▶ Potraviny nakrájané na malé porcie zamrznú rýchlejšie a bude ľahšie ich rozmraziť a uvariť. Odporúčaná váha každej porcia je do 2.5 kg
- ▶ Je lepšie potraviny pred vložením do mrazničky zabaliť. Vonkajšia strana obalu musí byť suchá, aby sa balíčky k sebe neprilepili. Obalové materiály musia byť bez zápachu, nepriedušné, nesmú byť toxické ani škodlivé.
- ▶ Aby ste neprekročili dobu uchovávania potravín, zapíšte prosím dátum zmrazenia, časový limit a názov potraviny na obal. Riadte sa doporučenou dobou uchovávania u rôznych potravín.
- ▶ **UPOZORNENIE!:** Kyseliny, žieraviny a sol' atď. môžu narušiť vnútorný povrch mrazničky. Neumiestňujte priamo na vnútorný povrch potraviny, ktoré obsahujú tieto látky (napr. morské ryby). Slanú vodu je potrebné z mrazničky ihneď vyčistiť.
- ▶ Neprekračujte dobu skladovania potravín ktoré sú odporúčané výrobcami. Z mrazničky vyberajte iba požadované množstvo potravín.
- ▶ Rozmrazené potraviny rýchlo skonzumujte. Rozmrazené jedlo znovu nezmrazujte, ak ho najprv neuvaríte, pretože by to negatívne ovplyvnilo jeho konzumovateľnosť.
- ▶ Neukladajte do mrazničky nadmerné množstvo čerstvých potravín. Pozrite sa na mraziacu kapacitu mrazničky - vid' TECHNICKÉ ÚDAJE alebo údaje na výkonnostnom štítku.
- ▶ Potraviny možno uchovávať v mrazničke pri teplote najmenej -18°C počas 2 až 12 mesiacov podľa vlastností potravín (napr. mäso: 3-12 mesiacov, zelenina: 6-12 mesiacov)
- ▶ Ak chcete zmraziť čerstvé potraviny, zabráňte ich kontaktu s už zmrazenými potravinami. Nebezpečenstvo rozmrazenia!

Pri zmrazovaní komerčne mrazených potravín postupujte podľa týchto pokynov:

- ▶ Vždy venujte pozornosť pokynom výrobcu o dĺžke uchovania potravín. Neporušujte tieto pokyny!
- ▶ Kvôli zachovaniu kvality potravín sa snažte, aby doba medzi nákupom a uložením potravín bola čo najkratšia.
- ▶ Kupujte potraviny, ktoré boli uchovávané pri teplote -18°C alebo nižšie.
- ▶ Vyhnite sa nákupu potravín, ktoré majú na obale sneh alebo námrazu - môže to značiť, že výrobok bol čiastočne rozmrazený a znovu zmrazený - nárast teploty ovplyvňuje kvalitu potravín.



Tipy pre úsporu energie

- ▶ Skontrolujte, či je spotrebič správne odvetraný (pozri INŠTALÁCIA).
- ▶ Neinštalujte spotrebič na priame slnečné svetlo alebo do blízkosti tepelných zdrojov (napr. sporák, radiátory).
- ▶ Nenastavujte na spotrebiči zbytočne nízke teploty. Čím nižšia teplota je na spotrebiči nastavená, tým vyššia je spotreba energie.
- ▶ Funkcia EXTRA MRAZENIE spotrebováva viac energie.
- ▶ Teplé potraviny nechajte pred uložením do spotrebiča ochladieť.
- ▶ Dvere spotrebiča otvárajte čo najmenej a na čo najkratšiu dobu.
- ▶ Spotrebič neprepíňajte, aby nedošlo k sťaženiu cirkulácie vzduchu.
- ▶ Vo vnútri potravinového balenia by nemal byť vzduch.
- ▶ Udržujte tesnenie dverí čisté, aby sa dvere vždy správne zavreli.
- ▶ Rozmrazujte mrazené potraviny v úložnom priestore chladničky alebo použite funkciu D-Frost v priestore MyZone.



Poznámka: Rozdiely závisia od modelu

Z dôvodu rôznych modelov, váš výrobok nemusí mať všetky nasledujúce funkcie. Vid' kapitolu POPIS PRODUKTU.

7.1 Viac-prúdové chladenie

Chladnička je vybavená systémom viac-prúdového chladenia, vďaka ktorému je prúd studeného vzduchu vháňaný do každej police (obr. 7,1). Pomáha to udržať rovnomernú teplotu a zabezpečiť aby potraviny zostali dlhšie čerstvé.

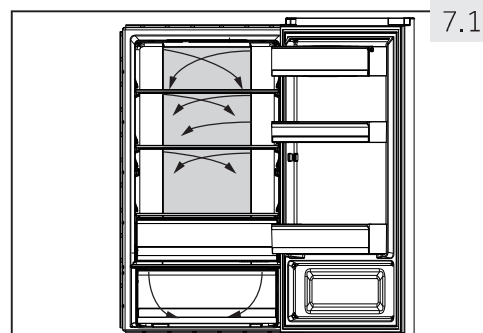

7.1

7.2 Nastaviteľné poličky

Výšku políc možno nastaviť podľa vašich požiadaviek.

1. Ak chcete premiestniť policu, najprv nadvihnite jej zadný okraj (1) a potom ju vytiahnite (2) (obr. 7.2).
2. Pre opätovné vloženie police do chladničky, položte ju na výstupky po oboch stranách a zatlačte ju do krajnej zadnej polohy, kým nezapadne do žliabkov po stranách.

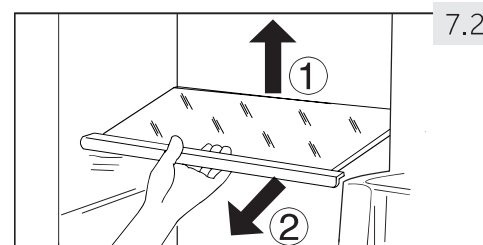

7.2



Poznámka: Poličky

Skontrolujte, či všetky strany police sú na rovnakej úrovni.

7.3 Snímateľné poličky vo dverách

Poličky vo dverách je možné vybrať kvôli čisteniu:

Položte ruky na obe strany poličky, zdvihnite ju nahor (1) a vytiahnite (2) (obr. 7.3).

Ak chcete vrátiť poličku späť do dverí, vyššie uvedený postup obráťte.

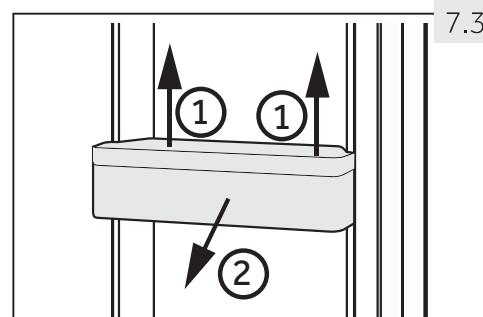

7.3

7.4 Tesniace krabice

Používa sa na uskladnenie malých kusov, ako sú džemy, syr, paradajková šťava, atď.

Tesniace krabice (obr. 7.4) sa nesmú otvoriť viac ako 120°, pretože by mohlo dôjsť k poškodeniu tesnenia krabice.

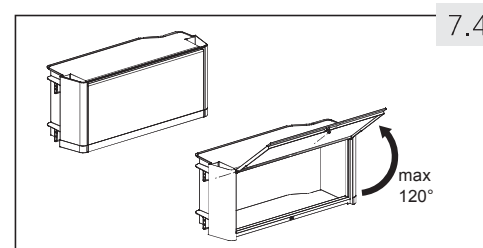

7.4



UPOZORNENIE!

Neskladujte veci, ktoré potrebujú presnú skladovaciu teplotu, ako sú lieky a prvky potravinovej terapie, z dôvodu zabránenia zhoršenia ich stavu.

7.5

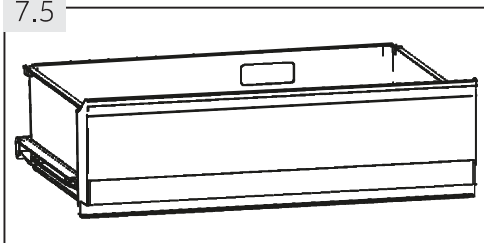

7.5 Priestor My Zone

Pre použitie a nastavenie priestoru My Zone (vid' obr. 7,5), skontrolujte kapitolu POUŽÍVANIE (priestoru My Zone).

7.6

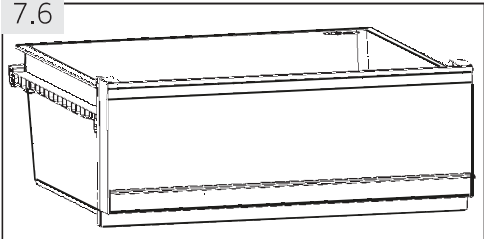

7.6 Priestor Vlhká Zóna

V tomto priestore (obr. 7,6) je hladina vlhkosti asi 90%. Je automaticky riadená systémom a je vhodná na skladovanie ovocia, zelenina, šalátov atď.

7.7

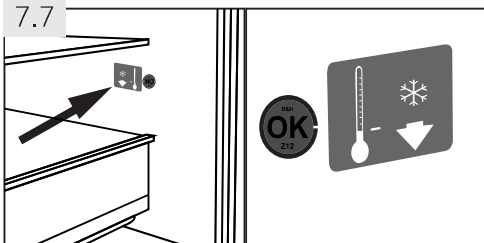

7.7 Kontrolka správnej teploty

Kontrolku správnej teploty (obr. 7,7) možno využiť na udržiavanie teploty pod + 4°C. Ak znamienko neukazuje "OK", znížujte postupne teplotu.



Poznámka: Nálepka OK

Po zapnutí spotrebiča môže trvať až 12 hodín než sa dosiahne správna teplota.

7.8

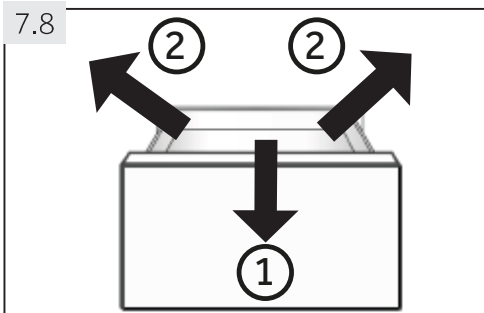

7.8 Vyberateľná zásuvka mrazničky

Ak chcete odstrániť zásuvku, vytiahnite ju v maximálnej miere (1), zdvihnite a odstráňte ju (2). (Obr. 7.8).

Pre vloženie zásuvky vykonajte vyššie uvedené kroky v opačnom poradí.

7.9

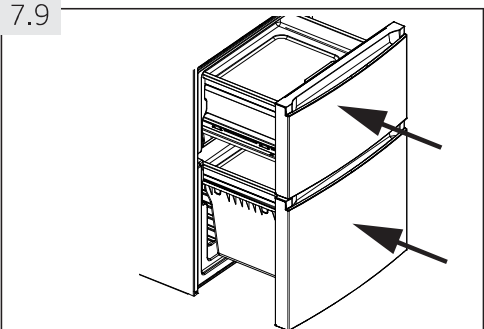

7.9 3D-mraziaca zásuvka

Zásuvky v mrazničke (obr. 7,9) možno úplne vytiahnuť v priamom smere. Sú namontované na ľahko výsuvnom jazdci, takže môžete pohodlne ukladať a odobrať mrazené potraviny. Vďaka mechanizmu automatického zatvárania dverí je ovládanie jednoduché a šetrí energiu.



UPOZORNENIE!

Nepreťažujte zásuvky: Maximálne zaťaženie každej zásuvky je: 35 kg!.

7.10 Priehradka pre pred-mrazenie

Každá zásuvka v mrazničke je vybavená priehradkou pre pred-mrazenie (obr. 7.10). Čerstvo mrazené potraviny možno oddeliť od už zmrazených, takže proces zmrazovania môže hladko prebiehať a už zmrazené potraviny sa nezahrejú. Po preusporiadaní zmrazených potravín je možné tieto priestory využiť pre jednoduché uloženie malých vecí, napr. bylinky, zmrzlina alebo zásobník na ľadové kocky.

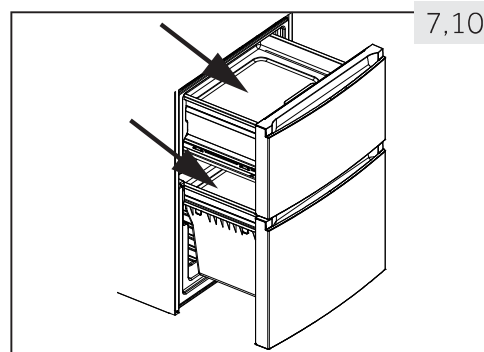

7.10

7.11 Osviežujúca podložka

Osviežujúca podložka (obr. 7.11) môže byť použitá pre:

1. Quick Freeze - Rýchle mrazenie

Použitím osviežujúcej podložky v mraziacej časti, bude jedlo položené na túto podložku zmrazené trikrát rýchlejšie ako v obyčajnej mrazničke. Zóna maximálnej tvorby ľadových kryštálov bude minimalizovaná; zachová sa tým kvalita potravín:

- Položte Osviežujúcu podložku do hornej zásuvky mrazničky do príslušného otvoru a vložte potraviny na stranu s potlačou "Fresher Pad".

2. Rýchle rozmrazovanie

Pomocou Osviežujúcej podložky mimo spotrebiča budú potraviny rozmrazené päťkrát rýchlejšie ako bez podložky, pretože:

- povolte pomocou osviežujúcej podložky vychladnutie na izbovú teplotu na rovnej ploche mimo spotrebiča. Položte jedlo na stranu s potlačou "Fresher Pad".



7.11



Poznámka: Osviežujúca podložka

- Pri použití v mrazničke sa nedotýkajte hliníkovej časti Osviežujúcej podložky. Vaše ruky môžu primrznúť k jej povrchu. Noste rukavice.
- Pri položení do mrazničky musí byť osviežujúca podložka suchá, prosím.

7.12 Zásobník na ľadové kocky

1. Naplňte zásobník na ľadové kocky vodou do 3/4, pozor, aby ste neprekročili líniu hladiny vody (A) (obr. 7.12-1). Zatvorte zásobník krytom a položte ho do jedného šuplíka skladovacej mrazničky.
2. Aby sa kocky ľadu uvoľnili, ľahko otočte zásobník alebo ho podržte pod tečúcou vodou (obr. 7.12-2).

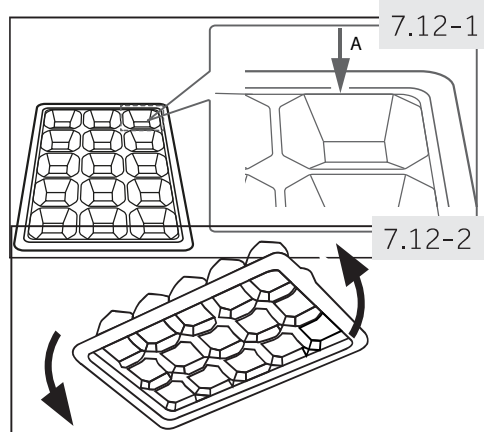

7.12-1

7.12-2

7.13 Svetlo

Pri otvorení dverí, sa rozsvieti LED vnútorné osvetlenie. Výkon svetiel nie je ovplyvnený ďalšími nastaveniami ostatných zariadení.



UPOZORNENIE!

Než začnete s čistením spotrebiča, odpojte ho z elektrickej siete.

8.1 Všeobecne

Spotrebič čistite, iba keď je prázdny alebo keď je v ňom len malé množstvo uskladnených potravín.

Spotrebič by sa mal čistiť každé štyri týždne jednak kvôli správnej údržbe a jednak pre zabránenie zápachu zo zle uchovávaných potravín.



UPOZORNENIE!

- ▶ Spotrebič nečistite tvrdými kefami, drôtenými kefami, čistiacimi práškami, benzínom, amyloacetátmi, acetónom a podobnými organickými prostriedkami, kyselinami alebo alkalickými čistidlami. Aby ste sa vyhli poškodeniu spotrebiča, používajte prosím na čistenie špeciálne čistiace prostriedky určené pre chladničky.
- ▶ Počas čistenia na spotrebič nestriekajte ani ho neoplachujte.
- ▶ Nepoužívajte pri čistení kropiace ani parné prístroje.
- ▶ Studené sklenené police neomývajte horúcou vodou. Náhla zmena teploty by mohla spôsobiť prasknutie skla.
- ▶ Nedotýkajte sa vnútorného povrchu priestoru mrazničky, najmä mokrými rukami, pretože by vám mohli k povrchu primrznúť.
- ▶ Ak dôjde k zahriatiu, skontrolujte stav zmrazených potravín.

8.1

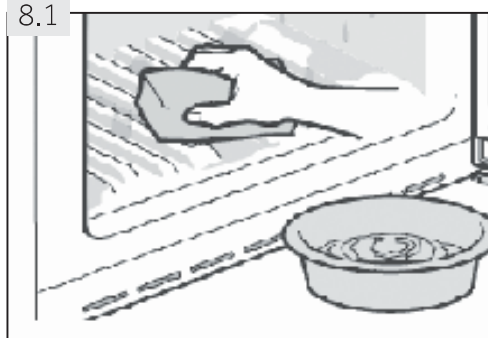

- ▶ Tesnenie na dverách musí byť vždy čisté.
- ▶ Vnútro a vonkajšiu časť spotrebiča čistite hubkou navlhčenou teplou vodou a neutrálnym čistiacim prostriedkom (obr. 8.1).
- ▶ Spotrebič umyte a vysušte jemnou utierkou.
- ▶ Vyčistite príslušenstvo len s teplou vodou a jemným neutrálnym mydlom.
- ▶ Žiadne súčasti spotrebiča neumývajte v umývačke riadu.
- ▶ Pred tým, než spotrebič znovu zapnete, počkajte aspoň 5 minút, pretože časté zapínanie môže poškodiť kompresor.

8.2 Rozmrazovanie

Odmrazovanie chladničky a mrazničky prebieha automaticky, nie je potrebné vykonávať ho ručne.

8.3 Výmena LED osvetlenia



UPOZORNENIE!

Nevymieňajte LED lampu sami, smie byť vymenená iba výrobcom alebo autorizovaným servisným technikom.

V spotrebiči je ako svetelný zdroj LED osvetlenie, pretože spotrebováva malé množstvo energie a má dlhú životnosť. Ak sa vyskytne nejaká porucha, kontaktujte prosím zákaznícky servis. Pozri ZÁKAZNÍCKY SERVIS.

Parametre osvetlenie:

Napätie vo V	12
Maximálny výkon vo W	2
Množstvo svetla v lumenoch	150
LED Špec	biela-5050
Teplota použitia	-30°C až +85°C.

8.4 Odnímateľné doplnkové tesnenie dverí

Na hornej a dolnej zásuvke mrazničky je k dispozícii šesť doplnkových tesnení.

1. Umiestnite päť označených tesnení dverí na hornú a dolnú zásuvku mrazničky (obr. 8.4-1.).
2. Zaistite, aby tesnenie bolo pripevnené zahnutou časťou smerom dovnútra (obr. 8.4-2.).
3. Umiestnite **spodné** tesnenie hornej zásuvky podľa návodu (obr. 8.4-3.).
4. Zaistite, aby tesnenie bolo pripevnené zahnutou časťou smerom nadol (obr. 8.4-4.).

Tieto tesnenia rovnako ako otočné dvere/tesnenie zásuviek získate prostredníctvom zákazníckeho servisu (pozri Záručný list).

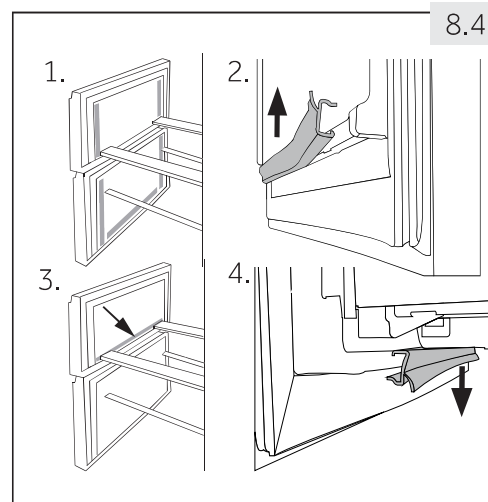

8.5 Nepoužívanie spotrebiča po dlhšiu dobu

V prípade, že prístroj nie je používaný po dlhšie časové obdobie:

- ▶ Vyberte potraviny.
- ▶ Odpojte sieťový kábel.
- ▶ Očistite spotrebič podľa vyššie uvedeného návodu.
- ▶ Dvere a zásuvky/dvere mrazničky nechajte otvorené, aby ste zabránili vzniku nežiaducich pachov vo vnútri spotrebiča.



Poznámka: Vypnutie

Spotrebič zapnite len ak je to nevyhnutne potrebné.

8.6 Sťahovanie spotrebiča

1. Vyberte všetky potraviny a odpojte spotrebič z elektrickej siete.
2. Police a všetky pohyblivé časti v chladničke a mrazničke zaistite lepiacou páskou.
3. Nenakláňajte spotrebič pod väčším uhlom ako 45°, aby nedošlo k poškodeniu chladiaceho systému.



UPOZORNENIE!

- ▶ Spotrebič nedvíhajte za držadlá.
- ▶ Nikdy neklad'te spotrebič na podlahu v horizontálnej polohe.

Veľa vzniknutých problémov môžete vyriešiť sami bez zvláštnych skúseností. Ak sa vyskytne nejaký problém, skôr než sa obrátite na predajcu, skontrolujte všetky uvedené možnosti a postupujte podľa nižšie uvedených pokynov. Pozri ZÁKAZNÍCKY SERVIS.



UPOZORNENIE!

- ▶ Pred vykonávaním údržby spotrebič vypnite a odpojte ho z elektrickej siete.
- ▶ Elektrické súčasti smie opravovať len kvalifikovaný odborník, pretože neodborné zásahy by mohli spôsobiť rozsiahle následné poškodenie.
- ▶ Poškodený sieťový kábel musí vymeniť výrobca, autorizovaný servis alebo podobne kvalifikovaná osoba, aby sa zabránilo možným rizikám.

9.1 Tabuľka riešenia problémov

Problém	Možná príčina	Možné riešenie
Nefunguje kompresor.	<ul style="list-style-type: none"> • Zástrčka nie je zapojená do elektrickej zásuvky. • Spotrebič je vo fáze odmrazovania. 	<ul style="list-style-type: none"> • Zapojte spotrebič do elektrickej siete. • Pri automatickom odmrazovaní je to normálne.
Spotrebič pracuje často alebo pracuje príliš dlho.	<ul style="list-style-type: none"> • Vnútoraná alebo vonkajšia teplota je príliš vysoká. • Spotrebič bol nejakú dobu bez prívodu elektrickej energie. • Dvere/zásuvky spotrebiča nie sú tesne uzatvorené. • Dvere/zásuvky spotrebiča sa otvárali príliš často alebo na dlhú dobu. • Nastavená teplota mrazničky je príliš nízka. • Tesnenie dverí/zásuviek je špinavé, opotrebované, prasknuté alebo nevhodné. • Nie je zaistená požadovaná cirkulácia vzduchu. 	<ul style="list-style-type: none"> • V tomto prípade je bežné, že spotrebič pracuje dlhšiu dobu. • Bežne trvá 8 až 12 hodín než sa spotrebič úplne ochladí. • Zatvorte dvere/zásuvky a skontrolujte, či spotrebič stojí na rovnom podklade a či sa dverí nedotýkajú žiadne potraviny ani iné prekážky. • Neotvárajte dvere/zásuvky príliš často. • Nastavte vyššiu teplotu, kým sa spotrebič nedostane na uspokojivú teplotu. Ustálenie teploty chladničky trvá 24 hodín. • Očistite tesnenia dverí/zásuviek alebo ich nechajte vymeniť v zákazníckom servise. • Zaistite dostatočnú ventiláciu.

Problém	Možná príčina	Možné riešenie
Vnútro chladničky je špinavé a/alebo zapácha.	<ul style="list-style-type: none"> • Je potrebné vyčistiť vnútro chladničky. • V chladničke sú uložené potraviny s výraznou vôňou. 	<ul style="list-style-type: none"> • Umyte vnútro chladničky. • Potraviny dôkladne zabal'te.
Vo vnútri spotrebiča nie je dostatočne chladno.	<ul style="list-style-type: none"> • Je nastavená príliš vysoká teplota. • Boli vložené teplé potraviny. • Bolo vložené príliš veľa potravín naraz. • Potraviny sú príliš blízko pri sebe. • Dvere/zásuvky spotrebiča nie sú tesne uzatvorené. • Dvere/zásuvky spotrebiča sa otvárali príliš často alebo na dlhú dobu. 	<ul style="list-style-type: none"> • Nastavte teplotu znovu. • Pred uložením potraviny vždy ochlad'te. • Ukladajte vždy malé množstvo potravín. • Medzi potravinami nechávajte medzery, aby mohol vzduch voľne prúdiť. • Zatvorte dvere/zásuvku. • Neotvárajte dvere/zásuvky príliš často.
Vnútri spotrebiča je príliš chladno.	<ul style="list-style-type: none"> • Nastavená teplota je príliš nízka. • Funkcia Silné mrazenie je aktívne alebo pracuje príliš dlho. 	<ul style="list-style-type: none"> • Nastavte teplotu znovu. • Vypnite funkciu Silné mrazenie.
Na vnútornej strane chladničky kondenzuje vlhkosť.	<ul style="list-style-type: none"> • Ovzdušie je príliš teplé a príliš vlhké. • Dvere/zásuvky spotrebiča nie sú tesne uzatvorené. • Dvere/zásuvky spotrebiča sa otvárali príliš často alebo na dlhú dobu. • Nádoby na potraviny alebo tekutiny sú otvorené. 	<ul style="list-style-type: none"> • Zvýšte teplotu. • Zatvorte dvere/zásuvku. • Neotvárajte dvere/zásuvky príliš často. • Nechajte horúce jedlo vychladnúť na izbovú teplotu a zakryte potraviny a tekutiny.
Na vonkajšom povrchu alebo medzi dverami/dverami a zásuvkami sa hromadí vlhkosť.	<ul style="list-style-type: none"> • Ovzdušie je príliš teplé a príliš vlhké. • Dvere/zásuvky nie sú tesne uzatvorené. Kondenzáciu spôsobuje studený vzduch v spotrebiči a teplý vzduch vonku. 	<ul style="list-style-type: none"> • To je vo vlhkom prostredí normálne. Zmena nastane, až klesne vlhkosť. • Uistite sa, že dvere/zásuvka sú tesne zatvorené.
V mrazničke je silná vrstva ľadu a námrazy.	<ul style="list-style-type: none"> • Potraviny neboli správne zabalené. • Dvere/zásuvky spotrebiča nie sú tesne uzatvorené. • Dvere/zásuvky spotrebiča sa otvárali príliš často alebo na dlhú dobu. • Tesnenie dverí/zásuviek je špinavé, opotrebované, prasknuté alebo nevhodné. • Vnútri je prekážka, ktorá bráni správne mu zatvoreniu dverí/zásuvky. 	<ul style="list-style-type: none"> • Potraviny vždy správne zabal'te. • Zatvorte dvere/zásuvku. • Neotvárajte dvere/zásuvky príliš často. • Tesnenie dverí/zásuvky očistite alebo vymeňte za nové. • Premiestnite police, dverové poličky alebo vnútorné zásobníky tak, aby bolo možné zatvoriť dvere/zásuvku.

Problém	Možná príčina	Možné riešenie
Spotrebič robí neobvyklý hluk.	<ul style="list-style-type: none"> Spotrebič nestojí na rovnej ploche. Spotrebič je v kontakte s nejakým predmetom. 	<ul style="list-style-type: none"> Vyrovajte spotrebič nastavením nožičiek. Odstráňte predmety z okolia spotrebiča.
Mal by byť počut jemný zvuk podobný zvuku tečúcej vody.	<ul style="list-style-type: none"> To je normálne. 	<ul style="list-style-type: none"> -
Počut pípnutie alarmu.	<ul style="list-style-type: none"> Sú otvorené dvere úložného priestoru chladničky. 	<ul style="list-style-type: none"> Zatvorte dvere alebo alarm vypnite ručne.
Počut slabé hučanie.	<ul style="list-style-type: none"> Pracuje anti-kondenzačný systém. 	<ul style="list-style-type: none"> Zabraňuje to kondenzácii a je to v poriadku.
Nefunguje vnútorné osvetlenie alebo chladiaci systém.	<ul style="list-style-type: none"> Zástrčka nie je zapojená do elektrickej zásuvky. Zdroj napájania nie je v poriadku. 	<ul style="list-style-type: none"> Zapojte spotrebič do elektrickej siete. Skontrolujte, prívod elektrickej energie v miestnosti. Kontaktujte miestneho dodávateľa elektrického prúdu! Kvôli výmene svetla prosím kontaktujte servis.
Boky skrine a pásy dverí sa môžu zahriať.	<ul style="list-style-type: none"> To je normálne. 	<ul style="list-style-type: none"> -

9.2 Prerušenie elektrickej energie

V prípade výpadku elektrického prúdu by mali potraviny zostať bezpečne vychladené počas asi 13/14 hodín (pozri kapitolu TECHNICKÉ ÚDAJE). V prípade dlhšieho výpadku prúdu, najmä v lete, postupujte podľa týchto pokynov:

- ▶ Otvárajte dvere/zásuvky čo možno najmenej.
- ▶ Počas výpadku prúdu nepridávajte do spotrebiča ďalšie potraviny.
- ▶ Pokiaľ je výpadok prúdu vopred ohlásený a predpokladaná doba výpadku presahuje 16 hodín, vyrobte ľad a vložte ho do zásobníka v hornej časti chladničky.
- ▶ Akonáhle je dodávka energie obnovená, je nutné skontrolovať stav potravín.
- ▶ V dôsledku zvýšenia teploty v chladničke počas výpadku elektrického prúdu alebo inej poruchy dôjde ku skráteniu doby uloženia potravín a tiež sa zníži ich kvalita. Potraviny, ktoré sa rozmrazili, buď čoskoro skonzumujte, alebo uvarte a znovu zmrazte (ak je to vhodné), aby ste predišli zdravotným rizikám.



Poznámka: Funkcia pamäte pri prerušení napájania

Po obnovení napájania prístroj pokračuje v nastaveniach, ktoré boli nastavené pred výpadkom prúdu.

10.1 Vybalenie



UPOZORNENIE!

- ▶ Spotrebič je ťažký. So spotrebičom manipulujte vždy najmenej v dvaja.
- ▶ Všetky obalové materiály udržiajte mimo dosahu detí a zlikvidujte spôsobom, ktorý je šetrný k životnému prostrediu.
- ▶ Vyberte spotrebič z obalu.
- ▶ Odstráňte všetky obalové materiály.

10.2 Podmienky prostredia

Teplota v miestnosti by sa mala pohybovať v rozmedzí 10°C až 43°C, pretože môže ovplyvňovať teplotu vo vnútri spotrebiča a spotrebu energie. Neinštalujte spotrebič do blízkosti spotrebičov, ktoré vydávajú teplo (sporáky, chladničky) bez odizolovania.

10.3 Obrátenie dverí

Skôr ako spotrebič trvalo nainštalujete, skontrolujte správne umiestnenie závesu dverí. V prípade potreby pozri sekciu OBOJSTRANNÉ DVERE.

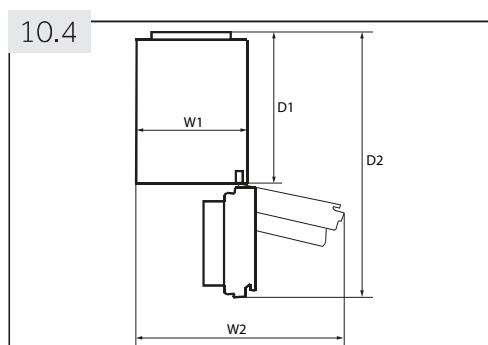

10.4 Priestorové požiadavky

Priestor nutný pri otvorených dverách (obr. 10,4):

Model	Šírka spotrebiča v mm		Hĺbka spotrebiča v mm	
	W1	W2	D1	D2
C3FE-737C*JE	595	925	580	1200
A3FE-835C*JE C3FE-835C*JE	595	925	600	1220

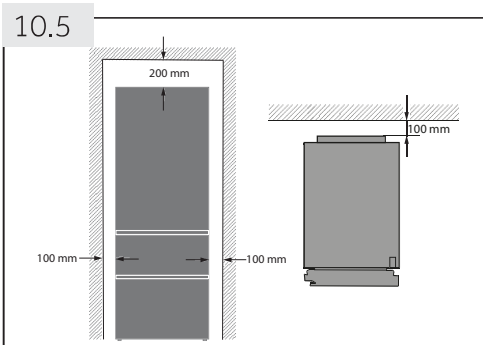

10.5 Ventilačný systém

Pre dosiahnutie dostatočnej ventilácie spotrebiča z dôvodu bezpečnosti je nutné dodržať požiadavky pre správne vetranie (obr. 10.5).

10.6 Umiestnenie spotrebiča

Spotrebič umiestnite na rovný a pevný povrch.

1. Nakloňte spotrebič mierne dozadu (obr. 10.6).
2. Nastavte nožičky na požadovanú úroveň.
3. Stabilitu spotrebiča skontrolujete tak, že striedavo udriete do protiahlych strán. Mierne vychýlenie by malo byť rovnaké v oboch smeroch. V opačnom prípade by mohlo dôjsť k deformácii rámu; dôsledkom čoho môže byť netesniace zatváranie dverí. Mierny náklon na zadnú stranu uľahčuje zatváranie dverí.

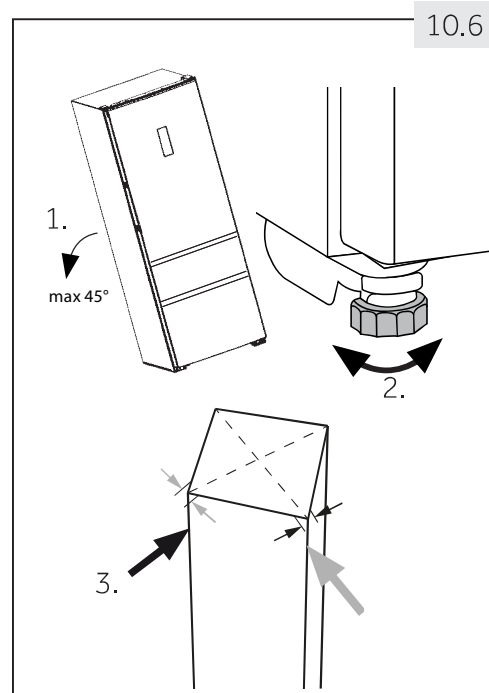

10.7 Čakacia doba

V kapsuli kompresora je umiestnený bezúdržbový olej. Pri naklonení spotrebiča počas prevozu sa olej mohol dostať cez zavreté potrubia. Počkajte 2 hodiny pred zapojením spotrebiča do elektrickej siete (obr. 10.7), aby sa olej mohol vrátiť do puzdra.

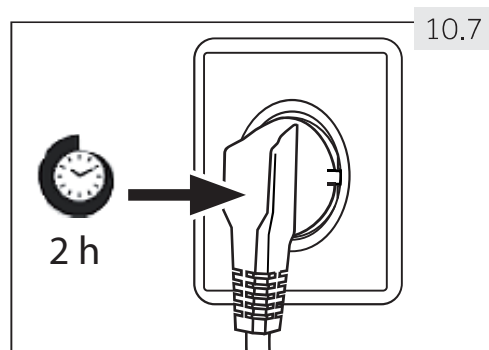

10.8 Elektrické pripojenie

Pred každým pripojením skontrolujte, či:

- ▶ zdroj energie, zásuvka a poistka zodpovedajú výkonnostnému štítku.
- ▶ je zásuvka uzemnená a nepoužívate predlžovací kábel ani viacnásobné zásuvky.
- ▶ sa zástrčka a zásuvka presne zhodujú.

Zástrčku zapojte do riadne inštalovanej domácej zásuvky.



UPOZORNENIE!

Poškodený napájací kábel musí byť vymenený v zákazníckom servise, aby nedošlo k vzniku nebezpečenstva (pozri Záručný list).

10.9 Obrátenie dverí

Než pripojíte spotrebič do elektrickej siete, mali by ste skontrolovať, či nie je potrebné pre-miestniť otvárania dverí z pravej strany (pri dodaní) na ľavú v závislosti na mieste inštalácie spotrebiča.



UPOZORNENIE!

- ▶ Spotrebič je ťažký. Na obrátenie dverí sú potrebné dve osoby.
- ▶ Než sa pustíte do akejkoľvek činnosti, odpojte spotrebič od elektrickej siete.
- ▶ Nenakláňajte spotrebič pod uhlom väčším ako 45°, aby nedošlo k poškodeniu chla-diaceho systému.

Kroky pri montáži (obr. 10.9):

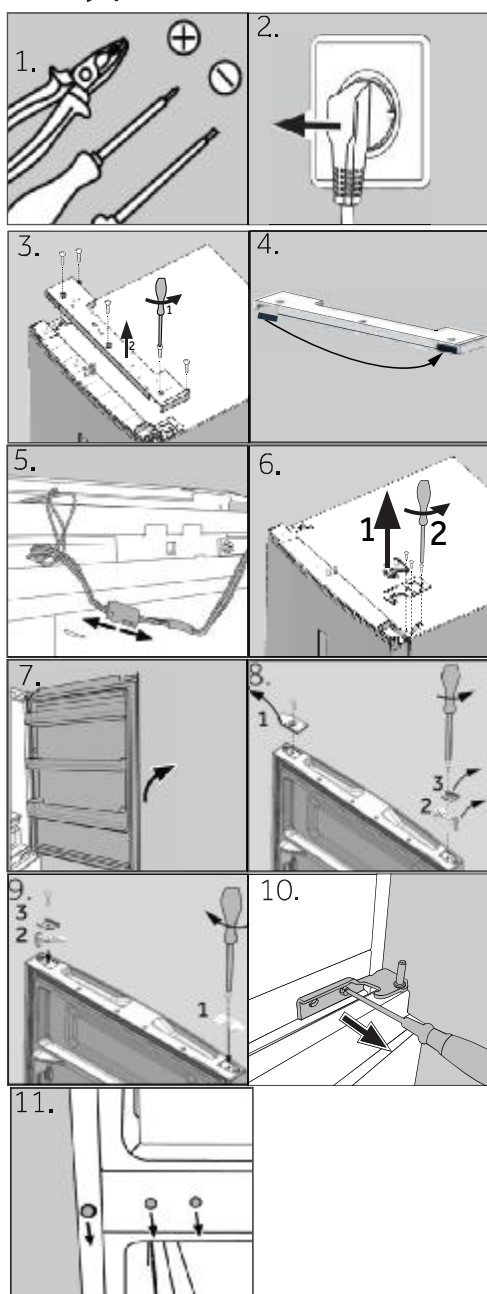

1. Pripravte si potrebné náradie.
2. Odpojte spotrebič od elektrického napätia.
3. Odstráňte päť skrutiek, ktoré upevňujú predný pa-nel (1) a vyberte panel (2).
4. Odstráňte malý kryt predného panela smerom zľava na pravú stranu.
5. Odpojte prípojný kábel
6. Odstráňte kryt horného závesu (1) a odskrutkujte horný záves (tri skrutky) na pravej strane (2).
7. Opatrne zdvihnite uvoľnené dvere chladničky z dolného závesu.
8. Otočte dvierka hore nohami, odskrutkujte kryt (1) a dverovú zarážku (2), s upevňujúcim dielom (3).
9. Vyberte nový kryt (1) a dverovú zarážku (2), s upevňujúcim dielom (3) z obalu s príslušenstvom a priskrutkujte ich na opačnú stranu.
10. Odstráňte spodný záves horných dverí.
11. Zmeňte polohu záslepky a skrutky na strane.

Ďalšie kroky (a-h) sú potrebné iba pre modely s dvoma dverami:

- Odstráňte spodné dvere
 - Pre tento krok sú potrebné dve osoby; jedna drží spotrebič na svojom mieste a druhá vykonáva montážne kroky!
Nakloňte spotrebič mierne dozadu a odstráňte spodný záves s nohou (1). Zmeňte tiež pozíciu druhej nohy (2).
 - Odskrutkujte dve závitové kolíky (1), vyberte spodný záves, otočte ho o 180° (2) a
 - pripevnite späť spodný záves s 2 nastavitelnými skrutkami
 - Zaskrutkujte dolný záves na ľavú stranu spotrebiča.
 - Vykonajte kroky 8 a 9.
 - Opatrne zdvihnite dolné dvere a nasadte ich na spodný záves tak, aby čap zapadol do pántu.
- Uistite sa, že čap zapadá do držiaka závesu spodných dverí.
- Vyberte nový záves z obalu s príslušenstvom a priskrutkujte ho na ľavú stranu spotrebiča.

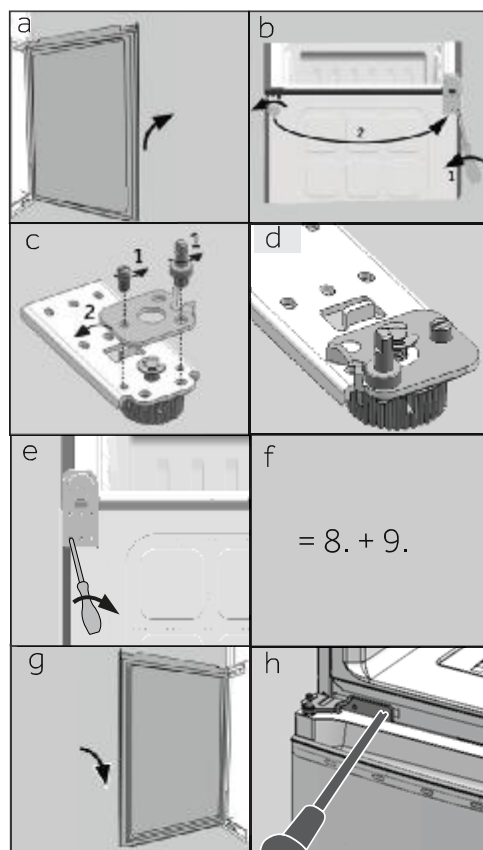

12. Vyberte nový spodný záves horných dverí z obalu s príslušenstvom a priskrutkujte ho na ľavú stranu prístroja.
13. Opatrne zdvihnite horné dvere a nasadte ich na spodný záves tak, aby čap zapadol do pántu.

Uistite sa, že čap zapadá do držiaka závesu spodných dverí.

14. Vyberte horný záves z obalu s príslušenstvom. Preložte pripojovací kábel cez horný záves a upevnite horný záves s tromi skrutkami na ľavej strane prístroja.
15. Nasadte kryt závesu (dodávaný v obale s príslušenstvom) na záves.
16. Zapojte sieťový kábel a vložte ho do otvoru.
17. Vráťte späť predný panel a pripevnite ho piatimi skrutkami.
18. Vyberte kryt z obalu s príslušenstvom a pripevnite ho na pravú stranu horných dverí.

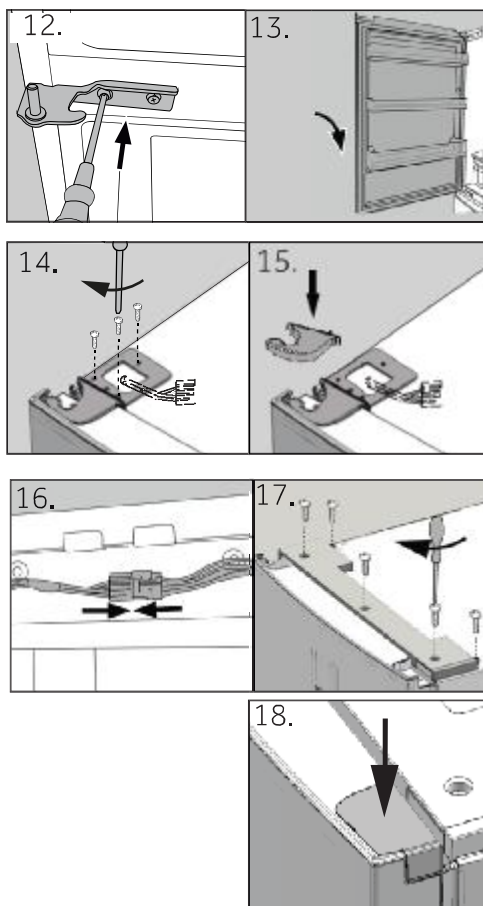

Po zmene závesu dverí skontrolujte, či je tesnenie dverí správne umiestnené na plášti a či sú všetky skrutky dostatočne utiahnuté.

11.1 List výrobku podľa nariadenia EÚ č. 1060/2010

Obchodná značka			
Identifikačný kód modelu	A3FE 835C*JE	C3FE 737C*JE	835C*JE
Kategória modelu	Chladnička s mrazničkou		
Energetická trieda	A+++	A++	A+++
Ročná spotreba energie (kWh/rok) ¹⁾	178	283	183
Objem chladiaceho priestoru (l)	231	257	231
Objem mraziaceho priestoru (l) *****	97	108	108
Počet hviezdíčiek			
Teplota ďalších priestorov > 14°C	Nepoužiteľné		
Beznámrazový systém	Áno		
Zabezpečenie pri výpadku prúdu (h)	14	13	14
Mraziaca kapacita (kg/24h)	12		
Klimatická trieda Spotrebič je určený pre použitie pri teplote okolitého prostredia medzi 10°C a 43°C.	SN/N/ST/T		
Vzduchom šírené emisie hluku (db(A) re 1pW)	39	40	39
Typ konštrukcie	Voľne stojaca		

*= Farebný kód

¹⁾ na základe výsledkov 24 hodinovej normalizovanej skúšky. Skutočná spotreba energie bude závisieť od používania a umiestnenia spotrebiča.

11.2 Doplnkové technické údaje

Identifikačný kód modelu	A3FE	C3FE		
	835C*JE	737C*JE	835C*JE	
Napätie/Frekvencia	220-240V ~ / 50Hz			
Vstupný prúd (A)	1,0	1,3	1,0	
Hlavná poistka (A)	5,0	5,0	5,0	
Chladivo	R600a			
Celkový objem (l)	370	400	375	
Čistý objem (l)	328	365	339	
Rozmery (v mm)	Hĺbka	677	657	677
	Šírka	595		
	Výška	1905	2005	1905

11.3 Normy a smernice



Tento výrobok vyhovuje požiadavkám všetkých príslušných smerníc ES vrátane súvisiacich harmonizovaných noriem, ktoré sú nutné pre to, aby výrobok mohol niesť označenie CE.

Odporúčame používať originálne náhradné diely a služby zákazníckeho servisu Haier. Ak máte so spotrebičom nejaký problém, pozrite sa prosím najprv do sekcie RIEŠENIE PROBLÉMOV.

Ak tam nenájdete riešenie, kontaktujte prosím

- ▶ miestneho predajcu alebo
- ▶ sekciu Service & Support na stránkach www.haier.com, kde môžete nájsť telefónne čísla a môžete aktivovať váš servisnú požiadavku.

Ešte než budete kontaktovať naše Servisné centrum, skontrolujte, či máte nižšie uvedené informácie.

Informácie nájdete na výkonnostnom štítku.

Model _____ Výrobné číslo. _____

Skontrolujte tiež Záručný list, ktorý je dodávaný spolu so spotrebičom pre prípad reklamácie.

Pre všeobecné obchodné otázky vyhladajte naše nižšie uvedené európske adresy:

Európske adresy Haier			
Krajina*	Poštová adresa	Krajina*	Poštová adresa
Taliansko	Haier Europe Trading SRL Via De Cristoforis, 12 21100 Verese TALIANSKO	Francúzsko	Haier France SAS 3-5 rue des Graviers 92200 Neuilly sur Seine FRANCE
Španielsko Portugalsko	Haier Iberia SL Pg. Garcia Faria, 49-51 08019 Barcelona SPAIN	Belgium-FR Belgium-NL Holandsko Luxembursko	Haier Benelux SA Anderlecht Route de Lennik 451 BELGIUM
Nemecko Rakúsko	Haier Deutschland GmbH Hewlett-Packard-Str. 4 D-61352 Bad Homburg GERMANY	Poľsko Česko Maďarsko Grécko Rumunsko Rusko	Haier Poland Sp. zo.o. Al. Jerozolimskie 181B 02-222 Warszawa POLAND
Spojené kráľovstvo	Haier Appliances UK Co.Ltd. One Crown Square Church Street East Woking, Surrey, GU21 6HR Veľká Británia		

*For more information please refer to www.haier.com

SK

A3FE-C3FE-737C-835C -JE_SK-V03_042017

Haier

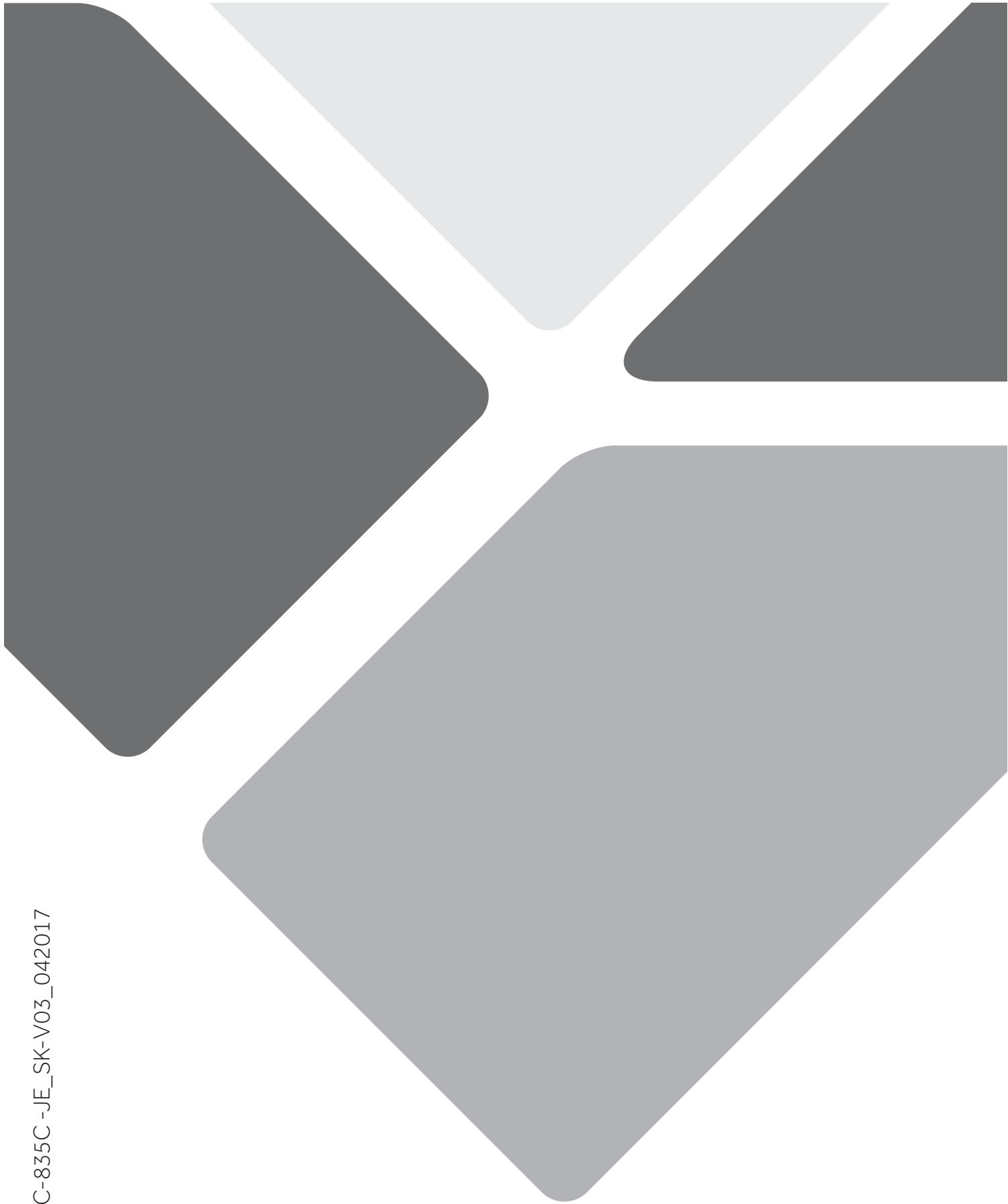



Uporabniški priročnik

Hladilnik/zamrzovalnik

A3FE835C*JE
C3FE835C*JE
C3FE737C*JE

*= koda barve:
G, M, W, S ali R

SL

Haier

Zahvaljujemo se vam za nakup izdelka Haier.

Pred uporabo aparata natančno preberite ta navodila. Navodila vsebujejo pomembne informacije, ki vam bodo pomagale optimalno izkoristiti aparat in ki zagotavljajo varno ter pravilno namestitev, uporabo in vzdrževanje.

Ta priročnik hranite na priročnem mestu, tako da vam bo vedno na voljo za varno in pravilno uporabo aparata.

Če aparat prodate, podarite ali pustite v starem stanovanju pri selitvi, mu priložite tudi ta priročnik, tako da se lahko novi lastnik seznaní z aparatom in varnostnimi opozorili.

Legenda

Opozorilo – pomembne varnostne informacije



Splošne informacije in nasveti



Okoljske informacije



Odstranjevanje

Pomagajte varovati okolje in zdravje ljudi. Embalažo odložite v ustrezne zabojnike za recikliranje. Pomagajte pri recikliranju odpadnih električnih in elektronskih aparatov. Aparatov, označenih s tem simbolom, ne odlagajte med gospodinjne odpadke. Izdelek oddajte na lokalnem obratu za recikliranje ali pa se obrnite na občinski urad.

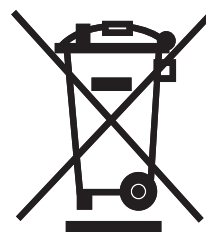

OPOZORILO!

Nevarnost telesnih poškodb ali zadužitve!

Hladilna sredstva in pline je treba strokovno odstraniti. Zagotovite, da cevi krogotoka hladilnega sredstva niso poškodovane, in nato poskrbite za pravilno odlaganje. Odklopite aparat iz napajalne vtičnice. Odrežite napajalni kabel in ga odstranite. Odstranite pladnje in predale ter vratne zatiče in tesnila, da preprečite zaprtje otrok in domačih živali v aparat.

1 – Varnostne informacije.....	6
2 – Predvidena uporaba.....	9
3 – Opis izdelka	10
4 – Upravljalna plošča.....	11
5 – Uporaba.....	12
6- Nasveti varčevanje z energijo	18
7 – Oprema.....	19
8 – Vzdrževanje in čiščenje	22
9 – Odpravljanje težav	25
10 – Namestitev	28
11 – Tehnični podatki.....	32
12 – Služba za stranke.....	34

Pred prvim vklopom aparata preberite naslednje varnostne nasvete!



OPOZORILO!

Pred prvo uporabo

- ▶ Preverite, ali je prišlo do poškodb zaradi transporta.
- ▶ Odstranite vso embalažo, pri čemer mora embalaža biti zunaj dosega otrok.
- ▶ Počakajte vsaj dve uri, preden namestite aparat. Tako zagotovite popolno učinkovitost krogotoka hladilnega sredstva.
- ▶ Aparat je težek, zato sta za premikanje potrebni najmanj dve osebi.

Namestitev

- ▶ Aparat je treba namestiti na mesto z dobrim prezračevanjem. Na voljo mora biti najmanj 20 cm prostora nad aparatom in 10 cm prostora okrog aparata.
- ▶ Aparata ne nameščajte na vlažno območje ali na mesto, kjer ga lahko poškropi voda. Posledice škropljenja vode in madeže očistite in posušite z mehko suho krpo.
- ▶ Aparata ne nameščajte na neposredno sončno svetlobo ali v bližino virov toplote (npr. peči, grelnikov).
- ▶ Aparat namestite in izravnajte na območju, ki je primerno za njegovo velikost in uporabo.
- ▶ Prezračevalne odprtine v aparatu ali namestitveni strukturi ne smejo biti prekrite.
- ▶ Električni podatki na ploščici s podatki se morajo ujemati z napajanjem. Če se podatki ne ujemajo, se obrnite na električarja.
- ▶ Aparat deluje na 220–240-voltno izmenično napajanje s frekvenco 50 Hz. Nenormalno nihanje napetosti lahko povzroči neuspešen zagon naprave, poškodbe regulatorja temperature ali kompresorja ali neobičajen hrup med delovanjem. V takšnih primerih je treba namestiti samodejni regulator.
- ▶ Za napajanje uporabite ločeno ozemljeno vtičnico, ki je preprosto dostopna. Aparat mora biti ozemljen.
- ▶ **Samo za Združeno kraljestvo:** Napajalni kabel aparata je opremljen s 3-polnim (ozemljitvenim) vtičem, ki se prilega v standardno 3-polno (ozemljeno) vtičnico. Ne odrežite ali odstranite tretjega pola (ozemljitev). Ko je aparat nameščen, mora biti vtič dostopen.
- ▶ Ne uporabljajte razdelilnikov in podaljškov.
- ▶ Hladilnik ne sme stati na napajalnem kablu. Ne stopajte na napajalni kabel.



OPOZORILO!

Vsakodnevna uporaba

- ▶ To napravo lahko uporabljajo osebe, starejše od 8 let, in osebe z zmanjšanimi fizičnimi, senzoričnimi ali psihičnimi sposobnostmi ali s pomanjkanjem izkušenj ter znanja, če so pod nadzorom ali so dobili navodila o varni uporabi naprave ter razumejo možne nevarnosti.
- ▶ Otroci, mlajši od 3 let, se ne smejo približevati aparatu, razen če so pod stalnim nadzorom.
- ▶ Otroci se ne smejo igrati z aparatom.
- ▶ Če v bližini aparata uhaja hladilni plin ali drug vnetljiv plin, zaprite ventil uhajajočega plina, odprite vrata in okna in ne odklopite vtiča napajalnega kabla hladilnika ali katerega koli drugega aparata.
- ▶ Aparat je zasnovan za delovanje pri temperaturi okolja med 10 in 43 °C. Aparat morda ne bo deloval pravilno, če je dlje časa na mestu s temperaturo nad ali pod navedenim območjem.
- ▶ Na hladilnik ne postavljajte nestabilnih predmetov (težkih predmetov, posod, v katerih je voda), da preprečite telesne poškodbe, ki jih lahko povzročijo padajoči predmeti, ali električni udar, ki ga lahko povzroči stik z vodo.
- ▶ Ne vlecite za vratne police. Lahko se nagnejo vrata, lahko se odstrani stojalo za steklenice ali pa se aparat lahko prevrne.
- ▶ Vrata odpirajte in zapirajte samo z uporabo ročajev. Odprtina med vrati ter med vrati in ohišjem je zelo ozka. Ne segajte z rokami v ta območja, saj lahko pride do uščipnjenja prstov. Vrata hladilnika lahko odprete ali zaprete samo, če v območju premikanja vrat ni otrok.
- ▶ V aparatu ali bližini ne shranjujte ali uporabljajte vnetljivih, eksplozivnih ali korozivnih materialov.
- ▶ V aparatu ne shranjujte zdravil, bakterij ali kemičnih agensov. Ta aparat je gospodinjski aparat. Ne priporočamo, da se v aparatu shranjujejo snovi, ki zahtevajo strog nadzor temperature.
- ▶ V zamrzovalniku ne shranjujte tekočin v steklenicah ali pločevinakah (razen močnih žganih pijač), kar zlasti velja za gazirane pijače, saj med zamrzovanjem steklenice ali pločevinke počijo.
- ▶ Če se temperatura v zamrzovalniku dvigne, preverite stanje hrane.

**OPOZORILO!****Vsakodnevna uporaba**

- ▶ V hladilnem delu ne nastavite prenizke temperature, če to ni potrebno. Pri visokih nastavitvah se lahko pojavijo negativne temperature. Pozor: Steklenice lahko počijo.
- ▶ Zmrznjenih izdelkov se ne dotikajte z mokrimi rokami (uporabljajte rokavice). Lučk ne jejte takoj po odstranitvi iz zamrzovalnega dela. Obstaja nevarnost poškodb zaradi nizkih temperatur ali nastanka ozeblinskih mehurjev. PRVA pomoč: prizadeti del dajte takoj pod tekočo mrzlo vodo. Ne vlecite stran!
- ▶ Ne dotikajte se notranje površine zamrzovalnega dela med delovanjem, posebej ne z mokrimi rokami, saj lahko roke primrznejo na površino.
- ▶ Pred čiščenjem ali v primeru izpada napajanja odklopite aparat iz vtičnice. Pred ponovnim vklopom aparata počakajte vsaj 5 minut, saj se lahko zaradi pogostih vklopov poškoduje kompresor.
- ▶ V prostorih aparata za shranjevanje hrane ne uporabljajte električnih naprav, razen če so takšne vrste, kot jo priporoča proizvajalec.

Vzdrževanje/čiščenje

- ▶ Če otroci izvajajo čiščenje in vzdrževanje, morajo biti pod nadzorom.
- ▶ Pred kakršnim koli rednim vzdrževanjem odklopite aparat iz napajalne vtičnice. Pred ponovnim vklopom aparata počakajte vsaj 5 minut, saj se lahko zaradi pogostih vklopov poškoduje kompresor.
- ▶ Pri odklapanju aparata držite vtič in ne kabla.
- ▶ Zmrzali in ledu ne odstranjujte z ostrimi predmeti. Ne uporabljajte razpršil, električnih grelnikov, kot so grelniki, sušilniki za lase, parni čistilniki ali drugi viri toplote, da ne poškodujete plastičnih delov.
- ▶ Ne uporabljajte mehanskih naprav ali drugih pripomočkov za pospeševanje odtajanja razen tistih, ki jih priporoča proizvajalec.
- ▶ Če je napajalni kabel poškodovan, ga mora zamenjati proizvajalec, njegov serviser ali podobno usposobljena oseba, da se izognete nevarnosti.



OPOZORILO!

Vzdrževanje/čiščenje

- ▶ Aparata ne poskušajte popravljati, razstavljati ali prilagajati sami. Za popravilo se obrnite na našo službo za stranke.
- ▶ Najmanj enkrat na leto odstranite prah na zadnji strani enote, da preprečite nevarnost požara in povečano porabo energije.
- ▶ Med čiščenjem ne škropite ali izpirajte aparata.
- ▶ Za čiščenje aparata ne uporabljajte vodnega razpršilnika ali pare.
- ▶ Mrzlih steklenih polic ne čistite z vročo vodo. Zaradi nenadne temperaturne spremembe lahko steklo počí.

Informacije o hladilnem plinu



OPOZORILO!

Aparat vsebuje vnetljivo hladilno sredstvo IZOBUTAN (R600a). Med transportom ali namestitvijo ne sme priti do poškodb na krogotoku hladilnega sredstva. Uhajajoče hladilno sredstvo lahko povzroči poškodbe oči ali požar. Če je prišlo do poškodb, se ne približujte z viri odprtega plamena, temeljito prezračite prostor in **ne** priklaplajte ali odklaplajte napajalnih kablov aparata ali katere koli druge naprave. Obvestite službo za stranke.

Če pride hladilno sredstvo v stik z očmi, jih začnite takoj izpirati pod tekočo vodo in takoj pokličite specialista za oči.

2.1 Predvidena uporaba

Ta aparat je namenjen za hlajenje in zamrzovanje hrane. Zasnovan je izključno za uporabo v suhih zaprtih gospodinjstkih prostorih. Ni zasnovan za komercialno ali industrijsko uporabo.

Aparata ni dovoljeno spreminjati ali predelovati. Nedovoljena uporaba lahko povzroči nevarnost in razveljavitev garancije.

2.2 Dodatki

Preverite dodatke in dokumentacijo v skladu s tem seznamom (slika 2.2):



- 1) Enovratni model: A3FE835C*JE
 2) Dvovratni modeli: C3FE835C*JE, C3FE737C*JE
 3) En kos za enovratni model, dva kosa za dvovratni model

*= koda barve



Obvestilo: Razlike

Zaradi tehničnih sprememb in različnih modelov se lahko nekatere slike v tem priložniku razlikujejo od vašega modela.

Slike aparatov (sl. 3.1)

3.1

Model: C3FE835C*JE
C3FE737C*JE ¹⁾

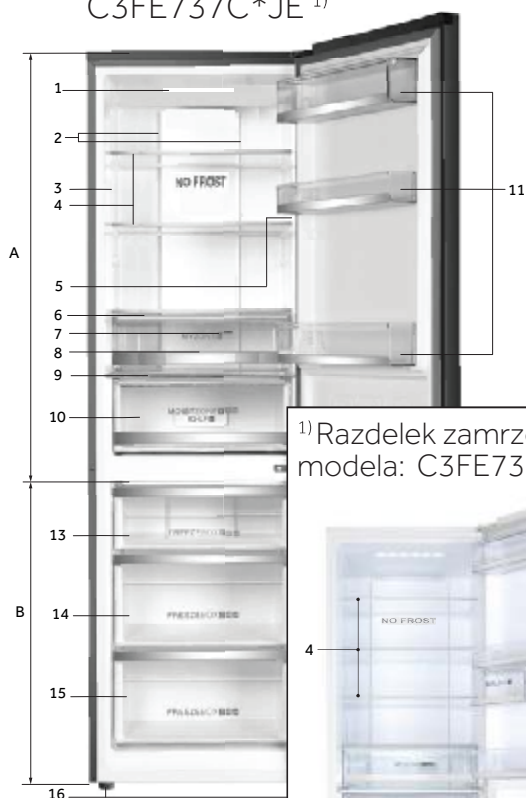

¹⁾ Razdelek zamrzovalnika
modela: C3FE737C*JE

Model: A3FE835C*JE

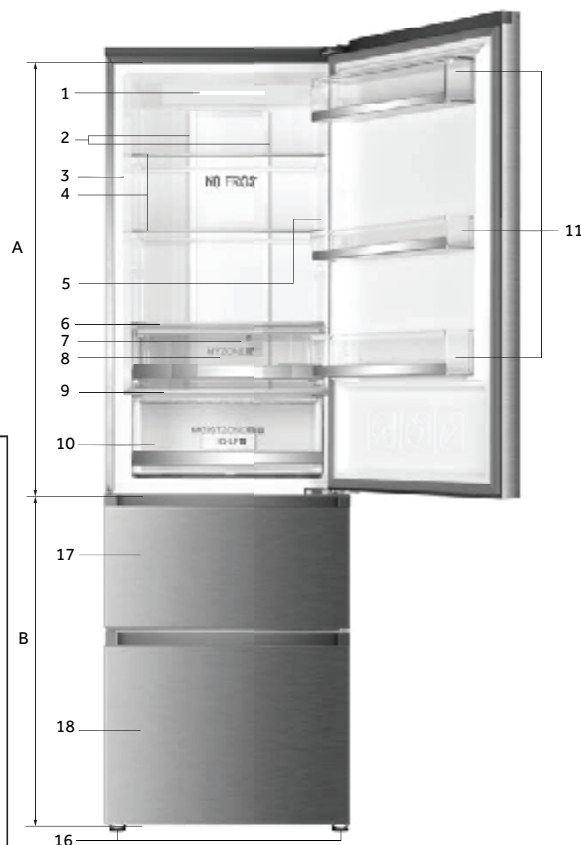

A: Hladilni del

- 1 LED-lučka hladilnika
- 2 Zračni kanal in senzor (za ploščo)
- 3 Ploščica s podatki
- 4 Steklene police
- 5 Indikator ustrezne temperature (OK)
- 6 Pokrov predala MyZone
- 7 Zračni kanal (za predalom)
- 8 Predal MyZone
- 9 Pokrov predala Moist Zone
- 10 Predal Moist Zone
- 11 Vratna polica
- 12 Zaprti predal

B: Zamrzovalni del

*= koda barve

- 13 Zgornji zamrzovalni predal
- 14 Srednji zamrzovalni predal
- 15 Spodnji zamrzovalni predal
- 16 Nastavljive noge
- 17 Zgornji zamrzovalni predal s polico za predhodno zamrzovanje
- 18 Spodnji zamrzovalni predal s polico za predhodno zamrzovanje

Upravljalna plošča (slika 4)

Tipke:

- A Nastavitev temperature zamrzovalnika
- B Nastavitev temperature zamrzovalnika in vklop/izklop funkcije Super-Frz.
- C Nastavitve predala My Zone
- D Zaklepanje/odklepanje plošče

Indikatorji:

- a Temperatura hladilnega dela
- b1 Temperatura zamrzovalnega dela
- b2 Funkcija Super-Freeze («Super-Frz.»)
- c Funkcija MyZone
- d Zaklepanje plošče

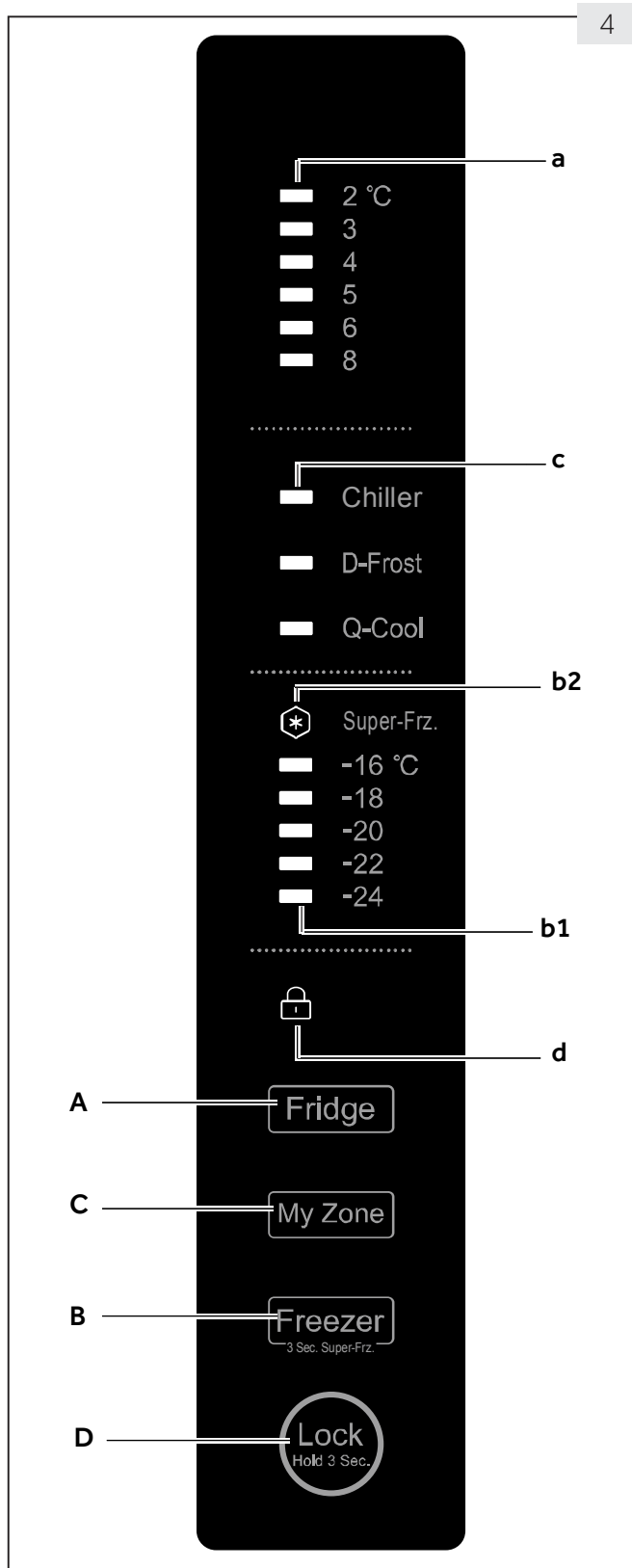

5.1 Pred prvo uporabo

- ▶ Odstranite vso embalažo, pri čemer mora embalaža biti zunaj dosega otrok, in jo zavrzite na okolju prijazen način.
- ▶ Očistite notranjost in zunanost aparata ter pribor z vodo in blagim detergentom in vse obrišite do suhega z mehko krpo.
- ▶ Ko je aparat izravnán in očiščen, počakajte najmanj 2 uri, preden ga priklopite na napajanje. Glejte razdelek NAMESTITEV.
- ▶ Preden posamezne dele napolnite s hrano, jih predhodno ohladite pri visokih nastavitvah. S funkcijo Super-Freeze lahko hitro ohladite zamrzovalni del.
- ▶ Temperatura hladilnika in temperatura zamrzovalnika sta samodejno nastavljeni na 5 °C oziroma –18 °C. To sta priporočeni nastavitvi. Če želite, lahko ti temperaturi ročno spremenite. Glejte NASTAVITEV TEMPERATURE.

5.2 Senzorske tipke

Gumbi na upravljalni plošči so senzorske tipke, ki se odzovejo že pri rahlem dotiku s prstom.

5.3 Vklon/izklon aparata

Aparat začne delovati takoj po priklopu na napajanje.

Pri prvem vklopu aparata indikatorja temperature »a« in »b1« prikazujeta prednastavljene vrednosti (glejte OBVESTILO).



Obvestilo: Prednastavitve

- ▶ Aparat je prednastavljen na priporočeno temperaturo 5 °C (hladilnik) in –18 °C (zamrzovalnik). V običajnem okolju vam ni treba nastavljati temperature.
- ▶ Prednastavljena funkcija za predal My Zone je Ohlajevalnik.
- ▶ Ko aparat vklopite po odklopu z glavnega napajanja, lahko traja do 12 ur, da so dosežene ustrezne temperature.

Predn aparat izklopite, ga izpraznite. Aparat izklopite tako, da izvlečete napajalni kabel iz napajalne vtičnice.

5.4 Stanje pripravljenosti

Zaslon se samodejno izklopi 30 sekund po pritisku tipke. Zaslon se samodejno zaklene. Samodejno zasveti, ko se dotaknete katere koli tipke ali odprete vrata.

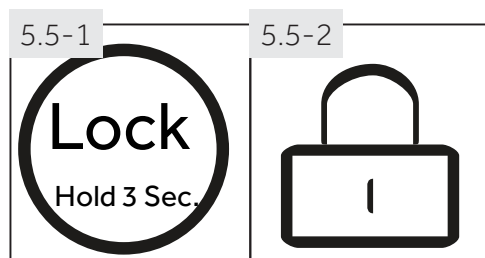

5.5 Zaklepanje/odklepanje plošče



Obvestilo: Zaklepanje plošče

Če se 30 sekund ne dotaknete nobene tipke, se upravljalna plošča samodejno zaklene. Če želite spremeniti nastavitve, morate odkleniti upravljalno ploščo.

- ▶ Dotaknite se tipke "D" za 3 sekunde, da zaklenete vse elemente plošče (slika 5.5-1).
- ▶ Prikaže se indikator "d" (slika 5.5-2).
- ▶ Za odklepanje se znova dotaknite tipke.

5.6 Alarm za odprta vrata

Če so vrata hladilnika odprta več kot 3 minute, se aktivira alarm za odprta vrata (slika 5.6). Alarm lahko utišate tako, da zaprete vrata. Če so vrata odprta več kot 7 minut, se lučka v hladilniku in osvetlitev upravljalne plošče samodejno izklopita.

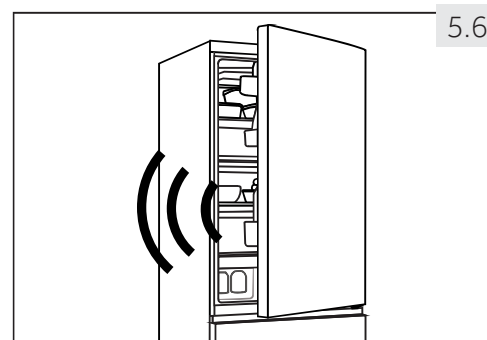

5.6

5.7 Nastavitev temperature

Na notranje temperature vplivajo naslednji dejavniki:

- ▶ temperatura okolja;
- ▶ pogostost odpiranja vrat;
- ▶ količina shranjene hrane;
- ▶ namestitev aparata.

5.7.1 Nastavitev temperature za hladilnik

1. Odklenite ploščo tako, da se dotaknete tipke »D« (slika 5.5.-1).
2. Zaporedoma se dotikajte tipke »A« (Fridge (Hladilnik)), dokler ne utripa zelena vrednost indikatorja temperature »a« (slika 5.7.1). Optimalna temperatura v hladilniku je 5 °C. Nižje temperature povzročijo nepotrebno porabo energije.
3. Po nekaj sekundah indikator »a« neprekinjeno zasveti in nastavitev je potrjena.

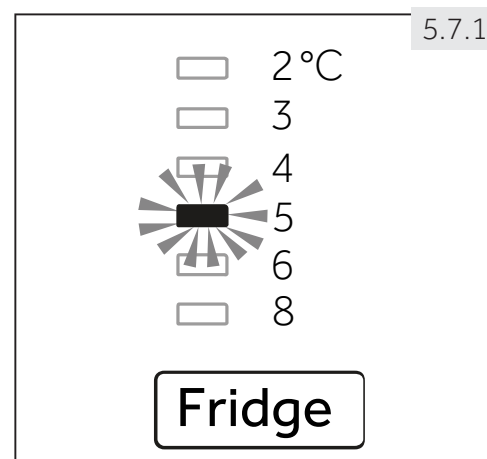

5.7.1

5.7.2 Nastavitev temperature za zamrzovalnik

1. Odklenite ploščo tako, da se dotaknete tipke »D« (slika 5.5.-1).
2. Zaporedoma se dotikajte tipke »B« (Freezer (Zamrzovalnik)), dokler ne utripa zelena vrednost indikatorja temperature »b1«. (Slika 5.7.2). Optimalna temperatura v zamrzovalniku je -18 °C. Nižje temperature povzročijo nepotrebno porabo energije.
3. Po nekaj sekundah indikator »a« neprekinjeno zasveti in nastavitev je potrjena.

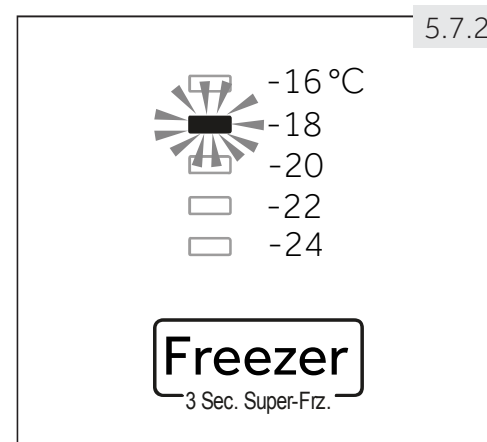

5.7.2



Obvestilo: Spor z drugimi funkcijami

Temperature v posameznem delu ni mogoče spreminjati, če je aktivirana katera koli druga funkcija (Super-Freeze) ali če je zaslon zaklenjen. Utripa ustrezen indikator.

5.8

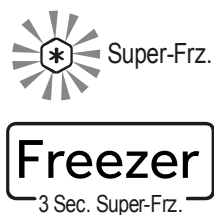

5.8 Funkcija Super-Freeze

Svežo hrano je treba čim prej popolnoma zamrzniti. Tako se ohranijo največja hranilna vrednost ter najboljši videz in okus. Funkcija Super-Freeze pospeši zamrzovanje sveže hrane in zaščiti že zamrznjene izdelke pred neželeno otoplitvijo. Če morate naenkrat zamrzniti veliko količino hrane, priporočamo, da vklopite funkcijo Super-Freeze 24 ur pred uporabo zamrzovalnika.

1. Odklenite ploščo tako, da se dotaknete tipke »D« (slika 5.5.-1).
2. Za 3 sekunde se dotaknete tipke »B« (Freezer (Zamrzovalnik)); zasveti indikator »b2« in funkcija se aktivira (slika 5.8).
3. Za izklop funkcije Super-Freeze uporabite enak postopek.



Obvestilo: Samodejni izklop

Funkcija Super-Freeze se samodejno izklopi po 56 urah. Aparat nato nadaljuje delovanje pri prejšnji temperaturi.

5.9

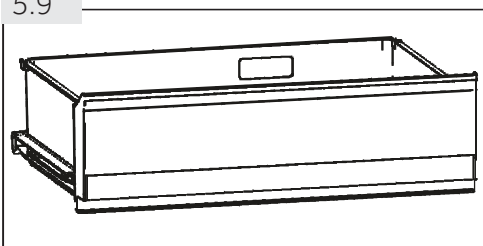

5.9 Predal MyZone

Hladilni del je opremljen s predalom MyZone (sl. 5.9). V odvisnosti od zahtev za shranjevanje živil lahko izberete najprimernejšo temperaturo za ohranjanje optimalne hranilne vrednosti živil. Na voljo so naslednji načini:

5.9.1 Funkcija ohlajevalnika

Ta funkcija nastavi temperaturo v predalu MyZone na 0 °C. Primerno za shranjevanje svežih živil, kot je meso ali predpripravljeni obroki. Večina živil pri 0 °C ohrani svežino, vendar ne zmrzne.



Obvestilo: Ohlajevalnik

- ▶ Zaradi različne vsebnosti vode v mesu nekatere vrste mesa zamrznejo pri temperaturah pod 0 °C. meso, ki ga nameravate takoj narezati, shranite v predal MyZone s temperaturo najmanj 0 °C.
- ▶ Živila, občutljiva na nizke temperature, kot na primer ananas, avokado, banane, grenivke in zelenjava, kot na primer krompir, jajčevci, fižol, kumarice, bučke in paradižniki ter siri niso primerni za shranjevanje v predalu MyZone.
- ▶ Ko izberete "Ohlajevalnik", nastavite temperaturo hladilnega razdelka na srednji nivo (5 °C), da ohranite živila pri optimalni temperaturi.

5.9.2 D-Frost (odmrzovanje)

Ta funkcija omogoča odmrzovanje zmrznjene hrane brez tekočih ostankov živila po odmrzovanju. Hrana ostane delno zamrznjena, kar je primerno za rezanje in kuhanje.

Temperatura v predalu MyZone je nastavljena na +1 °C.



Obvestilo: D-Frost

Čas odmrzovanja je odvisen od velikosti in debeline živila. Za odmrzovanje lahko uporabite naslednje vrednosti: 500 g: 7 h; 1000 g: 8 h, 1500 g: 10 h.

5.9.3 Q-Cool (Quick-Cool, hitro hlajenje)

Ta funkcija omogoča hitro hlajenje napitkov v pločevinkah. Preden aktivirate to funkcijo, iz hladilnika odstranite steklenice, da ne zmrznejo.

Temperatura v predalu MyZone je nastavljena na -1 °C.



Obvestilo: Predal MyZone

- ▶ Vedno mora biti aktivirana ena od treh funkcij predala My Zone.
- ▶ Za znižanje temperature v zamrzovalnem razdelku uporabite funkcijo Q-Cool. Za zvišanje uporabite funkcijo D-Frost.

5.9.4 Izberite funkcijo za predal MyZone

1. Odklenite ploščo tako, da se dotaknete tipke "D" (slika 5.5-1).
2. Zaporedoma se dotikajte "C" (MyZone), dokler ne zasveti zelena funkcija "c" (sl. 5.9.4) in nastavitev je potrjena.

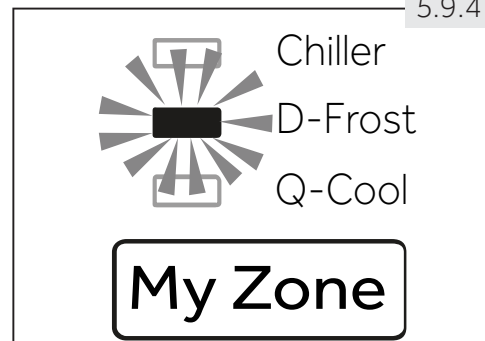

5.10 Nasveti za shranjevanje sveže hrane

5.10.1 Shranjevanje v hladilnem delu

- ▶ Temperatura hladilnika naj bo pod 5 °C.
- ▶ Preden shranite vročo hrano v aparat, jo morate ohladiti na sobno temperaturo.
- ▶ Preden shranite hrano v hladilnik, jo najprej operite in posušite.
- ▶ Hrana, ki jo nameravate shraniti, mora biti ustrezno zaprta, da preprečite spremembe vonja ali okusa.
- ▶ Ne shranjujte prevelikih količin hrane. Med hrano naj bo nekaj prostora, da omogočite kroženje hladnega zraka, kar zagotavlja boljše in enakomernejše hlajenje.
- ▶ Hrana, ki jo uživate vsak dan, mora biti shranjena na sprednjem delu police.
- ▶ Med hrano in notranjimi stenami naj bo nekaj prostora, da omogočite kroženje zraka. Pomembno je, da se hrana ne dotika zadnje stene, saj se lahko primrzne nanjo. Preprečite neposreden stik hrane (zlasti oljnate ali kisle) z notranjo oblogo, saj lahko olje/kislina razje notranjo oblogo. Očistite morebitne oljnate/kislinske madeže.
- ▶ Zmrznjeno hrano lahko počasi odmrznete v hladilnem delu ali v predalu MyZone s funkcijo D-Frost. Tako lahko prihranite energijo.
- ▶ Proces zorenja sadja in zelenjave, kot so bučke, melone, papaja, banana, ananas ipd., se lahko v hladilniku pospeši, zato ni priporočljivo, da jih shranjujete v hladilniku. Za določeno obdobje pa lahko pospešite dozorevanje nezrelega sadja. Tudi čebulo, česen, ingver in druge korenovke je treba shranjevati pri sobni temperaturi.
- ▶ Neprijetne vonjave v hladilniku pomenijo, da se je nekaj razlilo in da je potrebno čiščenje. Glejte VZDRŽEVANJE IN ČIŠČENJE.
- ▶ Različno hrano je treba shranjevati na različnih območjih glede na njene lastnosti (slika 5.10.1).

5.10.1



- | | |
|-------------------------------------------------------------------------|---------------------------------------------------------------------------------------------------------------------------------------------------------|
| 1 Maslo, sir, jajca, začimbe ipd. | 6 Pečeno meso, klobase ipd. |
| 2 Jajca, pijače v pločevinkah, začimbe itd. | 7 Predal MyZone: napitki v pločevinkah (Q-Co-ol), surova sveža živila (ohlajevalnik, Chiller), vsa zamrznjena živila, ki jih želite odmrzniti (D-Frost) |
| 3 Pijače in ustekleničena hrana. | 8 Predal Moist Zone: sadje, zelenjava, solata ipd. |
| 4 Vložena hrana, konzervirana hrana ipd. | 9 Marmelada, sir, paradižnikova omaka ipd. |
| 5 Mesni izdelki, prigrizki, testenine, mleko, tofu, mlečni izdelki ipd. | |

5.10.2 Shranjevanje v zamrzovalnem delu

- ▶ Temperatura zamrzovalnika naj bo nastavljena na $-18\text{ }^{\circ}\text{C}$.
- ▶ 24 ur pred zamrzovanjem vklopite funkcijo Super-Freeze, za majhne količine hrane pa je dovolj 4–6 ur.
- ▶ Preden shranite vročo hrano v zamrzovalni del, jo morate ohladiti na sobno temperaturo.
- ▶ Hrana, narezana na majhne dele, hitreje zamrzne in jo je mogoče lažje odmrzniti ter pripraviti. Priporočena teža posameznega dela je manj od 2,5 kg.
- ▶ Priporočamo, da hrano zapakirate, preden jo daste v zamrzovalnik. Zunanost embalaže mora biti suha, da ne pride so zlepljenja. Embalažni materiali morajo biti brez vonja, zrakotesni in nestrupeni.
- ▶ Da preprečite prekoračitev roka shranjevanja, na embalažo skladno z roki shranjevanja posamezne hrane zabeležite datum zamrznitve, časovno omejitev in vrsto hrane.
- ▶ **OPOZORILO!** Kisline, alkalije, soli ipd. lahko razjejo notranjo površino zamrzovalnika. Hrane, ki vsebuje te snovi (npr. morske ribe), ne postavite neposredno na notranjo površino. Slano vodo v zamrzovalniku je treba takoj očistiti.
- ▶ Ne prekoračite rokov shranjevanja hrane, ki jih priporočajo proizvajalci. Iz zamrzovalnika vzemite le toliko hrane, kot je potrebujete.
- ▶ Odmrznjeno hrano hitro porabite. Odmrznjene hrane ni dovoljeno znova zamrzovati, razen če jo najprej skuhate. V nasprotnem primeru morda ne bo več užitna.
- ▶ V zamrzovalni del ne naložite prevelike količine sveže hrane. Upoštevajte zamrzovalno zmogljivost zamrzovalnika – glejte razdelek TEHNIČNI PODATKI ali podatke na tipski ploščici.
- ▶ Hrano lahko shranjujete v zamrzovalniku pri temperaturi najmanj $-18\text{ }^{\circ}\text{C}$ od 2 do 12 mesecev, odvisno od njenih lastnosti (npr. meso: 3–12 mesecev, zelenjava: 6–12 mesecev)
- ▶ Pri zamrzovanju se izogibajte stiku sveže hrane z že zamrznjeno hrano. Nevarnost odtajanja!

Pri shranjevanju tovarniško zamrznjene hrane upoštevajte naslednje smernice:

- ▶ Vedno upoštevajte navodila proizvajalca glede trajanja shranjevanja hrane. Ne prekoračite teh rokov!
- ▶ Poskusite zagotoviti čim krajši čas med nakupom in shranjevanjem, da se ohrani kakovost hrane.
- ▶ Kupujte zamrznjeno hrano, ki je bila shranjena pri temperaturi $-18\text{ }^{\circ}\text{C}$ ali manj.
- ▶ Ne kupujte hrane, ki ima na embalaži led ali zmrzal. To pomeni, da so na eni točki izdelki morda bili delno odmrznjeni in nato znova zamrznjeni in takšni dvigi temperature vplivajo na kakovost hrane.



Nasveti za varčevanje z energijo

- ▶ Poskrbite, da ima aparat ustrezno prezračevanje (glejte NAMESTITEV).
- ▶ Aparata ne nameščajte na neposredno sončno svetlobo ali v bližino virov toplote (npr. peči, grelnikov).
- ▶ Izogibajte se nepotrebni nizki temperaturi v aparatu. Z nižanjem temperature v aparatu se povečuje poraba energije.
- ▶ Funkcije, kot je SUPER-FREEZE, povečajo porabo energije.
- ▶ Počakajte, da se topla hrana ohladi, preden jo postavite v aparat.
- ▶ Vrata aparata naj bodo čim manj in čim bolj ozko odprta.
- ▶ Aparata ne napolnite preveč, da ne ovirate kroženja zraka.
- ▶ Izogibajte se zraku v embalaži hrane.
- ▶ Vratna tesnila morajo biti čista, tako da se vrata vedno pravilno zaprejo.
- ▶ Zamrznjeno hrano odmrzujte v predelku hladilnika ali pa uporabite funkcijo D-Frost v predalu MyZone.

i Obvestilo: Razlike med modeli

Zaradi razlik med modeli vaš izdelek morda nima vseh naslednjih funkcij. Glejte poglavje OPIS IZDELKA.

7.1 Večkratno kroženje zraka

Hladilnik je opremljen s sistemom za večkratno kroženje zraka, ki zagotavlja kroženje hladnega zraka na vseh policah (slika 7.1). To pomaga zagotavljati enakomerno temperaturo, zaradi česar ostane hrana dlje časa sveža.

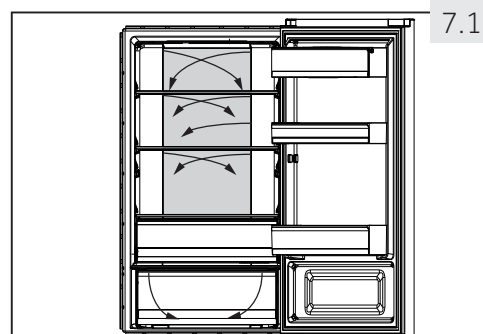

7.2 Nastavljive police

Višino polic lahko prilagodite svojim potrebam.

1. Če želite prestaviti polico, jo najprej odstranite tako, da dvignete zadnji rob (1) in jo nato izvlečete (2) (slika 7.2).
2. Nazaj jo namestite tako, da jo na obeh straneh postavite na držala in jo nato potisnete do konca nazaj, tako da se zadnji del police zaskoči v bočne

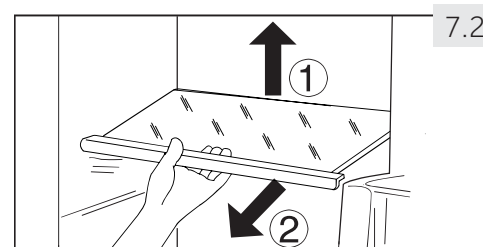

i Obvestilo: Police

Poskrbite, da so vse strani police izravnane.

7.3 Odstranljive vratne police

Vratne police lahko odstranite in očistite:

Polico primite na obeh straneh, jo dvignite navzgor (1) in izvlecite (2) (slika 7.3).

Vratno polico vstavite v obratnem vrstnem redu.

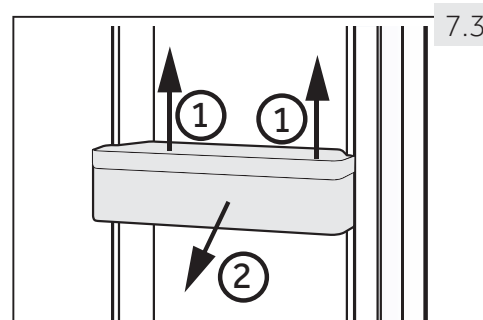

7.4 Zaprti predal

Uporablja se za shranjevanje majhnih delov, kot so marmelada, sir, paradižnikova mezga ipd.

Zaprtega predala (slika 7.4) ne odpirajte za več kot 120°, saj ga lahko v nasprotnem primeru poškodujete.

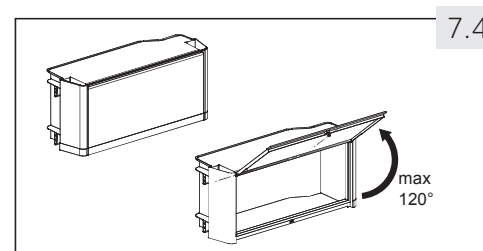

OPOZORILO!

Ne shranjujte izdelkov, ki potrebujejo natančno temperaturo shranjevanja, kot so zdravila in izdelki za prehransko terapijo, saj se lahko pokvarijo.

7.5

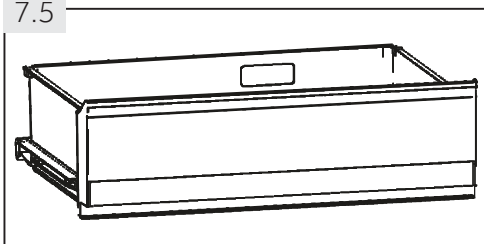

7.5 Predal My Zone

Za uporabo in nastavitve predala My Zone (sl. 7.5) glejte razdelek Uporaba (predal MyZone).

7.6

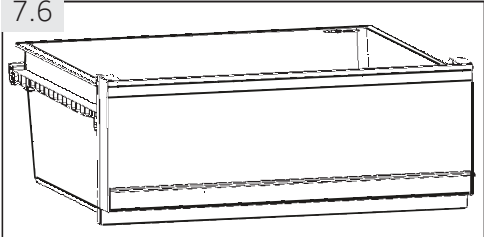

7.6 Predal Moist Zone

V tem predalu (slika 7.6) je približno 90-odstotna stopnja vlažnosti. Sistem ga samodejno nadzoruje in je primeren za shranjevanje sadja, zelenjave, solat ipd.

7.7

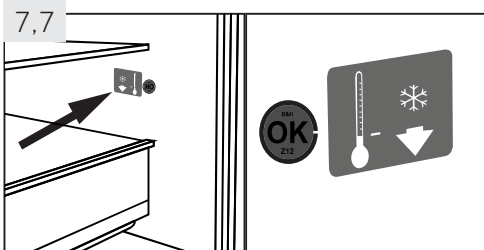

7.7 Indikator ustrezne temperature (OK)

Indikator ustrezne temperature (OK) (slika 7.7) prikazuje, ali je temperatura pod +4 °C. Če ni prikazan simbol »OK«, postopoma znižajte temperaturo.



Obvestilo: Nalepka OK

Ko vklopite aparat, lahko traja do 12 ur, da so dosežene ustrezne temperature.

7.8

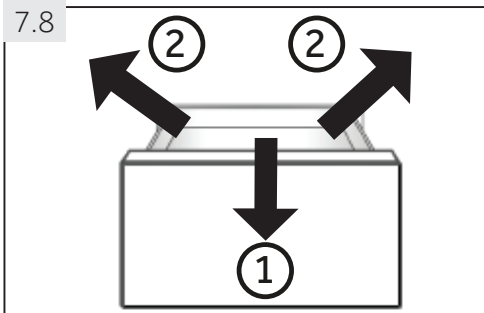

7.8 Odstranljiv predal zamrzovalnika

Če želite odstraniti predal, ga izvlecite do konca (1), dvignite in odstranite (2) (slika 7.8).

Predal vstavite v obratnem vrstnem redu.

7.9

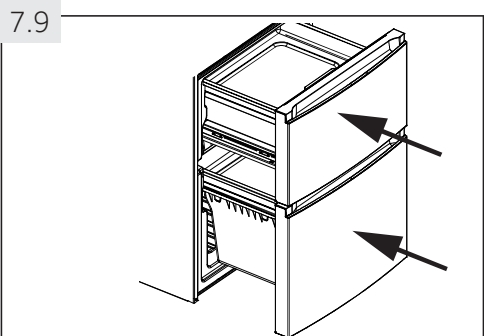

7.9 3D-predal zamrzovalnika

Predale zamrzovalnika (slika 7.9) je mogoče izvleči ravno in do konca. Nameščeni so na mehka teleskopska vodila, kar omogoča udobno shranjevanje in odstranjevanje zamrznjenih izdelkov. Zaradi samodejnega mehanizma za zapiranje vrat je uporaba preprosta in varčna.



OPOZORILO!

Ne preobremenite predalov: največja obremenitev posameznega predala: 35 kg!

7.10 Polica za predhodno zamrzovanje

Vsak predal zamrzovalnika je opremljen s polico za predhodno zamrzovanje (slika 7.10). Sveže zamrznjeno hrano je mogoče ločiti od že zamrznjene hrane, kar zagotavlja pravilno zamrzovanje brez odtajanja zamrznjene hrane. Po prestavitvi zamrznjene hrane lahko te prostore uporabljate za preprosto shranjevanje majhnih delov, kot so zelišča, sladoled ali za pladenj za ledene kocke.

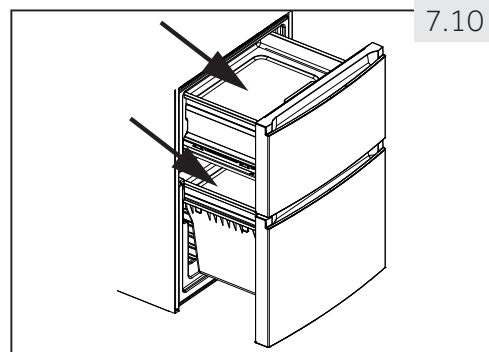

7.11 Blazinica za osveževanje

Blazinica za osveževanje (sl. 7.11) se lahko uporablja za:

1. Hitro zamrzovanje

Z uporabo blazinice za osveževanje v delu za zamrzovanje, bodo živila na blazini zamrznjena trikrat hitreje kot če so samo vstavljena v zamrzovalnik. Območje največje kristalizacije se zmanjša in kakovost živil se izboljša.

- ▶ Vstavite blazinico za zamrzovanje v zgornji predal zamrzovalnika v ustrezno luknjo in položite živila na stran, označeno z napisom "Fresher Pad".



2. Hitro odtaljevanje

Z uporabo blazinice za osveževanje izven aparata se živila odtalijo petkrat hitreje kot brez blazinice.

- ▶ Počakajte, da se temperatura blazinice za osveževanje prilagodi temperaturi okolice in jo postavite na ravno površino izven aparata. Živila položite na stran, označeno z napi-



Obvestilo: Blazinica za osveževanje

- ▶ Ko je blazinica za osveževanje v zamrzovalniku, se ne dotikajte aluminijastega dela. Vaše roke lahko primrznejo na površino. Nosite rokavice.
- ▶ Blazinica za osveževanje naj bo pri polaganju v zamrzovalnik suha.

7.12 Pladenj za ledene kocke

1. V pladenj za ledene kocke nalijte do 3/4 vode, pazite, da ne prekoračite oznake za zgornjo mejo količine vode (A) (sl. 7.12-1). Na pladenj namestite pokrov in ga postavite v enega od predalov zamrzovalnika.
2. Pladenj za ledene kocke rahlo zvijte ali postavite pod tekočo vodo, da sprostite ledene kocke (slika 7.12-2).

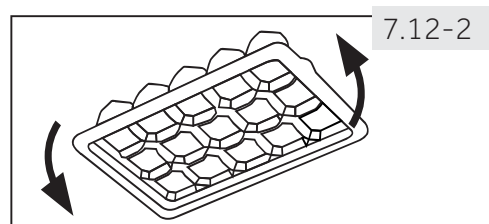
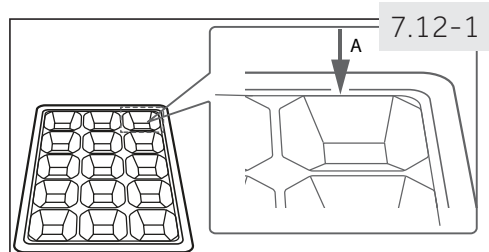

7.13 Lučka

Notranja LED-lučka se vklopi, ko odprete vrata. Na delovanje lučk ne vplivajo nobene druge nastavitve aparata.



OPOZORILO!

Pred čiščenjem odklopite aparat iz napajalne vtičnice.

8.1 Splošno

Aparat očistite, ko je v njem samo malo hrane oz. ko v njem ni hrane.

Zaradi ustreznega vzdrževanja in preprečevanja neprijetnih vonjav je treba aparat očistiti vsake štiri tedne.



OPOZORILO!

- ▶ Aparata ne čistite s trdimi ščetkami, žičnatimi ščetkami, detergentom v prahu, bencinom, amilacetatom, acetonom in podobnimi organskimi raztopinami ter kislimi ali alkalnimi raztopinami. Za čiščenje uporabljajte posebno čistilo za hladilnik, da preprečite poškodbe.
- ▶ Med čiščenjem ne škropite ali izpirajte aparata.
- ▶ Za čiščenje aparata ne uporabljajte vodnega razpršilnika ali pare.
- ▶ Mrzlih steklenih polic ne čistite z vročo vodo. Zaradi nenadne temperaturne spremembe lahko steklo počí.
- ▶ Ne dotikajte se notranje površine zamrzovalnega dela, posebej ne z mokrimi rokami, saj lahko roke primrznejo na površino.
- ▶ Če se temperatura dvigne, preverite stanje zamrznjene hrane.

8.1

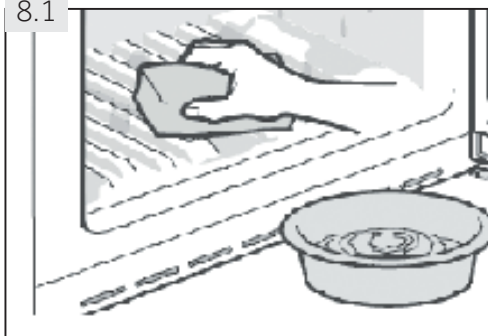

- ▶ Vratna tesnila morajo biti vedno čista.
- ▶ Notranjost in ohišje aparata očistite z gobo, ki je navlažena s toplo vodo in nevtralnimi detergentom (slika 8.1).
- ▶ Splaknite in posušite s suho krpo.
- ▶ Pribor čistite samo s toplo vodo in nevtralnimi čistilom.
- ▶ Nobenega dela aparata ne pomivajte v pomivalnem stroju.
- ▶ Pred ponovnim vklopom aparata počakajte vsaj 5 minut, saj se lahko zaradi pogostih vklopov poškoduje kompresor.

8.2 Odmrzovanje

Odmrzovanje hladilnega in zamrzovalnega dela se izvede samodejno; ročni postopki niso potrebni.

8.3 Zamenjava LED-lučk



OPOZORILO!

LED-lučke ne zamenjajte sami; zamenja jo lahko samo proizvajalec ali pooblaščen ser-
viser.

Vir svetlobe je tehnologija LED, ki zagotavlja majhno porabo energije in dolgo življenjsko dobo. V primeru nepravilnosti se obrnite na službo za stranke. Glejte SLUŽBA ZA STRANKE.

Podatki o lučki:

Napetost v V	12
Največja moč v W	2
Svetilnost v lumnih	150
Barva LED	bela-5050
Temperatura uporabe	-30°C do +85°C

8.4 Odstranljiva dodatna vratna tesnila

Na zgornjem in spodnjem predalu zamrzovalnika je šest dodatnih vratnih tesnil.

1. Poiščite pet prikazanih vratnih tesnil na zgornjem in spodnjem predalu zamrzovalnika (slika 8.4-1.).
2. Pri pritrditvi morajo biti upognjeni deli tesnil obrnjeni navznoter (slika 8.4-2.).
3. Poiščite **spodnje** tesnilo zgornjega predala, kot je prikazano (slika 8.4-3.).
4. Pri pritrditvi mora biti upognjeni del tega tesnila obrnjen navzdol (slika 8.4-4.).

Ta tesnila in tesnila vrtljivih vrat/predalov so na voljo pri službi za stranke (glejte garancijsko kartico).

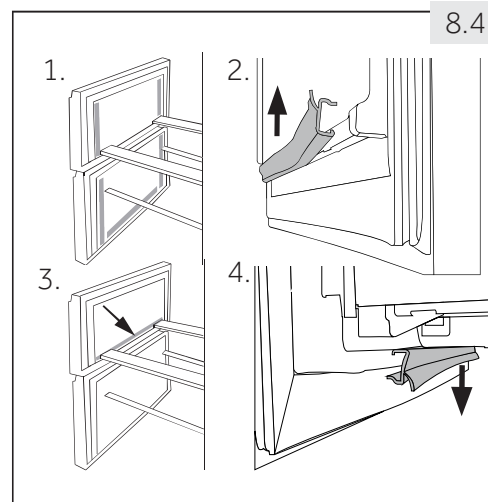

8.5 Daljša neuporaba

Če aparata dalj časa ne boste uporabljali:

- ▶ Odstranite hrano.
- ▶ Odklopite napajalni kabel.
- ▶ Očistite aparat tako, kot je opisano zgoraj.
- ▶ Vrata in vrata/predali zamrzovalnika naj bodo odprti, da preprečite pojav neprijetnih vonjav v notranjosti.



Obvestilo: Izklop

Aparat izklopite samo, če je to nujno potrebno.

8.6 Premikanje aparata

1. Odstranite vso hrano in odklopite aparat iz vtičnice.
2. Police in druge premične dele v hladilniku in zamrzovalniku pritrдите z lepilnim trakom.
3. Hladilnika ne nagnite za več kot 45°, da ne poškodujete hladilnega sistema.



OPOZORILO!

- ▶ Ne dvigajte aparata za ročaje.
- ▶ Aparata ne položite vodoravno na tla.

Veliko težav lahko odpravite sami, brez strokovnega znanja. V primeru težav preverite vse prikazane možnosti in upoštevajte spodnja navodila, preden se obrnete na poprodajni servis. Glejte SLUŽBA ZA STRANKE.



OPOZORILO!

- ▶ Pred vzdrževanjem izklopite aparat in odklopite napajalni vtič iz napajalne vtičnice.
- ▶ Električno opremo lahko servisirajo samo usposobljeni električarji, saj lahko neustrezna popravila povzročijo veliko posledično škodo.
- ▶ Poškodovano napajanje lahko zamenja samo proizvajalec, njegov serviser ali podobno usposobljena oseba, da se izognete nevarnosti.

9.1 Tabela za odpravljanje težav

Težava	Možen vzrok	Možna rešitev
Kompresor ne deluje.	<ul style="list-style-type: none"> • Napajalni vtič ni priključen v električno vtičnico. • Aparat je v ciklu odmrzovanja. 	<ul style="list-style-type: none"> • Priključite napajalni vtič. • To je normalno za samodejno odmrzovanje.
Kompresor se pogosto vklaplja ali je predolgo vklopljen.	<ul style="list-style-type: none"> • Notranja ali zunanja temperatura je previsoka. • Aparat je bil nekaj časa brez napajanja. • Vrata/predal aparata ni tesno zaprt. • Vrata/predal je bil prepogosto ali predolgo odprt. • Nastavitev temperature za zamrzovalni del je prenizka. • Tesnilo vrat/predala je umazano, obrabljeno, razpokano ali neustrezno. • Zahtevano kroženje zraka ni zagotovljeno. 	<ul style="list-style-type: none"> • V tem primeru je normalno, da kompresor deluje dlje časa. • Običajno traja 8 do 12 ur, da se aparat popolnoma ohladi. • Zaprite vrata/predal in poskrbite, da je aparat na ravnih tleh in da vrat ne ovira nobena hrana ali posoda. • Ne odpirajte vrat/predala prepogosto. • Nastavite višjo temperaturo, tako da se doseže ustrezna temperatura hladilnika. Stabilizacija temperature hladilnika traja 24 ur. • Očistite tesnilo vrat/predala ali se za zamenjavo obrnite na službo za stranke. • Zagotovite zadostno prezračevanje.
Notranjost hladilnika je umazana in/ali v njej je mogoče zaznati vonjave.	<ul style="list-style-type: none"> • Notranjost hladilnika je treba očistiti. • V hladilniku je shranjena hrana z močnim vonjem. 	<ul style="list-style-type: none"> • Očistite notranjost hladilnika. • Hrano temeljito zavijte.

Težava	Možen vzrok	Možna rešitev
Temperatura v aparatu ni dovolj nizka.	<ul style="list-style-type: none"> • Temperatura je nastavljena previsoko. • Shranili ste pretople izdelke. • Naenkrat ste shranili preveč hrane. • Izdelki so preblizu drug drugega. • Vrata/predal aparata ni tesno zaprt. • Vrata/predal je bil prepogosto ali predolgo odprt. 	<ul style="list-style-type: none"> • Ponastavite temperaturo. • Preden izdelke shranite, jih vedno ohladite. • Vedno shranite majhne količine hrane. • Med izdelki naj bo nekaj prostora za kroženje zraka. • Zaprite vrata/predal. • Ne odpirajte vrat/predala prepogosto.
Temperatura v aparatu je prenizka.	<ul style="list-style-type: none"> • Temperatura je nastavljena prenizko. • Vključena je funkcija Power-Freezer oz. funkcija predolgo deluje. 	<ul style="list-style-type: none"> • Ponastavite temperaturo. • Izklopite funkcijo Power-Freezer.
Na notranji strani hladilnega dela se je pojavila vlaga.	<ul style="list-style-type: none"> • Podnebje je pretoplo in prevlažno. • Vrata/predal aparata ni tesno zaprt. • Vrata/predal je bil prepogosto ali predolgo odprt. • Posode s hrano ali tekočino so odprte. 	<ul style="list-style-type: none"> • Zvišajte temperaturo. • Zaprite vrata/predal. • Ne odpirajte vrat/predala prepogosto. • Počakajte, da se vroča hrana ohladi na sobno temperaturo, ter pokrijte hrano in tekočine.
Vlaga se nabira na zunanji površini hladilnika ali med vrati in predalom.	<ul style="list-style-type: none"> • Podnebje je pretoplo in prevlažno. • Vrata/predal ni tesno zaprt. Zaradi stika hladnega zraka v aparatu in zunanjega toplega zraka pride do kondenzacije. 	<ul style="list-style-type: none"> • To je normalno v vlažnem podnebj. Pojav izgine, ko se vlažnost zmanjša. • Vrata/predal mora biti tesno zaprt.
Veliko ledu in zmrzali v zamrzovalnem delu.	<ul style="list-style-type: none"> • Izdelki niso bili ustrezno zapakirani. • Vrata/predal aparata ni tesno zaprt. • Vrata/predal je bil prepogosto ali predolgo odprt. • Tesnilo vrat/predala je umazano, obrabljeno, razpokano ali neustrezno. • Nekaj v notranjosti preprečuje pravilno zapiranje vrat/predala. 	<ul style="list-style-type: none"> • Izdelke vedno ustrezno zapakirajte. • Zaprite vrata/predal. • Ne odpirajte vrat/predala prepogosto. • Očistite tesnilo vrat/predala ali ga zamenjajte z novim. • Premaknite police, vratne police ali notranje posode, da omogočite zapiranje vrat/predala.
Aparat oddaja nenavadne zvoke.	<ul style="list-style-type: none"> • Aparat ne stoji na ravnih tleh. • Aparat se dotika bližnjega predmeta. 	<ul style="list-style-type: none"> • Z nastavljanjem nog izravnajte aparat. • Odstranite predmete iz bližine aparata.

Težava	Možen vzrok	Možna rešitev
Slišati je mogoče tih zvok, podoben pretakanju vode.	<ul style="list-style-type: none"> To je običajno. 	<ul style="list-style-type: none"> -
Slišite alarm.	<ul style="list-style-type: none"> Odprta so vrata hladilnega dela. 	<ul style="list-style-type: none"> Zaprte vrata ali ročno utišajte alarm.
Slišite šibko brenčanje.	<ul style="list-style-type: none"> Deluje protikondenzacijski sistem. 	<ul style="list-style-type: none"> To preprečuje kondenzacijo in je normalno.
Notranja osvetlitev ali hladilni sistem ne deluje.	<ul style="list-style-type: none"> Napajalni vtič ni priklopljen v električno vtičnico. Težava z električnim napajanjem. LED-lučka ne deluje. 	<ul style="list-style-type: none"> Priklopite napajalni vtič. Preverite električno napajanje prostora. Pokličite lokalno elektrodistribucijsko podjetje. Pokličite servis za zamenjavo lučke.
Stranice ohišja in vratni trak se segrejejo.	<ul style="list-style-type: none"> To je običajno. 	<ul style="list-style-type: none"> -

9.2 Izpad napajanja

V primeru izpada napajanja ostane hrana varno ohlajena približno 13-14 ur (glejte razdelek TEHNIČNI PODATKI). V primeru daljšega izpada napajanja, zlasti poleti, upoštevajte naslednje nasvete:

- ▶ Čim manj odpirajte vrata/predal.
- ▶ Med izpadom napajanja ne dajajte dodatne hrane v aparat.
- ▶ Če ste o izpadu napajanja vnaprej obveščeni in je izpad daljši od 16 ur, pripravite nekaj ledu in ga v posodi dajte na vrh hladilnega dela.
- ▶ Takoj po izpadu je treba preveriti izdelke.
- ▶ Ker med izpadom napajanja ali drugo okvaro temperatura v hladilniku naraste, se skrajša rok shranjevanja in zmanjša jedilna kakovost hrane. Morebitno odmrznjeno hrano je treba kmalu porabiti ali skuhati in znova zamrzniti (kjer je primerno), da preprečite nevarnost za zdravje.



Obvestilo: Delovanje pomnilnika med izpadom napajanja

Po vnovični vzpostavitvi električnega napajanja se obnovijo nastavitve, shranjene pred izpadom.

10.1 Razpakiranje



OPOZORILO!

- ▶ Aparat je težek. Za premikanje sta potrebni najmanj dve osebi.
 - ▶ Vsa embalaža mora biti zunaj dosega otrok. Zavržite jo na okolju prijazen način.
-
- ▶ Vzemite aparat iz embalaže.
 - ▶ Odstranite vso embalažo.

10.2 Okoljske razmere

Temperatura v prostoru mora vedno biti med 10 °C in 43 °C, saj lahko vpliva na temperaturo v aparatu in porabo energije. Aparata ne nameščajte v bližino drugih aparatov, ki oddajajo toploto (pečice, hladilniki) in niso izolirani.

10.3 Menjava smeri odpiranja vrat

Pred dokončno namestitvijo aparata preverite, ali je položaj vratnega tečaja pravilen. Po potrebi glejte razdelek MENJAVA SMERI ODPIRANJA VRAT.

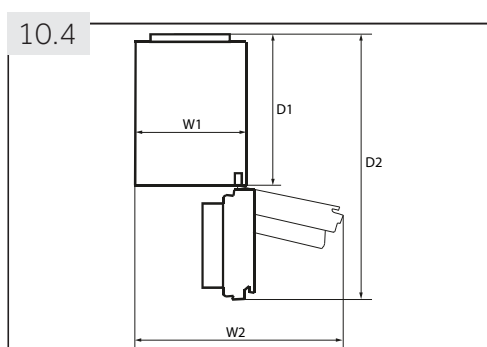

10.4 Potreben prostor

Potreben prostor za odpiranje vrat (slika 10.4):

Model	Širina aparata v mm		Globina aparata v mm	
	W1	W2	D1	D2
C3FE-737C*JE	595	925	580	1200
A3FE-835C*JE C3FE-835C*JE	595	925	600	1220

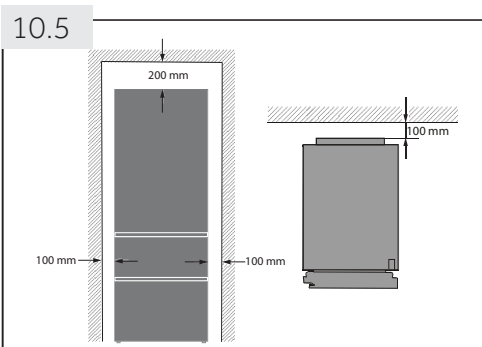

10.5 Prerez prezračevanja

Zaradi varnosti je treba za zagotovitev ustreznega prezračevanja aparata upoštevati zahteve za prezračevanje (slika 10.5).

10.6 Poravnava aparata

Aparat postavite na ravno in trdno površino.

1. Aparat nagnite rahlo nazaj (slika 10.6).
2. Nastavite noge na ustrezno višino.
3. Stabilnost lahko preverite z izmeničnim nihanjem po diagonali. Rahlo zibanje mora biti enako v obeh smereh. V nasprotnem primeru se lahko zvije okvir, kar lahko povzroči puščanje vratnih tesnil. Rahla nagnjenost nazaj olajšuje zapiranje vrat.

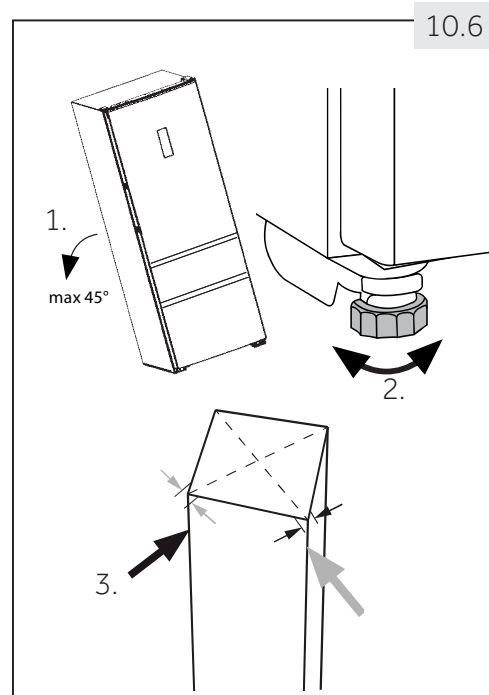

10.7 Čas čakanja

V kapsuli kompresorja je mazalno olje, ki ne zahteva vzdrževanja. Med transportom v nagnjenem položaju lahko pride to olje skozi sistem zaprtih cevi. Preden priključite aparat na napajanje, počakajte najmanj 2 uri (slika 10.7), da olje steče nazaj v kapsulo.

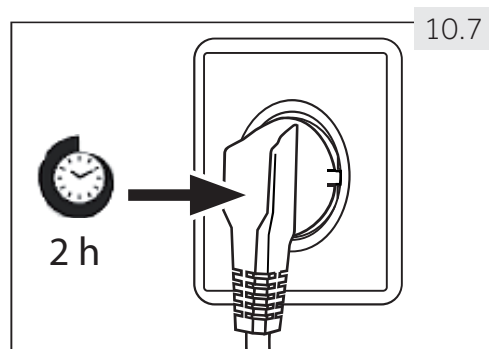

10.8. Električni priklop

Pred vsako priključitvijo preverite, ali:

- ▶ napajanje, vtičnica in varovalka ustrezajo podatkom na ploščici s podatki;
- ▶ je napajalna vtičnica ozemljena (brez razdelilnika ali podaljška);
- ▶ sta napajalni vtič in vtičnica skladna.

Priklopite vtič v ustrezno nameščeno gospodinjsko vtičnico.



OPOZORILO!

Poškodovan napajalni kabel mora zamenjati pooblaščen servisier (glejte garancijsko kartico), da preprečite nevarnost.

10.9 Menjava smeri odpiranja vrat

Preden priklopite aparat na napajanje, preverite, ali je zaradi mesta namestitve in uporabnosti treba zamenjati smer odpiranja vrat z desne (tovarniška nastavitev) na levo stran.



OPOZORILO!

- ▶ Aparat je težek. Za menjavo smeri odpiranja vrat sta potrebni dve osebi.
- ▶ Pred kakršnim koli postopkom najprej odklopite aparat iz napajalne vtičnice.
- ▶ Aparata ne nagnite za več kot 45°, da ne poškodujete hladilnega sistema.

Koraki postopka (slika 10.9):

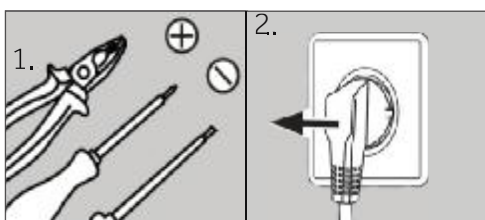

1. Zagotovite potrebno orodje.
2. Odklopite aparat iz napajalne vtičnice.

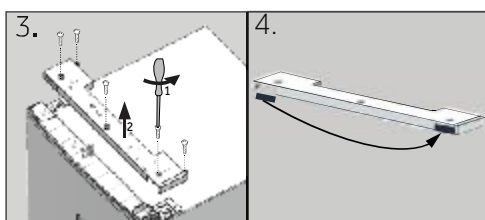

3. Odstranite pet vijakov, s katerimi je pritrjena sprednja plošča (1), in odstranite ploščo (2).
4. Odstranite majhen pokrov na sprednji plošči z leve na desno stran.

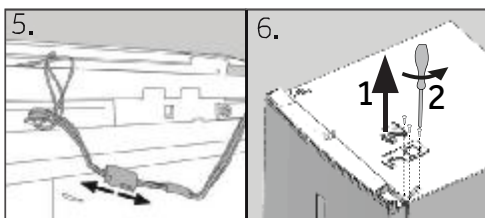

5. Odklopite priključni kabel.
6. Odstranite pokrov zgornjega tečaja (1) in odvijte zgornji tečaj (trije vijaki) na desni strani (2).

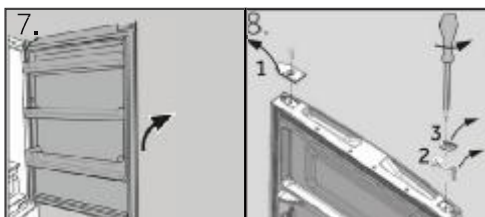

7. Odvita vrata hladilnika previdno dvignite s spodnjega tečaja.
8. Obrnite vrata z glavo navzdol, odvijte pokrov (1) in ustavljalnik vrat (2) s pritrditvenim delom (3).

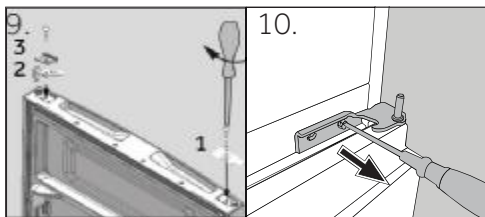

9. Iz vrečke z dodatki vzemite nov pokrov (1) in ustavljalnik vrat (2) s pritrditvenim delom (3) in ju privijte na nasprotno stran.
10. Odstranite spodnji tečaj zgornjih vrat.

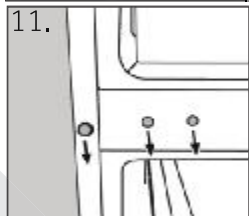

11. Zamenjajte položaje slepih čepov in vijaka na strani.

Naslednji koraki (a–h) so potrebni samo pri dvovratnih modelih:

- Odstranite spodnja vrata.
- Za ta korak sta potrebni dve osebi; ena drži aparat na mestu, druga pa izvaja korake postopka. Aparat nagnite rahlo nazaj in odstranite spodnji tečaj z nogo (1). Spremenite tudi položaj druge noge (2).
- Odvijte dva zatična vijaka (1), odstranite spodnji tečaj, zavrtite za 180° (2) in
- namestite nazaj spodnji tečaj z 2 zatičnima vijakoma.
- Privijte spodnji tečaj na levo stran aparata.
- Opravite koraka 8 in 9.
- Spodnja vrata previdno dvignite na spodnji tečaj, tako da se zatič prilega v valj tečaja.

Poskrbite, da se zatič prilega v valj tečaja spodnjih vrat.

- Iz vrečke z dodatki vzemite nov tečaj in ga privijte na levo stran aparata.

- Iz vrečke z dodatki vzemite nov spodnji tečaj zgornjih vrat in ga privijte na levo stran aparata.
- Zgornja vrata previdno dvignite na spodnji tečaj, tako da se zatič prilega v valj tečaja.

Poskrbite, da se zatič prilega v valj tečaja spodnjih vrat.

- Iz vrečke z dodatki vzemite zgornji tečaj. Vstavite priključni kabel skozi zgornji tečaj in pritrдите zgornji tečaj s tremi vijaki na levo stran aparata.
- Namestite pokrov tečaja (dobavljen v vrečki z dodatki) prek tečaja.
- Priklopite priključni kabel in ga vstavite v odprtino.
- Namestite nazaj sprednjo ploščo in jo pritrдите s petimi vijaki.

- Iz vrečke z dodatki vzemite pokrov in ga pritrдите na desno stran zgornjih vrat.

Po menjavi vrat preverite, ali so vratna tesnila pravilno nameščena na ohišje in ali so vsi vijaki trdno priviti.

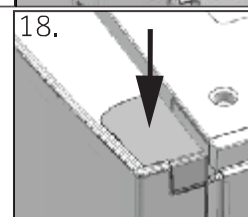
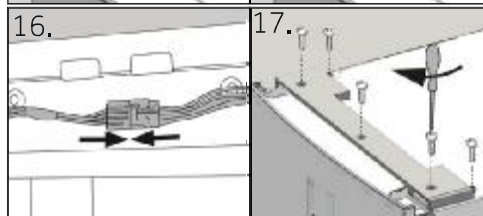
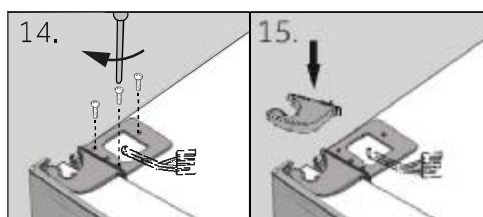
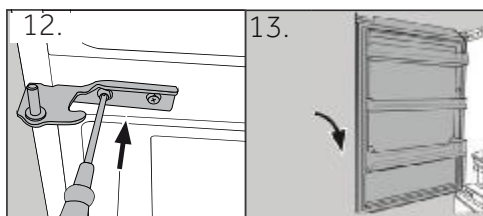
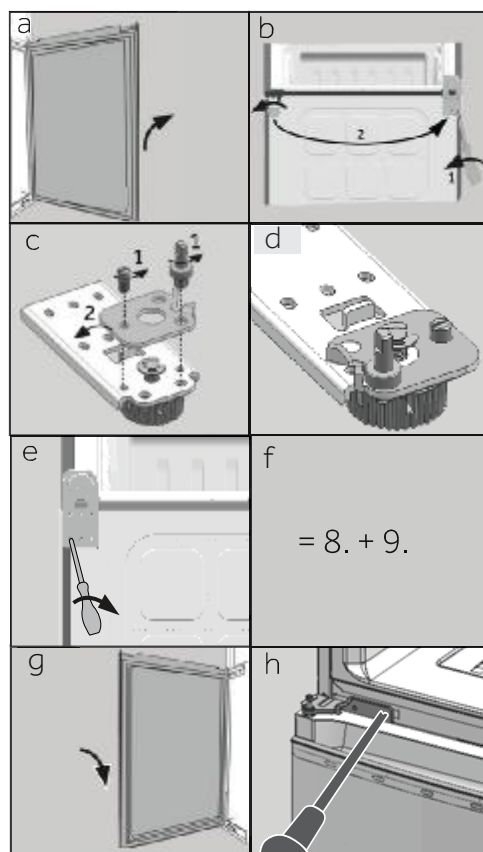

11.1 Podatki o izdelku v skladu z uredbo EU št. 1060/2010

Blagovna znamka			
Oznaka modela	A3FE 835C*JE	C3FE 737C*JE	835C*JE
Kategorija modela			
Razred energijske učinkovitosti	A+++	A++	A+++
Letna poraba energije (kWh/leto) ¹⁾	178	283	183
Prostornina hladilnega dela (l)	231	257	231
Prostornina zamrzovalnega dela (l) ****	97	108	108
Ocena z zvezdicami	✱ ✱ ✱ ✱		
Temperatura drugih prostorov > 14 °C	Ne pride v poštev		
Sistem proti nastajanju ledu	Da		
Čas ohranjanja temperature ob izpadu napajanja (h)	14	13	14
Zmogljivost zamrzovanja (kg/24 h)	12		
Podnebni razred Ta aparat je zasnovan za uporabi pri temperaturi okolja med 10 °C in 43 °C.	SN/N/ST/T		
Emisije hrupa, ki se prenašajo po zraku (db(A) re 1pW)	39	40	39
Tip zasnove	Samostoječi		

*= koda barve

¹⁾Na osnovi rezultatov standardnega preizkusa za 24 ur. Dejanska poraba energije je odvisna od načina uporabe aparata in mesta namestitve.

11.2 Dodatni tehnični podatki

Oznaka modela	A3FE	C3FE		
	835C*JE	737C*JE	835C*JE	
Napetost/frekvenca	220–240 V ~/50 Hz			
Vhodni tok (A)	1,0	1,3	1,0	
Glavna varovalka (A)	5,0	5,0	5,0	
Hladilno sredstvo	R600a			
Skupna prostornina (l)	370	400	375	
Neto prostornina (l)	328	365	339	
Mere (mm)	Globina	677	657	677
	Širina	595		
	Višina	1905	2005	1905

11.3 Standardi in direktive

Ta izdelek izpolnjuje zahteve vseh veljavnih direktiv ES in ustreznih usklajenih standardov, ki so zahtevani za oznako CE.

Priporočamo, da se obrnete na službo za stranke podjetja Haier in da uporabljate originalne nadomestne dele.

Če imate težavo z aparatom, najprej preberite razdelek ODPRAVLJANJE TEŽAV.

Če tam ne najdete rešitve, se obrnite na

- ▶ lokalnega prodajalca ali
- ▶ obiščite razdelek Service & Support (Servis in podpora) na spletnem mestu www.haier.com, kjer so navedene telefonske številke in pogosta vprašanja in kjer lahko aktivirate servisni zahtevek.

Ko se obrnete na naš servis, morate imeti na voljo naslednje podatke.

Podatki so navedeni na ploščici s podatki.

Model _____ Serijska št. _____

V primeru uveljavljanja garancije preverite tudi garancijsko kartico, ki je bila priložena izdelku.

Za splošna poslovna vprašanja uporabite naše spodnje naslove v Evropi:

Evropski naslovi podjetja Haier			
Država*	Poštni naslov	Država*	Poštni naslov
Italija	Haier Europe Trading SRL Via De Cristoforis, 12 21100 Varese ITALIJA	Francija	Haier France SAS 3-5 rue des Graviers 92200 Neuilly sur Seine FRANCIJA
Španija Portugalska	Haier Iberia SL Pg. Garcia Faria, 49-51 08019 Barcelona ŠPANIJA	Belgija – FR Belgija – NIZ Nizozemska Luksemburg	Haier Benelux SA Anderlecht Route de Lennik 451 BELGIJA
Nemčija Avstrija	Haier Deutschland GmbH Hewlett-Packard-Str. 4 D-61352 Bad Homburg NEMČIJA	Poljska Češka Madžarska Grčija Romunija Rusija	Haier Poland Sp. zo.o. Al. Jerozolimskie 181B 02-222 Warszawa POLJSKA
Združeno kraljestvo	Haier Appliances UK Co.Ltd. One Crown Square Church Street East Woking, Surrey, GU21 6HR Združeno Kraljestvo		

*Če želite več informacij, obiščite www.haier.com

SL

A3FE-C3FE-737C-835C -JE_SL-V03_042017

Haier

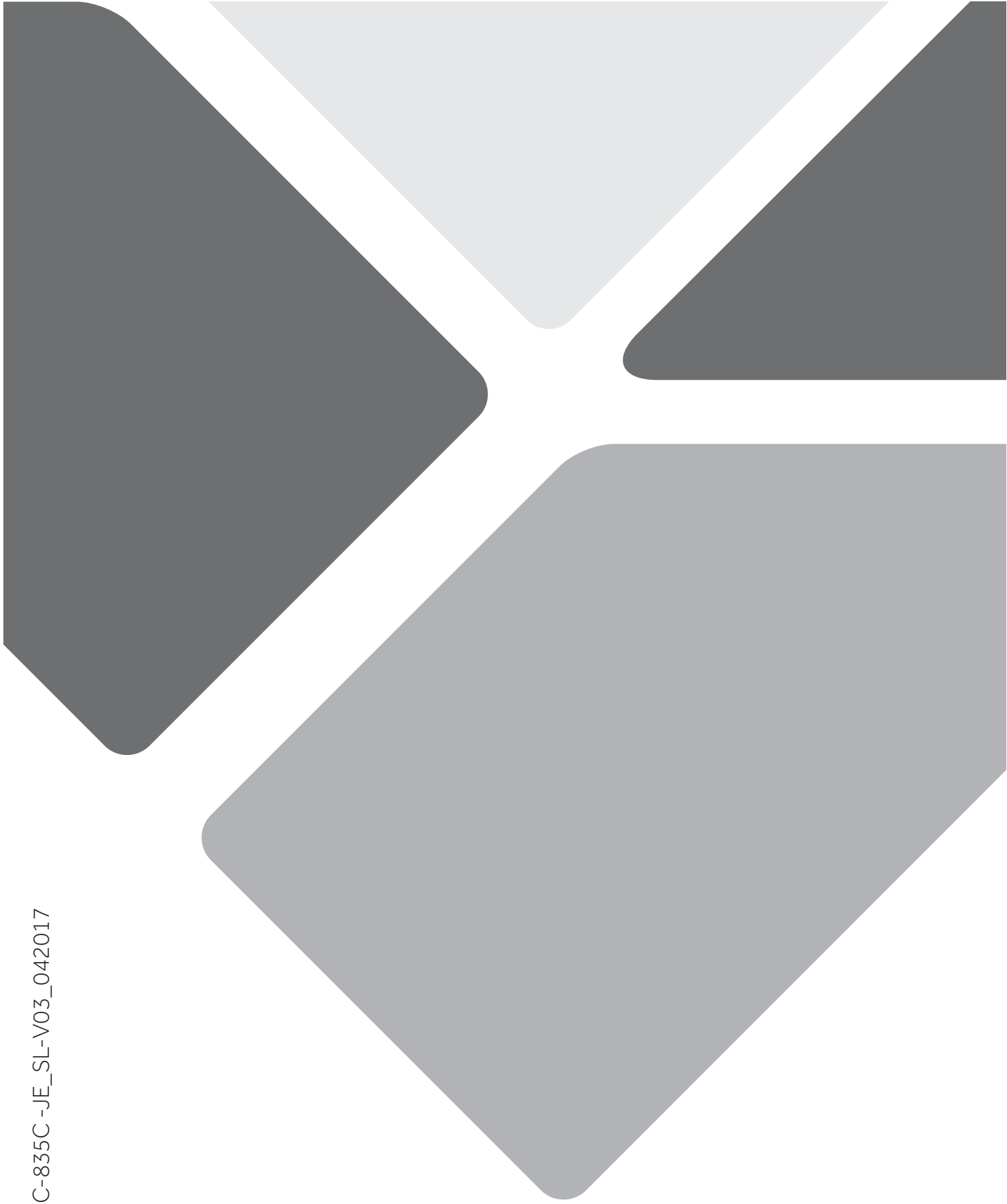



Uputstvo za upotrebu

Frižider-zamrzivač

A3FE835C*JE

C3FE835C*JE

C3FE737C*JE

*= Kodiranje bojom:
G, M, W, S ili R

SR

Haier

Hvala vam što ste kupili Haier proizvod.

Pažljivo pročitajte ova uputstva pre korišćenja ovog uređaja. Uputstvo sadrži važne informacije koje će vam pomoći da na najbolji mogući način iskoristite uređaj i omogućite bezbednu i odgovarajuću instalaciju, korišćenje i održavanje.

Ovo uputstvo čuvajte na pogodnom mestu tako da uvek možete da ga konsultujete za bezbedno i odgovarajuće korišćenje uređaja.

Ukoliko prodate uređaj, poklonite ga ili ga ostavite u kući kada se odselite, vodite računa da prosledite i ovo uputstvo da bi novi vlasnik mogao da se upozna sa uređajem i bezbednosnim upozorenjima.

Legenda

Upozorenje - važne bezbednosne informacije



Opšte informacije i saveti



Informacije o zaštiti okoline



Odlaganje

Pomozite u zaštiti okoline i ljudskog zdravlja. Ambalažu stavite u odgovarajuće kontejnere da biste je reciklirali. Pomozite u recikliranju otpada električnih i elektronskih uređaja. Uređaje obeležene ovim simbolom ne odlažite u kućni otpad. Proizvod vratite u lokalni centar za reciklažu ili kontaktirajte svoju gradsku kancelariju.

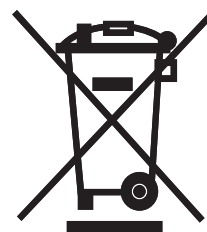

UPOZORENJE!

Rizik od povrede ili gušenja!

Rashladna sredstva i gasovi moraju da se odlože na profesionalni način. Proverite da li je cev kola rashladne tečnosti oštećena pre nego što odložite na odgovarajući način. Isključite uređaj sa mrežnog napajanja. Isecite kabl za napajanje i odložite ga. Skinite poslužavnike i police, kao bravu na vratima i gumu, da biste sprečili da se deca i kućni ljubimci zatvore u uređaju.

1- Bezbednosne informacije.....	5
2- Namena.....	9
3- Opis proizvoda.....	10
4 - Kontrolna tabla	11
5- Korišćenje	12
6- Saveti za uštedu energije.....	18
7- Oprema	19
8- Nega i čišćenje.....	22
9- Rešavanje problema.....	25
10- Instalacija.....	28
11- Tehnički podaci.....	32
12- Korisnički servis.....	34

Pre uključivanja uređaja po prvi put, pročitajte sledeće bezbednosne savete!:



UPOZORENJE!

Pre prve upotrebe

- ▶ Proverite da li ima oštećenja od transporta.
- ▶ Skinite svu ambalažu i držite je van domašaja dece.
- ▶ Sačekajte najmanje dva sata pre postavljanja uređaja da biste osigurali da rashladno kolo bude potpuno funkcionalno.
- ▶ Neka uređaj uvek pomeraju najmanje dve osobe jer je on dosta težak.

Instalacija

- ▶ Uređaj treba da se postavi na mestu sa dobrom ventilacijom. Obezbedite prostor od najmanje 20 cm iznad i 10 cm oko uređaja.
- ▶ Uređaj nikada ne stavljajte u vlažnoj oblasti ili na mestu gde voda može da prska u njega. Kapljice vode i mrlje od vode očistite i osušite mekom čistom krpom.
- ▶ Uređaj ne postavljajte na direktnoj sunčevoj svetlosti ili u blizini izvora toplote (npr. rerne, grejalice).
- ▶ Postavite i nivelišite uređaj u oblasti koja je pogodna za njegovu veličinu i namenu.
- ▶ Ventilacione otvore na uređaju ili ugrađenoj strukturi održavajte bez prepreka.
- ▶ Vodite računa da električne informacije na nazivnoj pločici odgovaraju napajanju. Ukoliko ne odgovaraju, kontaktirajte električara.
- ▶ Uređaj radi na izvoru napajanja od 220-240 VAC/50 Hz. Abnormalne promene napona mogu dovesti do toga da uređaj ne uspe da se pokrene ili do oštećenja kontrole temperature ili kompresora, ili uređaj može proizvoditi abnormalnu buku tokom rada. U tom slučaju treba da se postavi automatski regulator.
- ▶ Za izvor napajanja koristite posebnu uzemljenu utičnicu koja je lako dostupna. Uređaj mora biti uzemljen.
- ▶ **Samo za UK:** Kabl za napajanje uređaja sadrži mrežni utikač (za uzemljenje) koji se uklapa u standardnu mrežnu utičnicu (uzemljenu). Nikada ne odsecajte niti skidajte treći trn (za uzemljenje). Nakon što se uređaj postavi, utikač treba da bude lako dostupan.
- ▶ Ne koristite adaptere sa više utikača i produžne kablove.
- ▶ Vodite računa da frižider ne pritisne kabl za napajanje. Ne gazite kabl za napajanje.
- ▶ Ne oštećujte kolo frižidera.



UPOZORENJE!

Svakodnevna upotreba

- ▶ Ovaj uređaj ne smeju da koriste deca mlađa od 8 godina, kao ni osobe sa ograničenim fizičkim ili mentalnim sposobnostima, niti osobe koje nemaju dovoljno znanja ili iskustva u korišćenju ovog uređaja, osim ako su pod nadzorom osobe koja je odgovorna za njihovu bezbednost i ako su od nje dobile uputstva o pravilnom korišćenju ovog proizvoda.
- ▶ Decu mlađu od 3 godine držite dalje od uređaja, osim ako se ne nalaze pod neprekidnim nadzorom.
- ▶ Deca ne smeju da se igraju sa ovim uređajem.
- ▶ Ako hladan gas ili drugi zapaljivi gas cure u blizini uređaja, isključite ventil gasa koji curi, otvorite vrata i prozore i ne isključujte utikač kabla za napajanje frižidera ili bilo kog drugog uređaja.
- ▶ Imajte na umu da je uređaj podešen da radi na specifičnom opsegu ambijentalnih temperatura između 10 i 43 °C. Uređaj možda neće pravilno raditi ako se ostavi duži vremenski period na temperaturi iznad ili ispod navedenog opsega.
- ▶ Ne stavljajte nestabilne predmete (teške predmete, posude napunjene vodom) na vrh frižidera da biste izbegli telesnu povredu izazvanu padom ili strujnim udarom do kog dolazi usled kontakta sa vodom.
- ▶ Ne povlačite za police na vratima. Vrata mogu da se povuku ukoso, stalak za boce može da se izvuče ili uređaj može da se prevrne.
- ▶ Vrata otvarajte i zatvarajte samo pomoću ručki. Otvor između vrata i između vrata i ormarića je veoma uzak. Ne gurajte ruke u ovaj prostor da biste izbegli priklještenje prstiju. Vrata frižidera otvarajte i zatvarajte samo kada nema dece koja stoje u prostoru otvaranja vrata.
- ▶ Ne čuvajte i ne koristite zapaljive, eksplozivne ili korozivne materijale u uređaju ili u njegovoj blizini.
- ▶ Ne držite lekove, bakterije ili hemijska sredstva u uređaju. Ovaj uređaj je kućni aparat. Ne preporučuje se držanje materijala koji zahtevaju stroge temperaturne vrednosti.
- ▶ Nikada ne držite tečnosti u bocama ili limenkama (osim pića sa velikim procentom alkohola), naročito gazirana pića, u zamrzivaču, pošto će ona pući tokom zamrzavanja.
- ▶ Proverite stanje hrane ukoliko je došlo do zagrevanja u zamrzivaču.

**UPOZORENJE!****Svakodnevna upotreba**

- ▶ Ne podešavajte nepotrebno niske temperature u odeljku frižidera. Pri suviše niskim podešavanjima temperatura se može spustiti ispod nule. Pažnja: Boce mogu da puknu.
- ▶ Ne dodirujte zamrznutu hranu vlažnim rukama (nosite rukavice). Naročito ne jedite sladolede na drvce odmah čim ih izvadite iz odeljka zamrzivača. Postoji opasnost od zamrzavanja ili stvaranja plikova od leda. PRVA pomoć: odmah stavite pod mlaz hladne vode. Ne povlačite!
- ▶ Ne dodirujte unutrašnju površinu odeljka zamrzivača dok on radi, naročito vlažnim rukama, pošto se vaše ruke mogu zalediti za površinu.
- ▶ Uređaj isključite iz struje ukoliko dođe do prekida napajanja ili pre čišćenja. Sačekajte 5 minuta pre nego što ponovo pokrenete uređaj, pošto često pokretanje može da ošteti kompresor.
- ▶ Ne koristite električne uređaje u odeljcima za skladištenje hrane, osim ako oni ne pripadaju tipu koji je preporučio proizvođač.

Održavanje/čišćenje

- ▶ Vodite računa da deca budu pod nadzorom ako obavljaju čišćenje i održavanje.
- ▶ Odvojite uređaj sa izvora napajanja pre obavljanja bilo kakvog rutinskog održavanja. Sačekajte 5 minuta pre nego što ponovo pokrenete uređaj, pošto često pokretanje može da ošteti kompresor.
- ▶ Kada uređaj isključujete iz struje, držite ga za utikač, a ne za kabl.
- ▶ Ne stružite led oštrim predmetima. Ne koristite sprejeve i električne grejače, kao što su grejalica, fen za kosu, parni čistači ili drugi izvori toplote da biste izbegli oštećenja plastičnih delova.
- ▶ Za ubrzavanje procesa odmrzavanja koristite samo mehaničke uređaje ili druga sredstva koja je preporučio proizvođač.
- ▶ Ukoliko se kabl za napajanje ošteti, mora ga zameniti proizvođač, njegovo osoblje servisa ili osobe sa sličnim kvalifikacijama da bi se izbegla opasnost.



UPOZORENJE!

Održavanje/čišćenje

- ▶ Ne pokušavajte da sami popravite, rasklopite ili modifikujete uređaj. Ukoliko je potrebna popravka, kontaktirajte naš korisnički servis.
- ▶ Očistite prašinu na poleđini uređaja makar jednom godišnje da biste sprečili opasnost od požara, kao i povećanu potrošnju energije.
- ▶ Ne prskajte niti ispirajte uređaj tokom čišćenja.
- ▶ Za čišćenje uređaja ne koristite raspršivanje vode niti paru.
- ▶ Hladne staklene police ne čistite toplom vodom. Iznenadna promena temperature može da izazove pucanje stakla.

Informacije o rashladnom gasu



UPOZORENJE!

Uređaj sadrži zapaljivo rashladno sredstvo IZOBUTAN (R600a). Proverite da li je rashladno kolo oštećeno tokom transporta ili instalacije. Curenje rashladne tečnosti može izazvati povrede očiju ili požar. Ukoliko je došlo do oštećenja, držite dalje od otvorenog plamena, temeljno provetrite prostoriju, **ne** uključujte niti isključujte kablove za napajanje uređaja ili bilo kog drugog uređaja. Obavestite korisnički servis.

Ukoliko rashladno sredstvo dođe u dodir sa očima, odmah ih isperite pod mlazom vode i kontaktirajte oftalmologa.

2.1 Namena

Uređaj je namenjen za hlađenje i zamrzavanje hrane. On je dizajniran za korišćenje isključivo u suvom zatvorenom prostoru u domaćinstvu. Nije namenjen za komercijalnu ili industrijsku upotrebu.

Izmene ili modifikacije uređaja nisu dozvoljene. Nenamenska upotreba može dovesti do opasnosti i gubitka prava na garanciju.

2.2 Dodatna oprema

Proverite dodatnu opremu i literaturu u skladu sa ovom listom (Sl.:2.2):



¹⁾ Model sa jednim vratima: A3FE835C*JE

²⁾ Modeli sa dvoja vrata: C3FE835C*JE, C3FE737C*JE

³⁾ Jedan komad za modele sa jednim vratima, dva komada za modele sa dvoja vrata

*= Kodiranje bojom



Napomena: Razlike

Zbog tehničkih izmena i različitih modela, neke od ilustracija u ovom uputstvu mogu da se razlikuju od vašeg modela.

Slike uređaja (sl. 3.1)

3.1

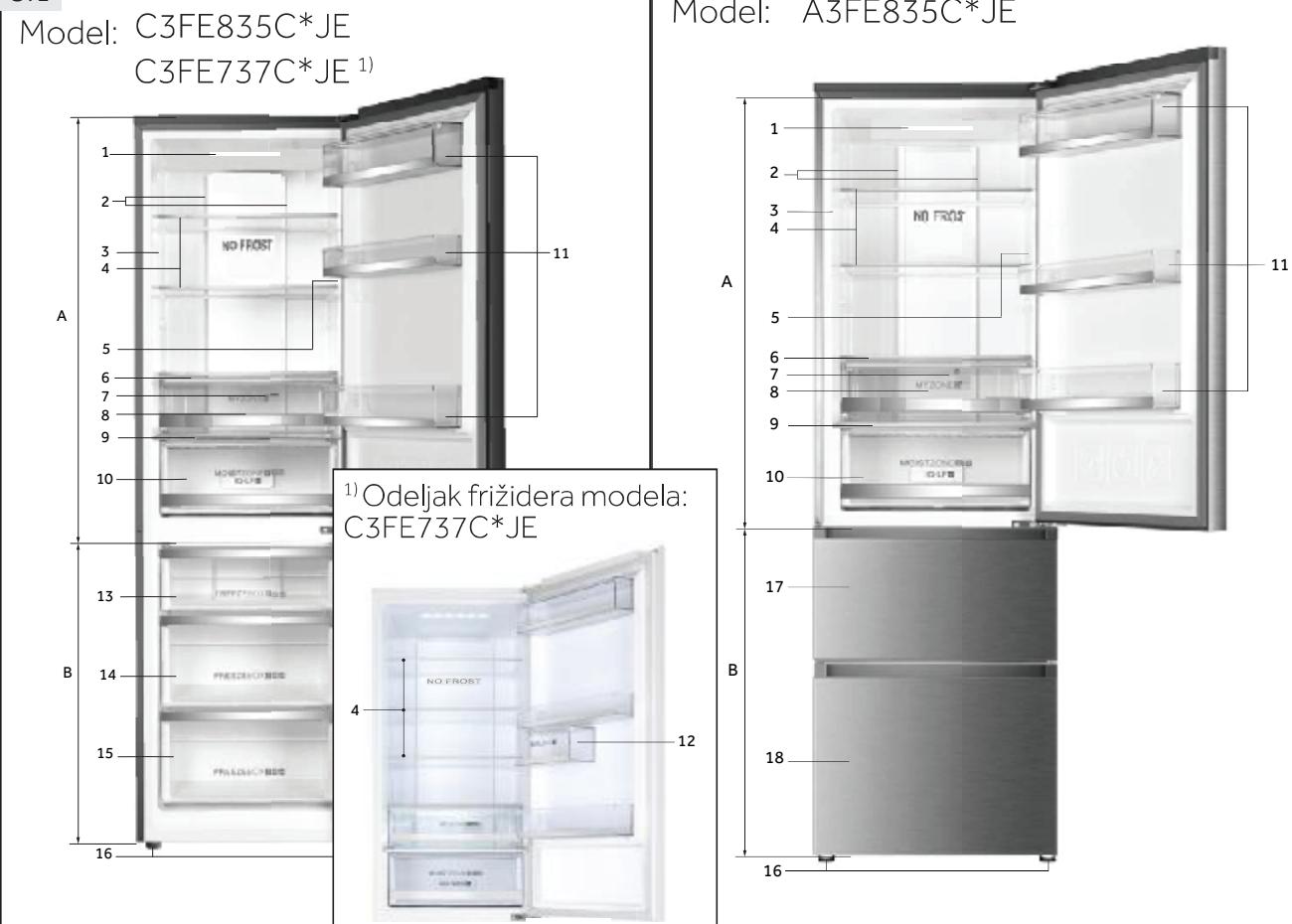

*= Kodiranje bojom

A: Odeljak frižidera

- 1 LED lampica frižidera
- 2 Vazdušni kanal i senzor (iza table)
- 3 Nazivna pločica
- 4 Staklene police
- 5 O.K. indikator temperature
- 6 Poklopac odeljka MyZone
- 7 Vazdušni kanal (iza fioke)
- 8 MyZone odeljak
- 9 Poklopac odeljka za održavanje vlažnosti
- 10 Odeljak za održavanje vlažnosti
- 11 Polica na vratima
- 12 Kutija sa hermetičkim zatvaranjem

B: Zamrzivač

- 13 Gornji odeljak zamrzivača
- 14 Srednji odeljak zamrzivača
- 15 Donji odeljak zamrzivača
- 16 Podesive nožice
- 17 Fioka gornjeg zamrzivača sa policom za predzamrzavanje
- 18 Fioka donjeg zamrzivača sa policom za predzamrzavanje

Kontrolna tabla (Sl. 4)**Tasteri:**

- A Podešavanje temperature frižidera
- B Podešavanje temperature zamrzivača i uključivanje/isključivanje funkcije Super. Frz.
- C Podešavanje funkcije My Zone
- D Otključavanje/zaključavanje table

Indikatori:

- a Temperatura odeljka frižidera
- b1 Temperatura odeljka zamrzivača
- b2 Funkcija super zamrzavanja („Super.Frz“)
- c Funkcija MyZone
- D Zaključavanje table

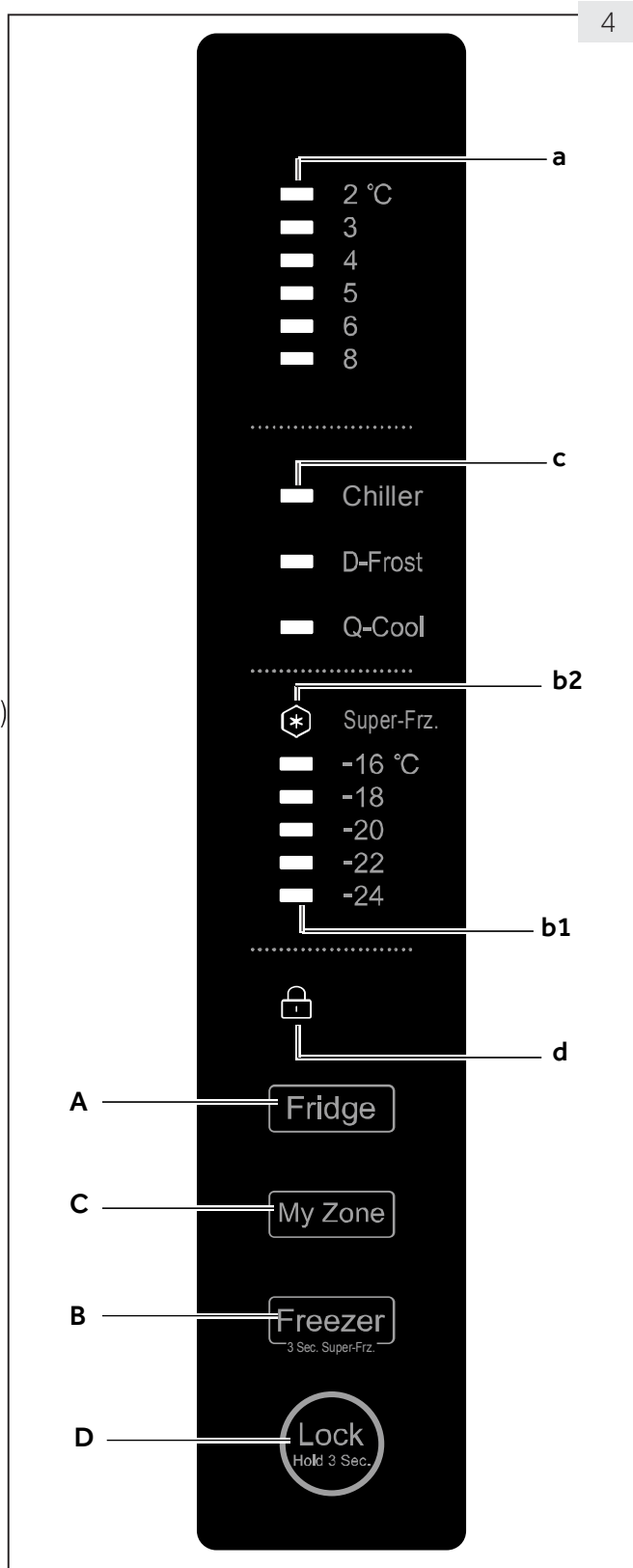

4

5.1 Pre prve upotrebe

- ▶ Uklonite svu ambalažu, držite je van domašaja dece i odložite je na ekološki prihvatljiv način.
- ▶ Unutrašnjost i spoljašnjost uređaja, kao i dodatnu opremu, očistite vodom i blagim deterdžentom i dobro osušite mekom krpom.
- ▶ Nakon što se uređaj niveliše i očisti, sačekajte najmanje 2 sata pre nego što ga povežete na izvor napajanja. Pogledajte odeljak INSTALACIJA.
- ▶ Pre stavljanja hrane, ohladite odeljke podešavanjem niskih temperatura. Funkcija super zamrzavanja pomaže u brzom hlađenju odeljka zamrzivača.
- ▶ Temperatura frižidera i temperatura zamrzivača se automatski podešavaju na 5 °C i -18 °C. Ovo su preporučena podešavanja. Po želji, možete ručno da promenite ove temperature. Pogledajte PODEŠAVANJE TEMPERATURE.

5.2 Senzorski tasteri

Dugmad na kontrolnoj tabli su senzorski tasteri koji reaguju već kada se lagano dodirnu prstom.

5.3 Uključivanje/isključivanje uređaja

Uređaj počinje da radi odmah čim se poveže na izvor napajanja.

Kada se uređaj uključi po prvi put, indikatori temperature „a” i „b1” pokazuju unapred definisane vrednosti (pogledajte NAPOMENA).



Napomena: Predpodešavanja

- ▶ Uređaj je podešen na preporučenu temperaturu od 5 °C (frižider) i -18 °C (zamrzivač). Pod normalnim ambijentalnim uslovima, ne morate da podešavate temperaturu.
- ▶ Unapred podešena funkcija za odeljak My Zone je Chiller (hlađenje).
- ▶ Kada se uređaj uključi nakon što je bio odvojen sa mrežnog napajanja, može biti potrebno i do 12 sati da se dostignu odgovarajuće temperature.

Ispraznite uređaj pre nego što ga isključite. Da biste isključili uređaj, izvucite kabl za napajanje iz utičnice.

5.4 Režim pripravnosti

Ekran za prikaz se isključuje automatski 30 sekundi nakon pritiska na taster. Ekran će se automatski zaključati. On se pali automatski dodirivanjem bilo kog tastera ili otvaranjem vrata.

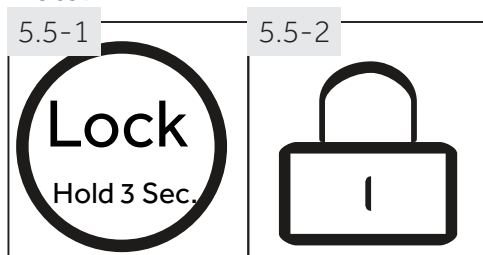

5.5 Zaključavanje/otključavanje table



Napomena: Zaključavanje table

Aktivacija kontrolne table se automatski blokira ukoliko se ni jedan taster ne pritisne 30 sekundi. Kontrolna tabla mora da se otključa za bilo kakva podešavanja.

- ▶ Dodirnite taster „D” na 3 sekunde da biste blokirali aktivaciju svih elemenata table (Sl. 5.5.-1).
- ▶ Sada se prikazuje povezani indikator „d” (Sl. 5.5.-2).
- ▶ Za otključavanje, ponovo dodirnite taster.

5.6 Alarm otvorenih vrata

Kada su vrata frižidera otvorena duže od 3 minuta, oglasiće se alarm otvorenih vrata (sl. 5.6). Alarm može da se utiša zatvaranjem vrata. Ako se vrata ostave otvorena duže od 7 minuta, svetlo u frižideru i osvetljenje kontrolne table se automatski isključuju.

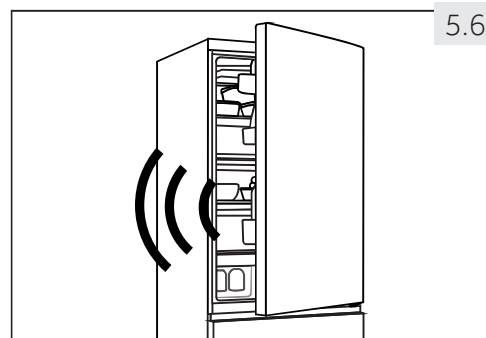

5.7 Podešavanje temperature

Na unutrašnje temperature utiču sledeći faktori:

- ▶ Ambijentalna temperatura
- ▶ Učestalost otvaranja vrata
- ▶ Količina uskladištene hrane
- ▶ Instalacija uređaja

5.7.1 Podešavanje temperature za frižider

1. Ukoliko je tabla zaključana, otključajte je dodirom na taster „D” (slika 5.5.-1).
2. Dodirnite taster „A” nekoliko puta (frižider) dok ne počne da treperi željena vrednost indikatora temperature „a” (Sl. 5.7.1).
Optimalna temperatura u frižideru je 5 °C. Hladnije temperature znače nepotrebnu potrošnju energije.
3. Nakon nekoliko sekundi, indikator temperature „a” će neprekidno svetleti i podešavanje je potvrđeno.

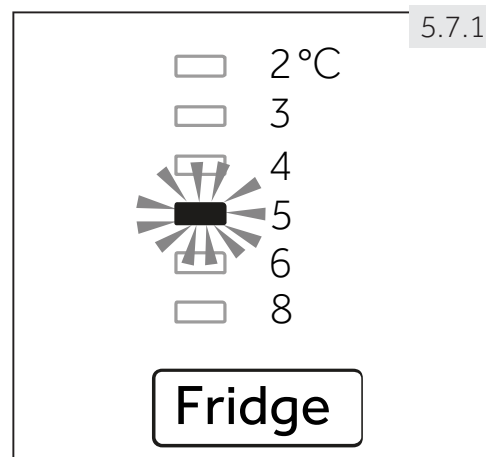

5.7.2 Podešavanje temperature za zamrzivač

1. Ukoliko je tabla zaključana, otključajte je dodirom na taster „D” (slika 5.5.-1).
2. Dodirnite taster „B” nekoliko puta (frižider) dok ne počne da treperi željena vrednost indikatora temperature „b1” (Sl. 5.7.1). (Sl. 5.7.2).
Optimalna temperatura u zamrzivaču je -18°C. Hladnije temperature znače nepotrebnu potrošnju energije.
3. Nakon nekoliko sekundi, indikator temperature „a” će neprekidno svetleti i podešavanje je potvrđeno.

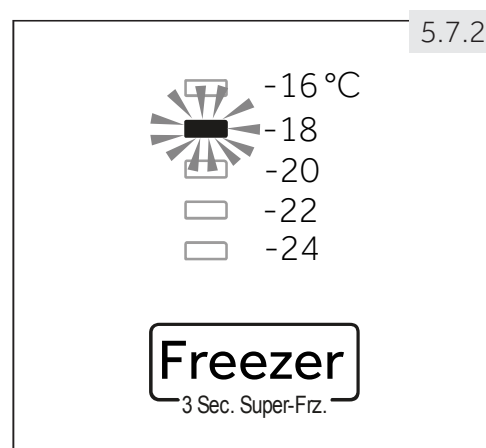

Napomena: Konflikt sa drugim funkcijama

Temperatura u odgovarajućem odeljku ne može da se podesi ukoliko je aktivirana bilo koja druga funkcija (super zamrzavanje) ili je ekran zaključan. Odgovarajući indikator će treptati praćen.

5.8



5.8 Funkcija super zamrzavanja

Sveža hrana treba u potpunosti da se zamrzne što brže. Ovo će sačuvati najbolju hranljivu vrednost, izgled i ukus. Funkcija super zamrzavanja ubrzava zamrzavanje sveže hrane i štiti namirnice koje su već zaštićene od neželjenog zagrevanja. Ako morate da zamrznete veliku količinu hrane odjednom, preporučuje se da funkciju super zamrzavanja podesite 24 sata unapred pre korišćenja odeljka zamrzivača.

1. Ukoliko je tabla zaključana, otključajte je dodirrom na taster „D” (slika 5.5.-1).
2. Dodirnite taster „B” (zamrzivač) na 3 sekunde; indikator „b2” svetli i funkcija se aktivira (Sl. 5.8).
3. Pomoću iste operacije možete da izađete iz funkcije super zamrzavanja.



Napomena: Automatsko isključivanje

Funkcija super zamrzavanja će se automatski isključiti nakon 56 sati. Uređaj tada radi na unapred podešenoj temperaturi.

5.9

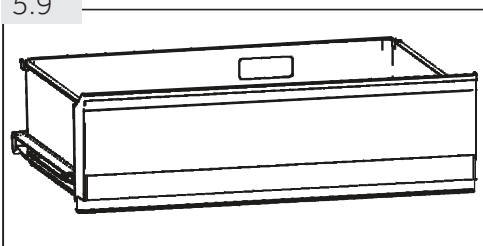

5.9 MyZone odeljak

Odeljak frižidera sadrži MyZone odeljak (Sl. 5.9). U skladu sa zahtevima za čuvanje hrane, može da se izabere najpogodnija temperatura da bi se dobila optimalna hranljiva vrednost hrane. Dostupni su sledeći režimi:

5.9.1 Funkcija Chiller

Ova funkcija podešava temperaturu u odeljku MyZone na 0 °C. Pogodna je za čuvanje sveže hrane kao što je meso ili instant proizvoda. Većina vrsti hrane ostaje sveža na 0 °C, ali se ne zamrzava.



Napomena: Chiller

- ▶ Zbog različitog sadržaja vode u mesu, neke vrste mesa sa više vlage će se zamrznuti na temperaturama manjim od 0 °C. Dakle, meso koje se „odmah seče” treba da se čuva u odeljku MyZone sa temperaturama od min. 0°C.
- ▶ Voće osetljivo na hladnoću, kao što su ananas, avokado, banane, grejpfrut i povrće, kao što su krompir, plavi patlidžan, pasulj, krastavci, tikvice i paradajz, kao i sir, ne treba da se čuva u odeljku MyZone.
- ▶ Kada izaberete „Chiller”, temperaturu odeljka frižidera podesite na srednji nivo (5°C), da biste hranu čuvali u optimalnom okruženju za čuvanje.

5.9.2 D-Frost (odmrzavanje)

Ova funkcija omogućava odmrzavanje zamrznute hrane bez ostataka tečnosti na hrani nakon odmrzavanja. Ona će hranu ostaviti delimično zamrznutom, što je pogodno za sečenje i kuvanje.

Temperatura u odeljku MyZone je podešena na + 1 ° C.



Napomena: D-Frost

Vreme odmrzavanja može da varira u skladu sa veličinom i debljinom hrane. Za odmrzavanje mogu da se koriste sledeće vrednosti: 500 g: 7 h; 1000 g: 8 h, 1500 g: 10 h.

5.9.3 Q-Cool (brzo hlađenje)

Ova funkcija omogućava brzo hlađenje pića u konzervi u kratkom vremenskom periodu. Ukoliko ima boca, izvadite ih pre aktiviranja ove funkcije pošto one mogu da se zalede.

Temperatura u odeljku MyZone je podešena na -1 ° C.



Napomena: MyZone odeljak

- ▶ Jedna od tri funkcije odeljka MyZone mora uvek biti aktivirana
- ▶ Da biste smanjili temperaturu odeljka frižidera, koristite funkciju Q-Cool. Da biste je povećali, koristite funkciju D-Frost.

5.9.4 Izbor funkcije za odeljak MyZone

1. Ukoliko je tabla zaključana, otključajte je dodirom na taster „D“ (slika 5.5.-1).
2. Dodirnite taster „C“ (MyZone) nekoliko puta dok željena funkcija „c“ ne zasvetli (Sl. 5.9.4) i ne potvrdi se podešavanje.



5.10 Saveti za čuvanje sveže hrane

5.10.1 Čuvanje u odeljku frižidera

- ▶ Temperaturu u frižideru održavajte ispod 5 °C.
- ▶ Topla hrana mora da se ohladi na sobnu temperaturu pre stavljanja u uređaj.
- ▶ Hrana koja se čuva u frižideru treba da se opere i osuši pre odlaganja
- ▶ Hrana koja se čuva treba da bude pravilno zatvorena da bi se izbegli neprijatni mirisi ili promene ukusa.
- ▶ Ne čuvajte prekomerne količine hrane. Ostavite slobodan prostor između hrane da biste dozvolili da hladan vazduh struji oko nje za bolje i ravnomernije hlađenje.
- ▶ Hrana koja se konzumira svakodnevno treba da se čuva na prednjem delu police.
- ▶ Ostavite slobodan prostor između hrane i unutrašnjih zidova, što omogućava protok vazduha. Posebno nemojte da stavljate hranu naslonjenu na zadnji zid: hrana može da se zaledi za zadnji zid. Izbegavajte da hrana dođe u direktan dodir (naročito masna ili kisela hrana) sa unutrašnjom oblogom, pošto ulje/kiselina može da ošteti unutrašnju oblogu. Očistite mrlje od ulja/kiseline uvek kada ih primetite.
- ▶ Zamrznuta hrana može polako da se odmrzne u odeljku frižidera ili pomoću funkcije D-Frost u odeljku MyZone. Ovo štedi energiju.
- ▶ Proces starenja voća i povrća kao što su tikvice, dinje, papaja, banana, ananas, itd. može da se ubrza u frižideru. Zbog toga se ne preporučuje da se oni čuvaju u frižideru. Međutim, sazrevanje dosta zelenog voća može da se podstakne određeni vremenski period. Crni luk, beli luk, đumbir i drugo korenasto voće treba da se čuva na sobnoj temperaturi.
- ▶ Neprijatni mirisi u frižideru su znak da se nešto prosipalo i da je potrebno čišćenje. Pogledajte NEGA I ČIŠĆENJE.
- ▶ Različite namirnice treba da se stave u različite oblasti u skladu sa njihovim svojstvima (Sl.: 5.10.1).

5.10.1

Model sa dodatnom policom:

C3FE737C*JE

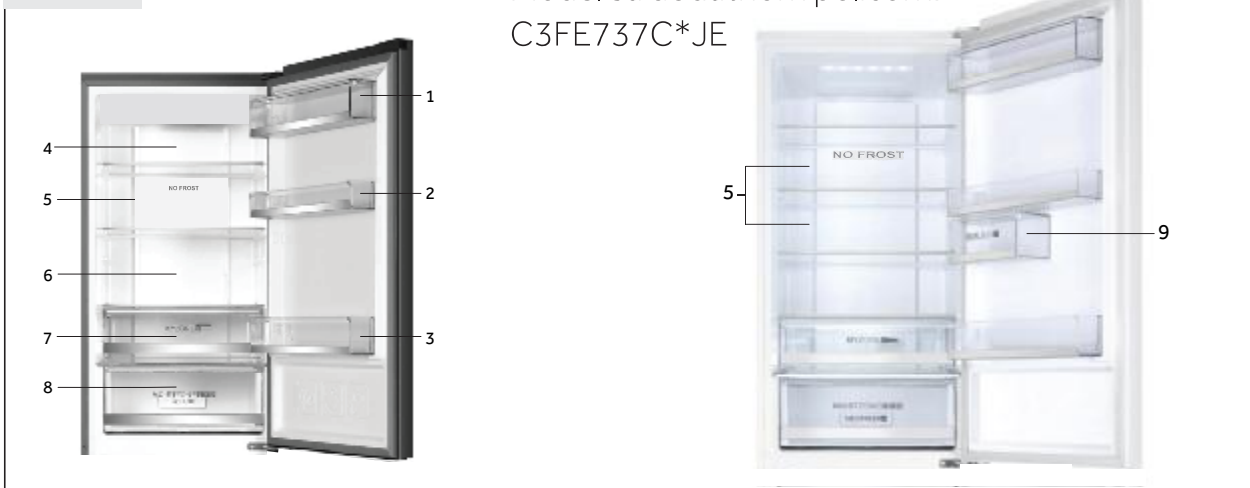

- | | |
|-----------------------------------------------------------------------------|----------------------------------------------------------------------------------------------------------------------------------|
| 1 Maslac, sir, jaja, začini, itd. | 6 Kuvano meso, kobasice, itd. |
| 2 Jaja, konzervirana hrana, začini, itd. | 7 Odeljak MyZone: pića u konzervi (Q-Cool), sirova sveža hrana (Chiller), sva zamrznuta hrana koja treba da se odmrzne (D-Frost) |
| 3 Pića i hrana u bocama. | 8 Odeljak za održavanje vlažnosti: Voće, povrće, salata, itd. |
| 4 Ukiseljena hrana, konzervirana hrana, itd. | 9 Džem, sir, sos od paradajza, itd. |
| 5 Mesne prerađevine, grickalice, pasta, mleko, tofu, mlečni proizvodi, itd. | |

5.10.2 Čuvanje u odeljku frižidera

- ▶ Temperaturu zamrzivača održavajte na - 18 °C.
- ▶ 24 sata pre zamrzavanja uključite funkciju super zamrzavanja; - za male količine hrane je dovoljno 4-6 sati.
- ▶ Topla hrana mora da se ohladi na sobnu temperaturu pre stavljanja u odeljak zamrzivača.
- ▶ Hrana isečena na male porcije će se brže zamrznuti i lakše će se odmrznuti i skuvati. Preporučena težina za svaku porciju je manja od 2,5 kg.
- ▶ Najbolje je da se hrana upakuje pre stavljanja u zamrzivač. Spoljašnja strana pakovanja mora da bude suva da bi se izbeglo da se vrećice zalepe. Materijali za pakovanje moraju da budu bez mirisa, hermetički zatvoreni i neotrovni.
- ▶ Da bi se izbeglo prekoračenje perioda skladištenja, zabeležite datum zamrzavanja, vremensko ograničenje i naziv namirnice na pakovanju u skladu sa periodima skladištenja različitih namirnica.
- ▶ **UPOZORENJE!:** Kiseline baze i soli itd. mogu da oštete unutrašnju površinu zamrzivača. Hranu koja sadrži ove supstance (npr. morska riba) ne stavljajte direktno na unutrašnju površinu. Slana voda u zamrzivaču mora odmah da se očisti.
- ▶ Ne prekoračujte periode čuvanja hrane koje su preporučili proizvođači. Iz zamrzivača izvadite samo potrebnu količinu hrane.
- ▶ Brzo potrošite odmrznutu hranu. Odmrznutu hranu ne može da se ponovo zamrzne osim ako se prvo ne skuva, u suprotnom se može smatrati nejestivom.
- ▶ Ne stavljajte prevelike količine sveže hrane u odeljak zamrzivača. Proverite kapacitet zamrzavanja zamrzivača - pogledajte TEHNIČKE PODATKE ili podatke na nazivnoj pločici.
- ▶ Hrana može da se u zamrzivaču na temperaturama od najmanje -18 °C 2 do 12 meseci, u zavisnosti od njenih svojstava (npr. meso: 3-12 meseci, povrće: 6-12 meseci)
- ▶ Prilikom zamrzavanja sveže hrane, izbegavajte da ona dođe u kontakt sa već zaleđenom hranom. Opasnost od odmrzavanja!

Prilikom čuvanja komercijalno zamrznute hrane, pratite ove smernice:

- ▶ Uvek pratite smernice proizvođača za vremenski period tokom koga možete čuvati hranu. Ne prekoračujte vreme navedeno u ovim smernicama.
- ▶ Pokušajte da vremenski period između kupovine i odlaganja hrane bude što kraći da bi se sačuvao kvalitet hrane.
- ▶ Kupite zamrznutu hranu koja je čuvana na temperaturama manjim od -18 °C.
- ▶ Nakon što kupite hranu koja ima led na pakovanju - Ovo može da znači da su proizvodi u nekom trenutku delimično odmrznuti i ponovo zamrznuti - povećanja temperature utiču na kvalitet hrane.



Saveti za uštedu energije

- ▶ Pobrinite se da uređaj ima odgovarajuću ventilaciju (pogledajte INSTALACIJA).
- ▶ Uređaj ne postavljajte na direktnoj sunčevoj svetlosti ili u blizini izvora toplote (npr. rerne, grejalice).
- ▶ Izbegavajte nepotrebno niske temperature u uređaju. Kada se u uređaju podesi manja temperatura, povećava se potrošnja energije.
- ▶ Funkcije kao što je SUPER ZAMRZAVANJE troše više energije.
- ▶ Ostavite toplu hranu da se ohladi pre nego što je stavite u uređaj.
- ▶ Vrata uređaja otvarajte što manje i što kraće.
- ▶ Ne prepunjujte uređaj da biste sprečili blokiranje protoka vazduha.
- ▶ Izbegavajte da vazduh uđe u pakovanje sa hranom.
- ▶ Zaptivke vrata održavajte čistim tako da se vrata uvek pravilno zatvore.
- ▶ Zamrznutu hranu odmrznite u odeljku frižidera ili koristite funkciju D-Frost u odeljku MyZone.

i Napomena: Razlike u zavisnosti modela

Zbog razlika u modelima, vaš proizvod možda neće imati sve od sledećih karakteristika. Pogledajte poglavlje OPIS PROIZVODA.

7.1 Višestruki protok vazduha

Frižider je opremljen sistemom višestrukog protoka vazduha pomoću kog postoje protoci hladnog vazduha na svakom nivou polica (Sl. 7.1). Ovo pomaže u održavanju ravnomerne temperature da bi se osiguralo da hrana bude sveža duže vreme.

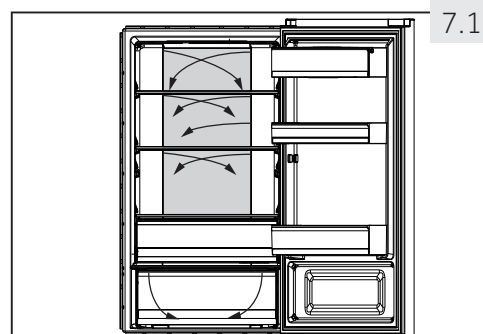

7.2 Podesive police

Visina polica može da se podesi tako da odgovara vašim potrebama za skladištenje.

1. Za promenu položaja police, prvo je izvadite tako što ćete podići zadnju ivicu (1) i izvući je (2) (Sl. 7.2).
2. Da biste je ponovo vratili, stavite je na držače sa obe strane i gurnite je pozadi do kraja dok se zadnji deo police ne fiksira u otvorima sa bočnih strana

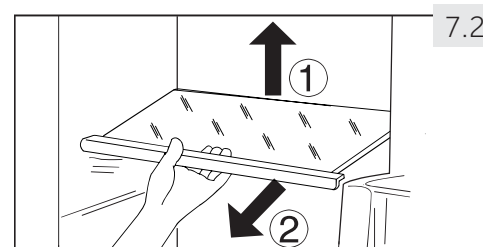

i Napomena: Police

Proverite da li su oba kraja police u istom nivou.

7.3 Odvojive police na vratima

Police na vratima mogu da se skinu da bi se očistile:

Rukama uhvatite obe strane police, podignite ih nagore (1) i izvucite ih (2) (Sl. 7.3).

Za vraćanje police na vratima, navedeni koraci se obavljaju po obrnutom redosledu.

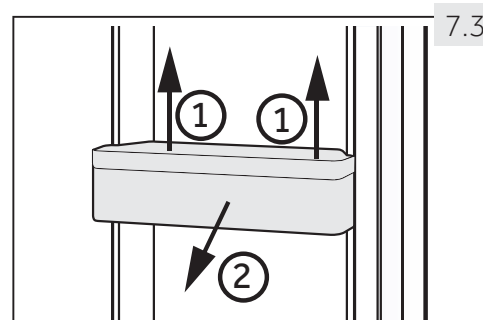

7.4 Kutija sa hermetičkim zatvaranjem

Koristi se za čuvanje manjih proizvoda, kao što su džem, sir, pasta od paradajza, itd.

Kutija sa hermetičkim zatvaranjem (Sl. 7.4.) ne treba da se otvara za više od 120°, pošto to može oštetiti kutiju sa hermetičkim zatvaranjem.

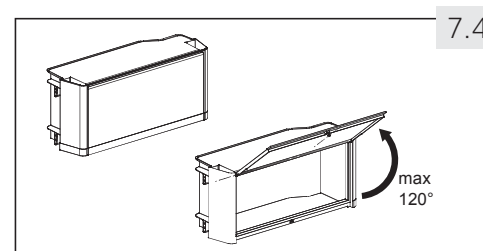

UPOZORENJE!

Ne čuvajte stvari koje je potrebno čuvati na preciznoj temperaturi, kao što su lekovi i namirnice povezane sa terapijom hranom da biste sprečili njihovo kvarenje

7.5

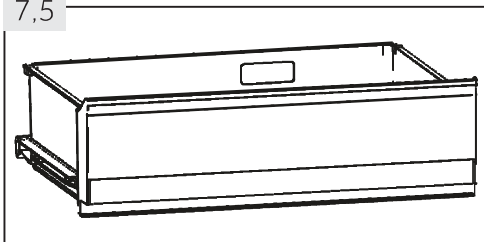

7.5 Odeljak My Zone

Za korišćenje i podešavanje odeljka MyZone (Sl. 7.5.) proverite odeljak KORIŠĆENJE (odeljak MyZone).

7.6

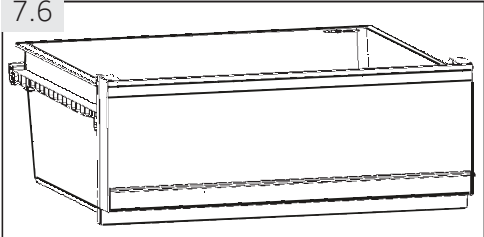

7.6 Odeljak za održavanje vlažnosti

U ovom odeljku (Sl. 7.6.) je nivo vlažnosti oko 90%. Njega sistem kontroliše automatski i pogodan je za čuvanje voća, povrća, salata, itd.

7.7

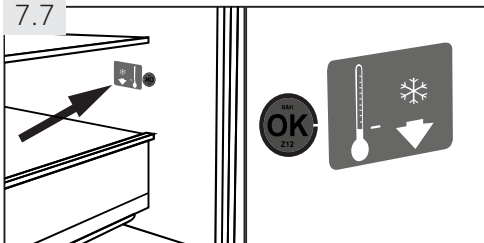

7.7 OK indikator temperature

OK indikator temperature (Sl. 7.7.) može da se koristi za određivanje temperatura ispod +4 °C. Postepeno povećavajte temperaturu ukoliko znak ne pokaže „OK“.



Napomena: Nalepnica OK

Kada se uređaj uključi, može biti potrebno i do 12 sati da se dostignu odgovarajuće temperature.

7.8

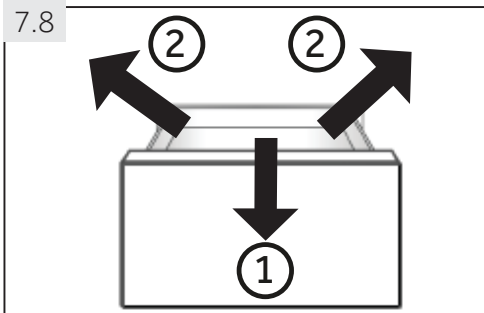

7.8 Vađenje fioke zamrzivača

Da biste izvadili fioku, povucite je do kraja (1), podignite je i izvadite (2) (Sl. 7.8).

Za vraćanje fioke, navedeni koraci se obavljaju po obrnutom redosledu.

7.9

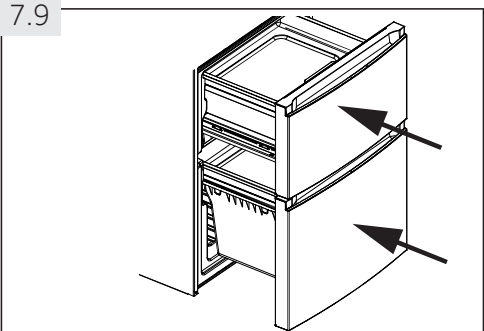

7.9 3D fioka zamrzivača

Fioke zamrzivača (Sl. 7.9.) mogu da se izvuku unapred i u potpunosti. One su postavljene na pokretne teleskopske držače tako da na praktičan način možete da odložite i izvadite zamrznutu hranu. Mehanizam automatskog zatvaranja vrata rukovanje čini jednostavnim i pomaže vam u uštedi energije.



UPOZORENJE!

Nemojte preopterećivati fioke: Maks. opterećenje svake fioke: 35 kg!.

7.10 Polica za predzamrzavanje

Svaka fioka zamrzivača sadrži policu za predzamrzavanje (Sl. 7.10). Sveže zamrznuta hrana može da se odvoji od već zamrznute, tako da može doći do neometanog procesa zamrzavanja i zamrznuta hrana se neće odmrznuti. Nakon preuređivanja zamrznute hrane, ovi odeljci mogu da se koriste za jednostavno skladištenje manjih proizvoda, kao što je bilje, sladoled ili za posudu za led.

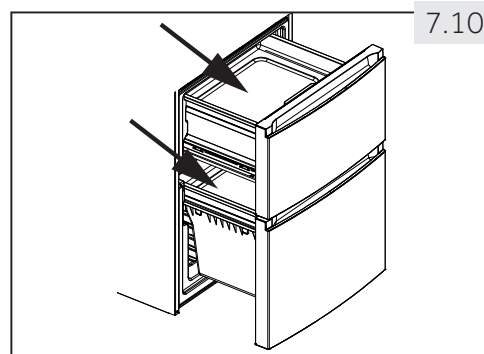

7.11 Podmetač osveživača

Podmetač osveživača (sl. 7.11) može da se koristi za sledeće:

1. Brzo zamrzavanje

Korišćenjem podmetača osveživača u odeljku zamrzivača, hrana stavljena na ovaj podmetač će se zamrznuti tri puta brže nego u običnom zamrzivaču. Zona maksimalnog formiranja kristala leda će biti smanjena; sačuvaće se kvalitet hrane:

- ▶ Podmetač osveživača stavite u gornju fioku zamrzivača u odgovarajući otvor i hranu stavite na stranu sa natpisom „Fresher Pad“.



2. Brzo odmrzavanje

Korišćenjem podmetača osveživača van uređaja, hrana će se odmrznuti pet puta brže nego bez podmetača zbog:

- ▶ ostavite podmetač osveživača da se ohladi na sobnoj temperaturi i stavite ga na ravnu površinu van uređaja. Hranu stavite na stranu sa natpisom „Fresher Pad“.



Napomena: Podmetač osveživača

- ▶ Ne dodirujte aluminijumski deo podmetača osveživača kada ga koristite u odeljku zamrzivača. Vaše ruke mogu da se zalede za površinu. Nosite rukavice.
- ▶ Podmetač osveživača stavljajte u zamrzivač samo kada je suv.

7.12 Posuda za led

1. Napunite posudu za led do 3/4 vodom, pazite da ne pređete liniju nivoa vode (A) (sl. 7.12-1). Zatvorite posudu poklopcem i stavite je u jednu od fioka zamrzivača.
2. Blago izvrtite posudu za led ili je držite pod tekućom vodom da biste olabavili kockice leda (Sl. 7.12-2).

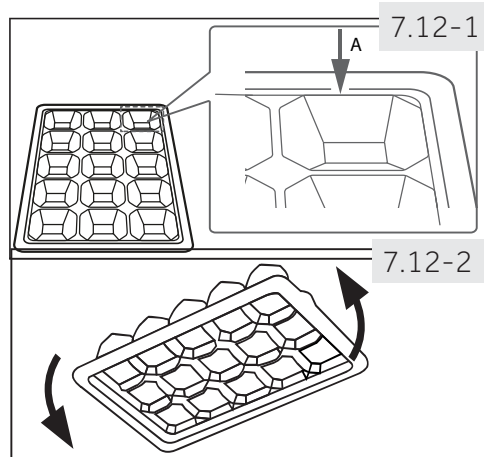

7.13 Osvetljenje

LED unutrašnje osvetljenje se pali kada se vrata otvore. Na performanse osvetljenja ne utiče ni jedan drugi uređaj niti druga podešavanja.



UPOZORENJE!

Isključite uređaj iz mrežnog napajanja pre čišćenja.

8.1 Opšte

Uređaj čistite samo kada u njemu ima vrlo malo hrane ili uopšte nema hrane.

Za dobro održavanje i sprečavanje da hrana koja se čuva razvije neprijatne mirise, uređaj treba čistiti na svake četiri nedelje.



UPOZORENJE!

- ▶ Uređaj nemojte čistiti tvrdim četkama, žičanim četkama, deterdžentom u prahu, benzinom, amil acetatom, acetonom i sličnim organskim rastvorima, kiselinama ili alkalnim rastvorima. Čistite specijalnim deterdžentom za frižidere da biste sprečili oštećenja.
- ▶ Ne prskajte niti ispirajte uređaj tokom čišćenja.
- ▶ Za čišćenje uređaja ne koristite raspršivanje vode niti paru.
- ▶ Hladne staklene police ne čistite toplom vodom. Iznenadna promena temperature može da izazove pucanje stakla.
- ▶ Ne dodirujte unutrašnju površinu odeljka zamrzivača, naročito vlažnim rukama, pošto se vaše ruke mogu zalediti za površinu.
- ▶ U slučaju zagrevanja, proverite stanje zamrznute hrane.

8.1

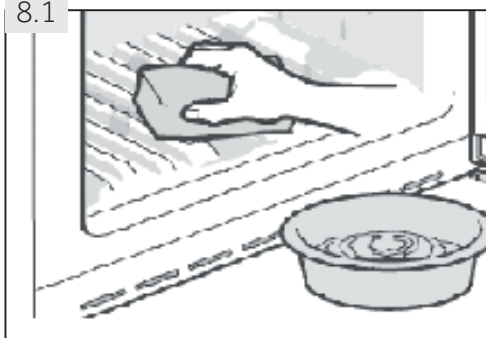

- ▶ Zaptivku vrata uvek održavajte čistom.
- ▶ Unutrašnjost i kućište uređaja očistite sunđerom natopljenim u toplu vodu i neutralni deterdžent (Sl. 8.1.).
- ▶ Isperite i osušite mekom krpom.
- ▶ Dodatnu opremu čistite samo toplom vodom i neutralnim deterdžentom.
- ▶ Ni jedan deo uređaja ne čistite u mašini za sudove.
- ▶ Sačekajte 5 minuta pre nego što ponovo pokrenete uređaj, pošto često pokretanje može da ošteti kompresor.

8.2 Odleđivanje

Odleđivanje odeljaka frižidera i zamrzivača se obavlja automatski; nisu potrebne ručne operacije.

8.3 Zamena LED lampica



UPOZORENJE!

Nemojte sami menjati LED lampicu, nju može da zameni samo proizvođač ili ovlašćeno osoblje servisa.

Lampica usvaja LED kao svoj svetlosni izvor, što dovodi do male potrošnje energije i dugog vena trajanja. Ukoliko postoji bilo kakva abnormalnost, kontaktirajte korisnički servis. Pogledajte KORISNIČKI SERVIS.

Parametri lampice:

Napon u V	12
Maks. snaga u W	2
Intenzitet svetlosti u lumenima	150
Specifikacije LED lampice	bela-5050
Radna temperatura	-30°C do +85°C

8.4 Odvojive dodatne zaptivke vrata

Postoji šest dodatnih zaptivki vrata na gornjoj i donjoj fioci zamrzivača.

1. Pronađite pet označenih zaptivki vrata na gornjoj i donjoj fioci zamrzivača (Sl. 8.4-1.).
2. Vodite računa da savijeni delovi zaptivki budu usmereni ka unutra prilikom pričvršćivanja (Sl. 8.4-2.).
3. Pronađite **donju** zaptivku gornje fioke kao što je označeno (Sl. 8.4-3.).
4. Vodite računa da savijeni deo ove zaptivke bude usmeren nadole prilikom pričvršćivanja (Sl. 8.4-4.).

Ove zaptivke, kao i zaptivke okretnih vrata/fioke možete dobiti od korisničkog servisa (pogledajte garantni list).

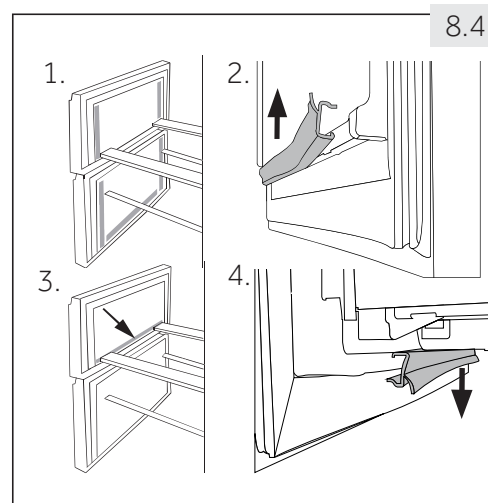

8.5 Nekorišćenje u dužem vremenskom periodu

Ako se uređaj ne koristi duži vremenski period:

- ▶ Izvadite hranu.
- ▶ Isključite kabl za napajanje.
- ▶ Očistite uređaj kao što je opisano ranije.
- ▶ Vrata i fioke/vrata zamrzivača držite otvorena da biste sprečili da se u unutrašnjosti uređaja formiraju neprijatni mirisi.



Napomena: Isključivanje

Uređaj isključujte samo ako je apsolutno neophodno.

8.6 Pomeranje uređaja

1. Izvadite svu hranu i uređaj isključite iz struje.
2. Police i druge pokretne delove u frižideru i zamrzivaču učvrstite lepljivom trakom.
3. Ne naginjte frižider za više od 45° da biste izbegli oštećenja rashladnog sistema.



UPOZORENJE!

- ▶ Ne podižite uređaj za ručke.
- ▶ Uređaj nikada ne postavljajte horizontalno na podlogu.

Mnoge probleme koji se javljaju možete rešiti sami bez specifične stručnosti. Ukoliko dođe do problema, proverite sve navedene mogućnosti i pratite uputstva u nastavku pre nego što kontaktirate službu za podršku. Pogledajte KORISNIČKI SERVIS.



UPOZORENJE!

- ▶ Pre održavanja, deaktivirajte uređaj i odvojite mrežni utikač iz mrežne utičnice.
- ▶ Električnu opremu treba da servisiraju samo kvalifikovani električni stručnjaci, pošto neodgovarajuće popravke mogu da izazovu značajne posledične štete.
- ▶ Oštećeno napajanje mora da zameni proizvođač, njegovo osoblje servisa ili osobe sa sličnim kvalifikacijama da bi se izbegla opasnost.

9.1 Tabela za rešavanje problema

Problem	Mogući uzrok	Moguće rešenje
Kompresor ne radi.	<ul style="list-style-type: none"> • Mrežni utikač nije povezan na mrežnu utičnicu. • Uređaj je u ciklusu odleđivanja. 	<ul style="list-style-type: none"> • Povežite mrežni utikač. • To je normalno za automatsko odmrzavanje.
Uređaj često radi ili radi suviše dug vremenski period.	<ul style="list-style-type: none"> • Unutrašnja ili spoljašnja temperatura je suviše visoka. • Uređaj je bio isključen određen vremenski period. • Vrata/fioka uređaja nije čvrsto zatvorena. • Vrata/fioka je otvarana suviše često ili suviše dugo. • Za odeljak zamrzivača je podešena suviše niska temperatura. • Zaptivka vrata/fioke je prljava, pohabana, napukla ili neodgovarajuća. • Potrebna cirkulacija vazduha nije zagarantovana. 	<ul style="list-style-type: none"> • U ovom slučaju, normalno je da uređaj radi duže. • Obično je potrebno 8 do 12 sati da se uređaj potpuno ohladi. • Zatvorite vrata/fioku i proverite da li je uređaj postavljen na ravnoj podlozi i da li hrana ili posude blokiraju vrata. • Ne otvarajte vrata/fioku prečesto. • Podešavajte višu temperaturu sve dok se ne postigne zadovoljavajuća temperatura frižidera. Potrebno je 24 sata da temperatura frižidera postane stabilna. • Očistite zaptivke vrata/fioke ili ih zamenite u korisničkom servisu. • Obezbedite odgovarajuću ventilaciju.

Problem	Mogući uzrok	Moguće rešenje
Unutrašnjost uređaja je prljava i/ili neprijatno miriše.	<ul style="list-style-type: none"> • Potrebno je očistiti unutrašnjost uređaja. • Hrana jakog mirisa se čuva u frižideru. 	<ul style="list-style-type: none"> • Očistite unutrašnjost uređaja. • Dobro umotajte hranu.
U uređaju nije hladno.	<ul style="list-style-type: none"> • Podešena je suviše visoka temperatura. • Stavljene su suviše tople namirnice. • Stavljeno je previše hrane odjednom. • Namirnice su suviše blizu jedna do druge. • Vrata/fioka uređaja nije čvrsto zatvorena. • Vrata/fioka je otvarana suviše često ili suviše dugo. 	<ul style="list-style-type: none"> • Resetujte temperaturu. • Namirnice uvek ohladite pre nego što ih stavite u uređaj. • Uvek stavite manje količine hrane. • Ostavite slobodan prostor između različitih namirnica da biste obezbedili protok vazduha. • Zatvorite vrata/fioku. • Ne otvarajte vrata/fioku prečesto.
U uređaju je previše hladno.	<ul style="list-style-type: none"> • Podešena je suviše niska temperatura. • Funkcija moćnog zamrzavanja je aktivirana ili radi suviše dugo. 	<ul style="list-style-type: none"> • Resetujte temperaturu. • Isključite funkciju moćnog zamrzavanja.
Formiranje vlage u odeljku frižidera.	<ul style="list-style-type: none"> • Klima je suviše topla i suviše vlažna. • Vrata/fioka uređaja nije čvrsto zatvorena. • Vrata/fioka je otvarana suviše često ili suviše dugo. • Posude za hranu ili tečnosti su ostavljene otvorene. 	<ul style="list-style-type: none"> • Smanjite temperaturu. • Zatvorite vrata/fioku. • Ne otvarajte vrata/fioku prečesto. • Vruću hranu ostavite da se ohladi na sobnoj temperaturi i pokrijte hranu i tečnosti.
Vlaga se skuplja na spoljašnjoj površini frižidera ili na vratima i fioci.	<ul style="list-style-type: none"> • Klima je suviše topla i suviše vlažna. • Vrata/fioka nije dobro zatvorena. Hladan vazduh u uređaju i topao vazduh izvan njega formiraju kondenzaciju. 	<ul style="list-style-type: none"> • Ovo je normalno u vlažnoj klimi i promeniće se kada se vlažnost smanji. • Pobrinite se da vrata/fioka bude čvrsto zatvorena.
Čvrst led u odeljku zamrzivača.	<ul style="list-style-type: none"> • Hrana nije pravilno upakovana. • Vrata/fioka uređaja nije čvrsto zatvorena. • Vrata/fioka je otvarana suviše često ili suviše dugo. • Zaptivka vrata/fioke je prljava, pohabana, napukla ili neodgovarajuća. • Nešto u unutrašnjosti sprečava da se vrata/fioka pravilno zatvori. 	<ul style="list-style-type: none"> • Uvek dobro upakujte hranu. • Zatvorite vrata/fioku. • Ne otvarajte vrata/fioku prečesto. • Očistite zaptivke vrata/fioke ili ih zamenite novim. • Promenite položaj polica u uređaju, polica na vratima ili unutrašnjih posuda da biste omogućili zatvaranje vrata/fioke.

Problem	Mogući uzrok	Moguće rešenje
Uređaj pravi abnormalne zvuke.	<ul style="list-style-type: none"> • Uređaj nije postavljen na ravnoj podlozi. • Uređaj dodiruje neke predmete oko njega. 	<ul style="list-style-type: none"> • Podesite nožice da nivelirate uređaj. • Uklonite predmete oko uređaja.
Čuje se tihi zvuk, sličan vodi koja teče.	<ul style="list-style-type: none"> • To je normalno. 	<ul style="list-style-type: none"> • -
Čučete zvučni signal alarma.	<ul style="list-style-type: none"> • Vrata odeljka frižidera su otvorena. 	<ul style="list-style-type: none"> • Zatvorite vrata ili ručno utišajte alarm.
Čučete tiho zujanje.	<ul style="list-style-type: none"> • Sistem zaštite od kondenzacije radi. 	<ul style="list-style-type: none"> • Ovo sprečava kondenzaciju i normalno je.
U n u t r a š n j e osvetljenje ili rashladni sistem ne rade.	<ul style="list-style-type: none"> • Mrežni utikač nije povezan na mrežnu utičnicu. • Napajanje je oštećeno. • LED lampica ne radi. 	<ul style="list-style-type: none"> • Povežite mrežni utikač. • Proverite električno napajanje prostorije. Pozovite lokalnu elektrodistribuciju! • Za zamenu lampice pozovite servis.
Bočne strane ormarića i traka na vratima se zagrevaju.	<ul style="list-style-type: none"> • To je normalno. 	<ul style="list-style-type: none"> • -

9.2 Prekid napajanja

Ukoliko dođe do nestanka struje, hrana bi trebalo da ostane bezbedno hladna oko 13/14 sati (pogledajte odeljak TEHNIČKI PODACI). Pratite ove savete tokom dužeg prekida napajanja, naročito leti:

- ▶ Vrata/fioku otvarajte što manje.
- ▶ Ne stavljajte dodatnu hranu u uređaj tokom prekida napajanja.
- ▶ Ukoliko se javi prekid napajanja i trajanje prekida je duže od 16 sati, napravite led i stavite ga u posudu u gornjem delu odeljka frižidera.
- ▶ Pregled namirnica je potreban odmah nakon prekida napajanja.
- ▶ Temperatura u frižideru će se povećati rokom prekida napajanja ili drugog kvara, period skladištenja i jestivost hrane će se smanjiti. Sva hrana koja se odmrzne mora da se potroši, ubrzo skuva i ponovo zamrzne (gde je to prikladno) da bi se sprečili zdravstveni rizici.



Napomena: Funkcija memorije tokom prekida napajanja

Nakon obnavljanja napajanja, uređaj nastavlja rad sa podešavanjima koja su postavljena pre prekida napajanja.

10.1 Raspakivanje



UPOZORENJE!

- ▶ Uređaj je težak. Neka ga uvek pomeraju najmanje dve osobe.
 - ▶ Svu ambalažu držite van domašaja dece i odložite je na ekološki prihvatljiv način.
-
- ▶ Izvadite uređaj iz ambalaže
 - ▶ Skinite svu ambalažu.

10.2 Radni uslovi

Sobna temperatura treba uvek da bude između 10 °C i 43 °C, pošto to može da utiče na temperaturu u uređaju i njegovu potrošnju energije. Ne postavljajte uređaj u blizini uređaja koji emituju toplotu (rerne, frižideri) bez izolacije.

10.3 Mogućnost postavljanja vrata sa obe strane

Pre nego što se uređaj trajno postavi, proverite odgovarajući položaj šarke vrata. Po potrebi pogledajte odeljak **MOGUĆNOST POSTAVLJANJA VRATA SA OBE STRANE**.

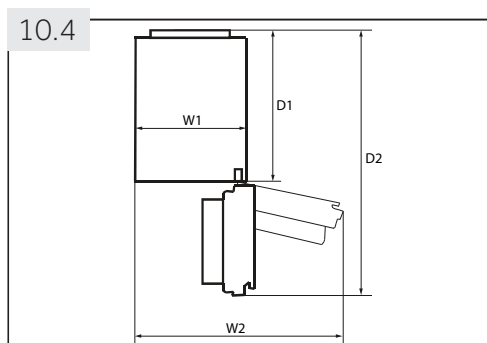

10.4 Potreban prostor

Potreban prostor kada se vrata otvore (Sl. 10.4):

Model	Širina uređaja u mm		Dužina uređaja u mm	
	W1	W2	D1	D2
C3FE-737C*JE	595	925	580	1200
A3FE-835C*JE	595	925	600	1220
C3FE-835C*JE				

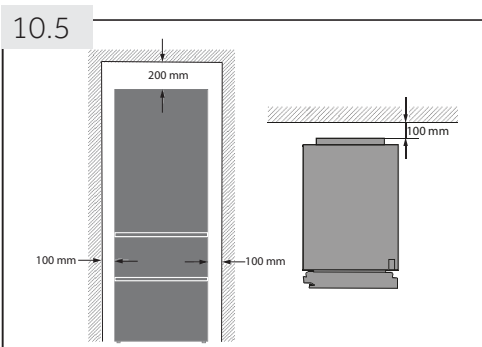

10.5 Poprečna ventilacija

Da bi se postigla dovoljna ventilacija uređaja iz bezbednosnih razloga, moraju se pratiti informacije o poprečnoj ventilaciji (Sl. 10.5).

10.6 Nivelisanje uređaja

Uređaj treba da se postavi na ravnu čvrstu površinu.

1. Uređaj nagnite blago unazad (Sl. 10.6).
2. Nožice postavite na željenu visinu.
3. Stabilnost može da se proveri naizmeničnim lupkanjem po dijagonalama. Blago njihanje treba da bude isto u oba smeru. U suprotnom, okvir može da se iskrivi; to može dovesti do mogućeg curenja zaptivki vrata. Mali nagib unazad može da olakša zatvaranje vrata.

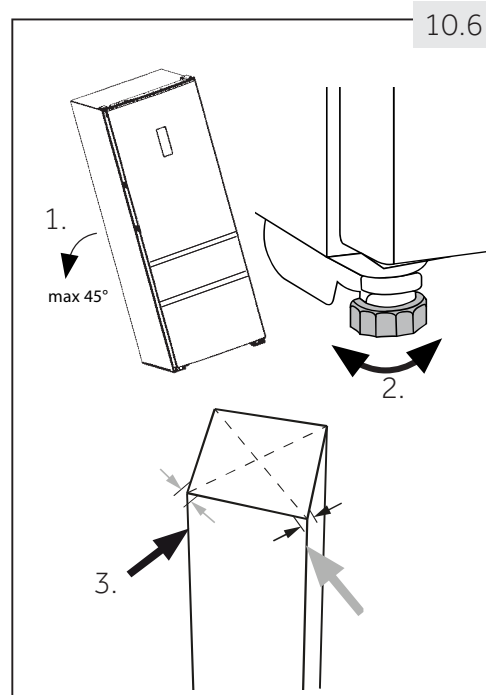

10.7 Vreme čekanja

Ulje za podmazivanje kome nije potrebno održavanje je smešteno u kapsuli kompresora. Ovo ulje može da prođe kroz zatvoreni sistem cevi tokom transporta u iskošenom položaju. Pre povezivanja uređaja na izvor napajanja, morate da sačekate 2 sata (Sl. 10.7) da se ulje vrati u kapsulu.

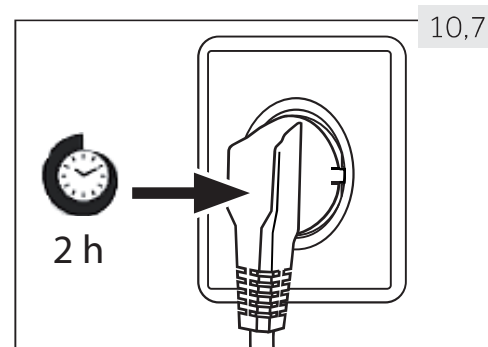

10.8 Električni priključak

Pre svakog povezivanja, proverite sledeće:

- ▶ napajanje, utičnica i osigurači odgovaraju podacima na nazivnoj pločici.
- ▶ mrežna utičnica je uzemljena i nema strujnih razdelnika niti produžnih kablova.
- ▶ mrežni utikač i utičnica su potpuno usklađeni.

Povežite utikač na pravilno instaliranu i uzemljenu kućnu utičnicu.



UPOZORENJE!

Da bi se izbegli rizici, oštećeni kabl za napajanje mora da se zameni u korisničkom servisu (pogledajte garantni list).

10.9 Mogućnost postavljanja vrata sa obe strane

Pre povezivanja uređaja na izvor napajanja treba da proverite da li smer otvaranja vrata treba da se prebaci sa desne (kako je isporučeno) na levu stranu ukoliko to zahtevaju lokacija za postavljanje i jednostavnost korišćenja.



UPOZORENJE!

- ▶ Uređaj je težak. Za postavljanje vrata na drugu stranu su vam potrebne dve osobe.
- ▶ Pre bilo kakve operacije, prvo isključite uređaj iz struje.
- ▶ Ne nagnite uređaj za više od 45 ° da biste izbegli oštećenje rashladnog sistema.

Koraci montaže (Sl. 10.9):

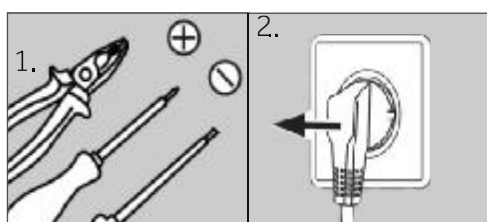

1. Obezbedite neophodan alat.
2. Isključite uređaj iz struje.

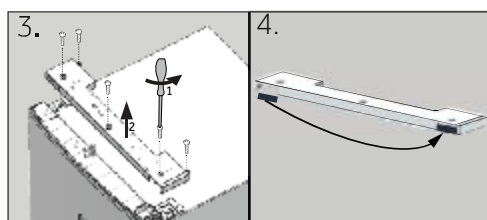

3. Skinite pet zavrtnja koji učvršćuju prednju ploču (1) i skinite ploču (2).
4. Mali poklopac prednje ploče premestite sa leve na desnu stranu.

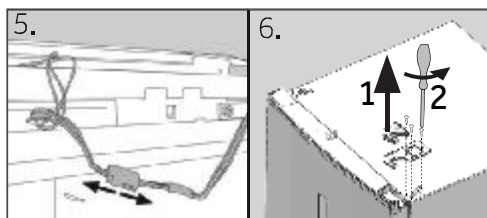

5. Odvojite priključni kabl
6. Skinite poklopac gornje šarke (1) i odvrtite gornju šarku (tri zavrtnja) sa desne strane (2).

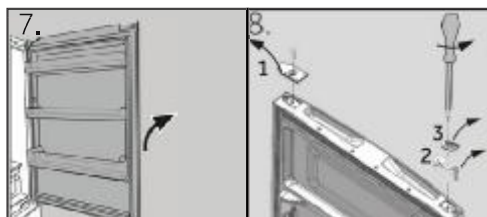

7. Pažljivo podignite labava vrata frižidera sa donje šarke.
8. Vrata okrenite naopako, odvrtite poklopac (1) i graničnik vrata (2) sa delom za fiksiranje (3).

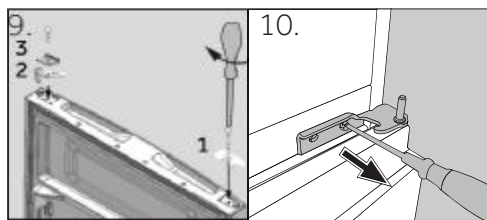

9. Izvadite novi poklopac (1) i graničnik vrata (2) sa delom za fiksiranje (3) iz torbe za dodatnu opremu i zavrtnite ih sa suprotne strane.
10. Skinite donju šarku gornjih vrata.

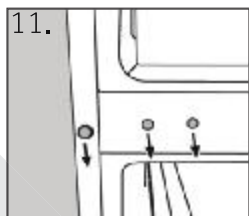

11. Premestite maske za zatvaranje otvora i zavrtnje na drugu stranu.

Sledeći koraci (a-h) su neophodni samo za modele sa dvoja vrata:

- a Skinite donja vrata
- b Za ovaj korak su potrebne dve osobe; jedna koja drži uređaj na mestu i druga koja sprovodi korake montaže!
Uređaj nagnite blago unazad i skinite donju šarku sa nožicom (1). Takođe promenite položaj drugih nožica (2).
- c Odvrtite dva zavrtnja bez glave (1), skinite donju šarku, zarotirajte za 180° (2) i
- d ponovo učvrstite donju šarku pomoću 2 zavrtnja bez glave
- e Zavrtite donju šarku sa leve strane uređaja.
- f Pratite korake 8 i 9.
- g Pažljivo podignite donja vrata i postavite ih na donju šarku vodeći računa da se osovinica uglati u nosač šarke.

Vodite računa da se osovinica uglati u nosač šarke donjih vrata.

- h Izvadite novu šarku iz torbe za dodatnu opremu i zavrtite je sa leve strane uređaja.
- 12. Izvadite novu donju šarku gornjih iz torbe za dodatnu opremu i zavrtite je sa leve strane uređaja.
- 13. Pažljivo podignite gornja vrata i postavite ih na donju šarku vodeći računa da se osovinica uglati u nosač šarke.

Vodite računa da se osovinica uglati u nosač šarke donjih vrata.

- 14. Izvadite gornju šarku iz torbe za dodatnu opremu. Priključni kabl gurnite kroz gornju šarku i učvrstite gornju šarku pomoću tri zavrtnja sa leve strane uređaja.
- 15. Stavite poklopac šarke (isporučen u torbi za dodatnu opremu) preko šarke.
- 16. Uključite priključni kabl i postavite ga u otvor.
- 17. Vratite prednju ploču i pričvrstite je sa pet zavrtnja.

- 18. Izvadite poklopac iz torbe za dodatnu opremu i pričvrstite ga sa desne strane gornjih vrata.

Nakon što vratima promenite stranu, proverite da li su zaptivke vrata pravilno postavljene na kućištu i da li su svi zavrtnji dobro zategnuti.

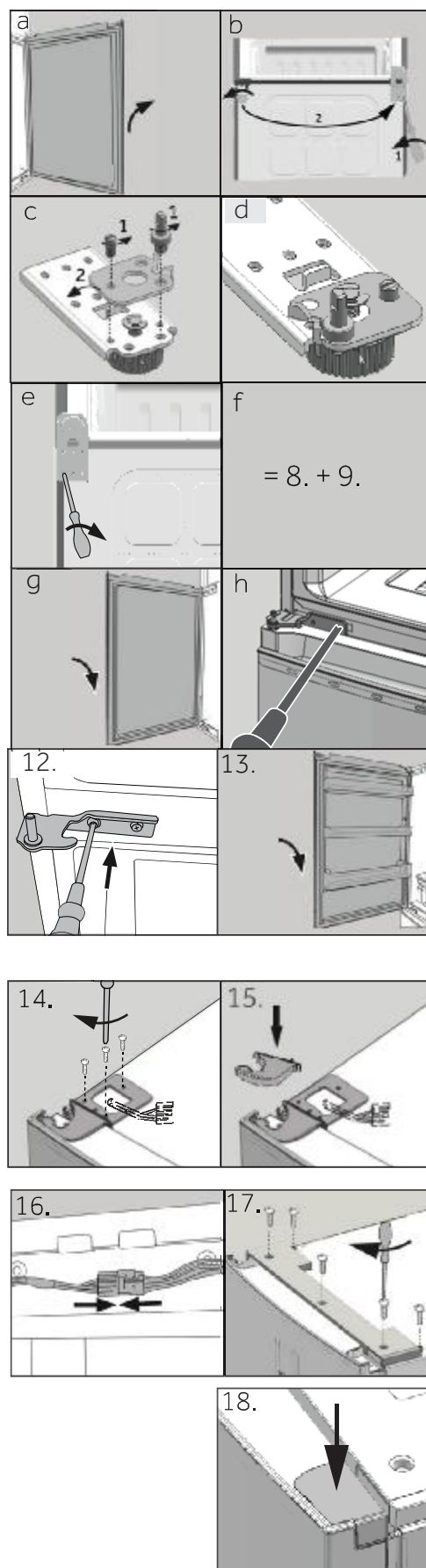

11.1 Dokumentacija proizvoda u skladu sa propisom EU br. 1060/2010

Robna marka			
Identifikator modela	A3FE 835C*JE	C3FE 737C*JE	835C*JE
Kategorija modela	Frižider-zamrzivač		
Klasa energetske efikasnosti	A+++	A++	A+++
Godišnja potrošnja energije (kWh/godini) ¹⁾	178	283	183
Zapremina prostora za hlađenje (l)	231	257	231
Zapremina prostora za zamrzavanje (l) ****	97	108	108
Energetska efikasnost			
Temperatura drugih odeljaka > 14°C	Nije primenljivo		
Sistem protiv stvaranja leda	Da		
Bezbednost u slučaju nestanka napajanja (h)	14	13	14
Kapacitet zamrzavanja (kg/24h)	12		
Klimatska klasa Ovaj uređaj je namenjen za korišćenje u ambijentalnim temperaturama između 10 °C i 43°C.	SN/N/ST/T		
Nivo buke (db(A) na 1pW)	39	40	39
Tip konstrukcije	Samostojeća		

*= Kodiranje bojom

¹⁾ na osnovu standardnih rezultata testiranja za 24 sata. Stvarna potrošnja energije će zavisiti od načina korišćenja uređaja i lokacije na kojoj se nalazi.

11.2 Dodatni tehnički podaci

Identifikator modela	A3FE	C3FE		
	835C*JE	737C*JE	835C*JE	
Napon / frekvencija	220-240V ~/ 50 Hz			
Ulazna struja (A)	1,0	1.3	1,0	
Glavni osigurač (A)	5,0	5,0	5,0	
Rashladno sredstvo	R600a			
Ukupna zapremina (L)	370	400	375	
Neto zapremina (L)	328	365	339	
Dimenzije (u mm)	Dubina	677	657	677
	Širina	595		
	Visina	1905	2005	1905

11.3 Standardi i direktive



Ovaj proizvod zadovoljava sve primenljive EC direktive sa odgovarajućim harmonizovanim standardima koji obezbeđuju CE oznake.

Preporučujemo naš Haier korisnički servis i korišćenje originalnih rezervnih delova. Ukoliko imate problema sa uređajem, prvo proverite odeljak REŠAVANJE PROBLEMA.

Ukoliko tu ne možete da pronađete rešenje, kontaktirajte

- ▶ lokalnog prodavca
- ▶ ili polje Servis i podrška na www.haier.com gde možete pronaći brojeve telefona i najčešće postavljena pitanja i gde možete aktivirati potraživanje servisa.

Da biste kontaktirali naš servis, pobrinite se da imate dostupne sledeće podatke. Informacije se mogu pronaći na nazivnoj pločici.

Model _____ Serijski br. _____

U slučaju garancije, proverite i garantni list isporučen uz proizvod.

Za opšta poslovna pitanja, u nastavku pronađite naše adrese u Evropi:

Evropske adrese kompanije Haier			
Država*	Poštanska adresa	Država*	Poštanska adresa
Italija	Haier Europe Trading SRL Via De Cristoforis, 12 21100 Verese ITALIJA	Francuska	Haier France SAS 3-5 rue des Graviers 92200 Neuilly sur Seine FRANCUSKA
Španija Portugalija	Haier Iberia SL Pg. Garcia Faria, 49-51 08019 Barcelona ŠPANIJA	Belgija-FR Belgija-NL Holandija Luksemburg	Haier Benelux SA Anderlecht Route de Lennik 451 BELGIJA
Nemačka Austrija	Haier Deutschland GmbH Hewlett-Packard-Str. 4 D-61352 Bad Homburg NEMAČKA	Poljska Češka Mađarska Grčka Rumunija Rusija	Haier Poland Sp. zo.o. Al. Jerozolimskie 181B 02-222 Warszawa POLJSKA
Ujedinjeno Kraljevstvo	Haier Appliances UK Co.Ltd. One Crown Square Church Street East Woking, Surrey, GU21 6HR UK		

*Za više informacija pogledajte www.haier.com

SR

A3FE-C3FE-737C-835C -JE_SR-V03_042017

Haier

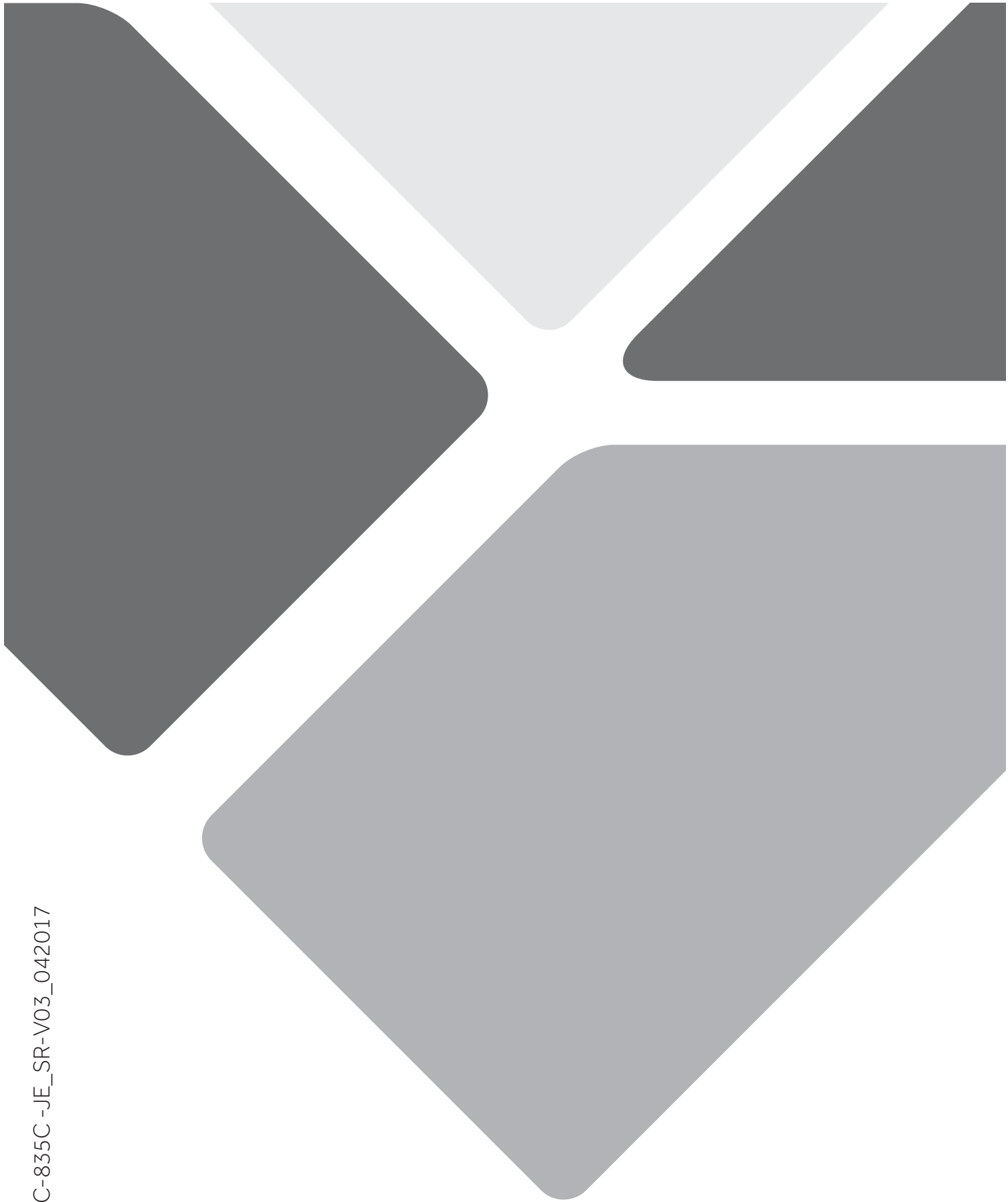



Gebrauchsanleitung

Kühl-Gefrierkombination

A3FE835C*JE

C3FE835C*JE

C3FE737C*JE

*= Farbcode:
G, M, W, S oder R

DE

Haier

Danke, dass Sie sich für ein Haier Produkt entschieden haben.

Bitte lesen Sie diese Gebrauchsanleitung sehr sorgfältig bevor Sie das Gerät in Betrieb nehmen. Sie enthält wichtige Informationen, damit Sie viel Freude an Ihrem Gerät haben und ein sicherer und sauberer Betrieb gewährleistet ist.

Bewahren Sie dieses Handbuch gut auf, damit Sie bei Bedarf immer wieder darauf zurückgreifen können.

Wenn Sie die Maschine verkaufen, abgeben oder bei einem Umzug zurücklassen, geben Sie bitte die Gebrauchsanleitung dazu, damit der neue Besitzer sich mit den Anweisungen zur Benutzung und zum sicheren Betrieb vertraut machen kann.

Legende



Achtung! Unbedingt lesen!

Wichtige Sicherheitshinweise.



Allgemeine Hinweise und Tipps



Umwelt-Tipps

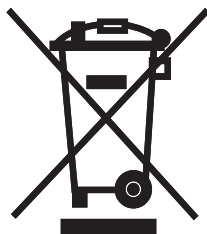

Entsorgung

Produkte mit diesem Symbol dürfen am Ende ihrer Lebensdauer nicht in den Hausmüll gegeben werden, sondern müssen an einem Sammelpunkt für das Recycling von elektrischen und elektronischen Geräten abgegeben werden.



WARNUNG!

Verletzungs- und Erstickungsrisiko!

Das Altgerät ist vor der Verschrottung funktionsuntüchtig zu machen, damit Kinder sich nicht selbst einschließen können.

Achten Sie vor der fachgerechten Entsorgung darauf, dass die Kühlmittelleitungen nicht beschädigt sind.

Trennen Sie das Gerät vom Stromnetz, entfernen Sie das Netzanschlusskabel, entfernen Sie die Ablagen und Behälter und demontieren Sie die Tür/en und Dichtungen oder machen Sie den Türverschluss unbrauchbar, damit spielende Kinder sich oder andere nicht einsperren und somit in Lebensgefahr kommen.

1- Sicherheitshinweise	4
2- Vorgesehener Gebrauch	9
3- Gerätebeschreibung	10
4- Bedienblende	11
5- Bedienung	12
6- Energiespartipps	18
7- Ausstattung	19
8- Reinigung und Pflege	23
9- Fehlerbehebung	26
10- Installation	29
11- Technische Daten	33
12- Kundendienst	35

Diese Hinweise dienen der Sicherheit und sollten daher vor der Installation und Inbetriebnahme aufmerksam gelesen werden.



WARNUNG!

Vor dem ersten Einschalten

- ▶ Vergewissern Sie sich, dass das Gerät keinen Transportschaden aufweist.
- ▶ Entfernen Sie alle Verpackungsmaterialien und bewahren Sie diese außerhalb der Reichweite von Kindern auf.
- ▶ Lassen Sie das Gerät vor der Installation mindestens zwei Stunden stehen. Dadurch kann sich das Kühlsystem nach dem Transport erholen.
- ▶ Das Gerät ist schwer! Immer mit mindestens zwei Personen handhaben!

Installation

- ▶ Das Gerät sollte an einem gut belüfteten Ort stehen. Mindestens einen Abstand von 10 cm über und um das Gerät freihalten.
- ▶ Stellen Sie das Gerät niemals in einen feuchten Bereich oder an einen Ort, wo er mit Wasser bespritzt werden kann. Entfernen und trocknen Sie Spritzer und Flecken mit einem weichen, sauberen Tuch.
- ▶ Das Gerät nicht im direkten Sonnenlicht oder in der Nähe einer Wärmequelle (z. B. Heizkörper, Herd und andere Wärme abgebende Geräte) aufstellen.
- ▶ Der Aufstellort muss so beschaffen sein, dass sich die Gerätetüren vollständig öffnen lassen.
- ▶ Die Lüftungsöffnungen am Gerät oder im Einbaugehäuse müssen freigehalten werden.
- ▶ Die Angaben auf dem Typenschild müssen mit den elektrischen Anschlussbedingungen übereinstimmen. Falls nicht, kontaktieren Sie bitte einen Elektriker.
- ▶ Das Gerät muss an eine separat geerdete, stets zugängliche Steckdose angeschlossen werden.
- ▶ Mehrfachsteckdosen oder Verlängerungskabel dürfen nicht benutzt werden.

**WARNUNG!**

- ▶ Das Gerät wird mit 220-240 V/50 Hz betrieben. Abnormale Spannungsschwankungen können bewirken, dass das Gerät nicht startet, dass der Temperaturregler oder der Kompressor beschädigt werden oder dass während des Betriebes unnormale Geräusche auftreten. In einem solchen Fall muss ein automatischer Spannungsregler eingebaut werden.
- ▶ Das Gerät darf nicht auf der Netzanschlussleitung steht. Nicht auf das Netzkabel treten.
- ▶ Der Kühlmittelkreislauf darf nicht beschädigt werden.

Täglicher Gebrauch

- ▶ Dieses Gerät kann von Kindern ab 8 Jahren und darüber und von Personen mit reduzierten physischen, sensorischen oder mentalen Fähigkeiten oder Mangel an Erfahrung und/oder Wissen benutzt werden, wenn sie beaufsichtigt oder bezüglich des sicheren Gebrauchs des Gerätes unterwiesen wurden und die daraus resultierenden Gefahren verstanden haben.
- ▶ Halten Sie Kinder unter 3 Jahren vom Gerät fern, es sei denn, sie sind unter kontinuierlicher Aufsicht.
- ▶ Kinder dürfen nicht mit dem Gerät spielen.
- ▶ Wenn in der Nähe des Geräts Kohlegas oder anderes entzündliches Gas entweicht, drehen Sie das Ventil des ausströmenden Gases zu, öffnen Sie Türen und Fenster und ziehen Sie das Netzkabel dieses Geräts oder anderer Geräte nicht aus der Stromquelle.
- ▶ Das Gerät ist für einen Betrieb bei Umgebungstemperaturen zwischen 10 und 43°C ausgelegt. Das Gerät arbeitet möglicherweise nicht ordnungsgemäß, wenn es für eine längere Zeit einer Temperatur oberhalb oder unterhalb des angegebenen Bereichs ausgesetzt ist.
- ▶ Stellen Sie keine instabilen Gegenstände (schwere Gegenstände, mit Wasser gefüllte Behälter) auf das Gerät, um Verletzungen durch herabfallende Gegenstände oder einen elektrischen Schlag bei Wasserkontakt zu verhindern.
- ▶ Ziehen Sie nicht an den Türablagen. Die Tür könnte verzogen, die Türablage abgerissen oder das Gerät ins Wanken gebracht werden.



WARNUNG!

- ▶ Öffnen und schließen Sie die Tür(en) nur an den Griffen. Der Spalt zwischen den Abteilen sowie zwischen Tür und Schrank ist sehr schmal. Nicht hineingreifen; es besteht Quetschgefahr. Die Gerätetür(en) nur öffnen und schließen, wenn sich im Bewegungsbereich der Tür keine Kinder aufhalten.
- ▶ Lagern und benutzen Sie keine brennbaren, explosiven oder korrosiven Stoffe im Gerät oder in dessen Nähe.
- ▶ Bewahren Sie keine Medikamente, Bakterien oder chemische Substanzen im Gerät auf. Dieses Gerät ist ein Haushaltsgerät. Es wird nicht empfohlen, Materialien darin aufzubewahren, die genaue Temperatureinhaltung erfordern.
- ▶ Lagern Sie niemals Flüssigkeiten (insbesondere kohlenäsäurehaltige Getränke) - außer hochprozentige Spirituosen - im Gefrierabteil ein, da diese platzen könnten.
- ▶ Bei Erwärmung im Gefrierabteil muss der Zustand des Gefriergutes überprüft werden. Angetautes muss gegebenenfalls verarbeitet (kochen, braten) und in gegartem Zustand wieder eingefroren werden.
- ▶ Vermeiden Sie unnötig tiefe Temperaturen im Kühlabteil einzustellen. Es könnten Minustemperaturen auftreten! Achtung: Flaschen können platzen.
- ▶ Berühren Sie Tiefkühlgut nicht mit nassen Händen (Handschuhe tragen)! Ebenso Eis am Stiel nicht sofort nach der Entnahme aus dem Gefrierabteil verzehren. Es besteht die Gefahr festzufrieren bzw. die Entstehung von Frostblasen. ERSTE HILFE: Sofort unter fließendes, kaltes Wasser halten! Nicht wegreißen!
- ▶ Berühren Sie nicht die Innenflächen des Gefrierabteils während des Betriebes, insbesondere nicht mit nassen Händen. Es besteht die Gefahr festzufrieren.
- ▶ Trennen Sie das Gerät bei Stromausfall oder vor dem Reinigen vom Netz. Warten Sie mindestens 5 Minuten, bevor Sie das Gerät wieder anlassen, da häufiges Starten den Kompressor beschädigen kann.
- ▶ Benutzen Sie keine elektrischen Geräte im Kühl- und Gefrierabteil benutzen, sofern diese nicht vom Hersteller empfohlen wurden.

**WARNUNG!****Wartung / Reparatur**

- ▶ Die Reinigung und Wartung darf nur dann von Kindern durchgeführt werden, wenn sie beaufsichtigt werden.
- ▶ Trennen Sie das Gerät vor der Durchführung von Wartungsarbeiten von der Stromzufuhr. Vor dem Wiedereinschalten mindestens 5 Minuten warten, da häufiges Einschalten den Kompressor beschädigen kann.
- ▶ Ziehen Sie nur am Stecker und nicht am Anschlusskabel, um das Gerät vom Stromnetz zu trennen.
- ▶ Reinigen Sie das Gerät nicht mit hartborstigen Bürsten, Drahtbürsten, Scheuermittel, Benzin, Amylacetat, Aceton und ähnlichen organischen Lösungen, Säure oder alkalischen Lösungen.
- ▶ Entfernen Sie Reif- und Eisansätze nicht mit scharfkantigen Gegenständen. Zum Abtauen keine Sprays, keine elektrischen Heizgeräte wie Heizlüfter, Haartrockner, Dampfreiniger oder andere Wärmequellen verwenden! Kunststoffteile könnten sich verformen.
- ▶ Setzen Sie außer den vom Hersteller empfohlenen keine sonstigen mechanischen Geräte oder andere Mittel ein, um den Abtauprozess zu verkürzen.
- ▶ Wird das Netzkabel beschädigt, so muss es durch den Hersteller, seinen Kundendienst oder ähnlich qualifizierte Personen ersetzt werden, um Gefahren zu vermeiden.
- ▶ Versuchen Sie nicht, das Gerät selbst zu reparieren, zu demonstrieren oder technisch zu verändern. Im Reparaturfall wenden Sie sich bitte an den Kundendienst.
- ▶ Beseitigen Sie mindestens einmal im Jahr die Staubablagerungen von den Teilen an der Rückseite des Gerätes gründlich mit einer weichen Bürste oder dem Staubsauger, um Brandgefahr sowie erhöhten Energieaufwand zu vermeiden.
- ▶ Sprühen oder spülen Sie das Gerät beim Reinigen nicht ab. Reinigen Sie das Gerät weder mit Dampf- noch mit Wasserstrahl.
- ▶ Reinigen Sie die kalten Glasablagen nicht mit heißem Wasser. Plötzliche Temperaturänderungen könnten zu Glasbruch führen.

Informationen zum Kühlmittel



WARNUNG!

Dieses Gerät ist mit dem brennbaren Kühlmittel ISOBUTAN (R600a) befüllt. Achten Sie darauf, dass die Kühlmittelrohre bei Transport oder Installation nicht beschädigt werden. Austretendes Kühlmittel kann Augenschäden verursachen oder sich entzünden. Im Schadensfall sind offenen Feuerquellen fernzuhalten und der Raum gründlich zu lüften. Weder die Netzanschlussleitung dieses Gerätes noch eines anderen darf gezogen oder an das Stromnetz angeschlossen werden. Benachrichtigen Sie den Kundendienst. Sollten Spritzer des Kältemittels ins Auge gelangt sein, spülen Sie das Auge unter fließendem Wasser aus und kontaktieren Sie sofort den Augenarzt.

2.1 Vorgesehener Gebrauch

Das Gerät ist zum Kühlen und Gefrieren von Lebensmitteln geeignet. Dieses Gerät wurde ausschließlich für den Gebrauch in trockenen Innenräumen im Haushalt konzipiert. Bei gewerblicher Nutzung entfällt die Haier Garantie. Verwenden Sie es nicht für andere Zwecke als die, für die es ausgelegt ist.

Veränderungen oder Modifikationen an dem Gerät sind nicht zulässig. Solche Eingriffe führen zum Verlust von Gewährleistungsansprüchen.

2.2 Zubehör

Zubehör entsprechend der nachfolgenden Liste überprüfen (Abb. 2.2):

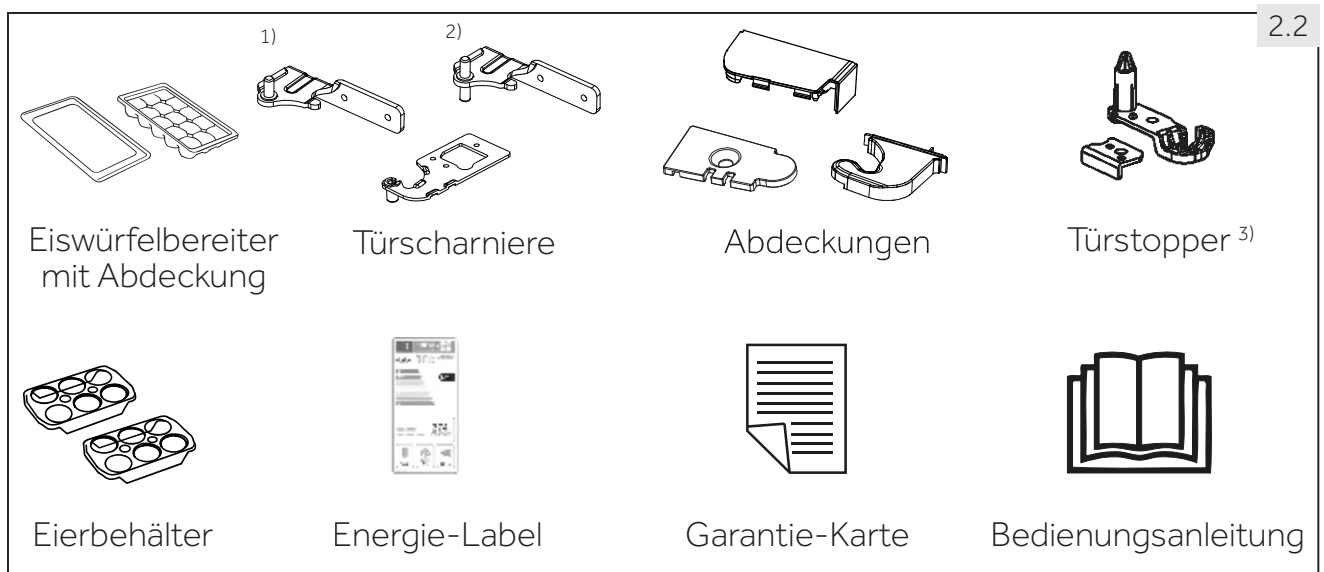

¹⁾ Modell mit einer Tür: A3FE835C*JE

²⁾ Modelle mit zwei Türen: C3FE835C*JE, C3FE737C*JE

³⁾ 1x für Modelle mit einer Tür, 2x für Modelle mit zwei Türen.



Hinweis

Aufgrund technischer Änderungen und Modellvarianten können manche Abbildungen in dieser Bedienungsanleitung ev. von dem von Ihnen erworbenen Modell abweichen.

Geräteabbildungen (Abb.3.1)

3.1

Modell: C3FE835C*JE
C3FE737C*JE ¹⁾

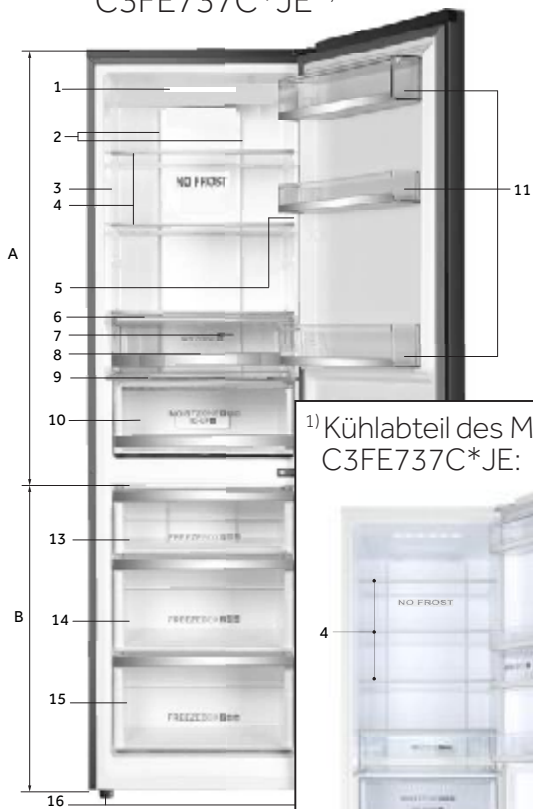

¹⁾ Kühlteil des Modells C3FE737C*JE:



Modell: A3FE835C*JE

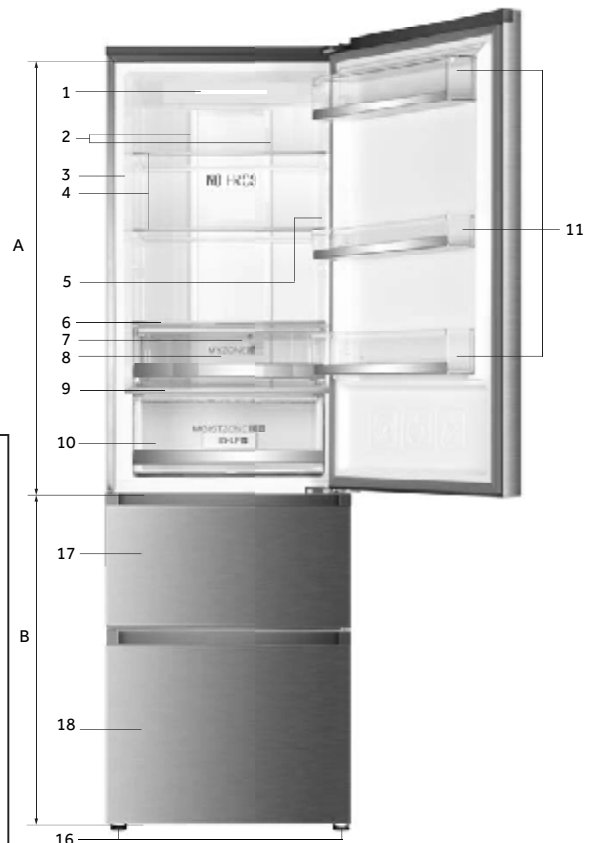

*= Farbcode

A: Kühlteil

- 1 LED Lampe
- 2 Lüftungsöffnungen und Sensor (hinter der Blende)
- 3 Typenschild
- 4 Ablage
- 5 O.K.-Sticker
- 6 MyZone Box Abdeckung
- 7 Lüftungsöffnungen (hinter der Schublade)
- 8 MyZone Box
- 9 Abdeckung Frischezone
- 10 Frischezone
- 11 Türablage
- 12 Separates Fach

B: Gefrierabteil

- 13 Oberes Gefrierfach
- 14 Mittleres Gefrierfach
- 15 Unteres Gefrierfach
- 16 Verstellbare Füße
- 17 Obere Gefrierfachschublade mit Vorgefrierfach
- 18 Untere Gefrierfachschublade mit Vorgefrierfach

Bedienblende (Abb. 4)

Tasten:

- A Anwahl Kühlabteil (engl.: „Fridge“)
- B Anwahl Gefrierabteil (engl.: „Freezer“) und Super-Frz. Funktion ein/aus
- C Anwahl My Zone Box
- D Verriegelung Bedienblende

Anzeigen:

- a Temperatur Kühlabteil
- b1 Temperatur Gefrierabteil
- b2 Super-Freeze Funktion („Super-Frz.“)
- c My Zone Funktion
- d Verriegelung Bedienblende

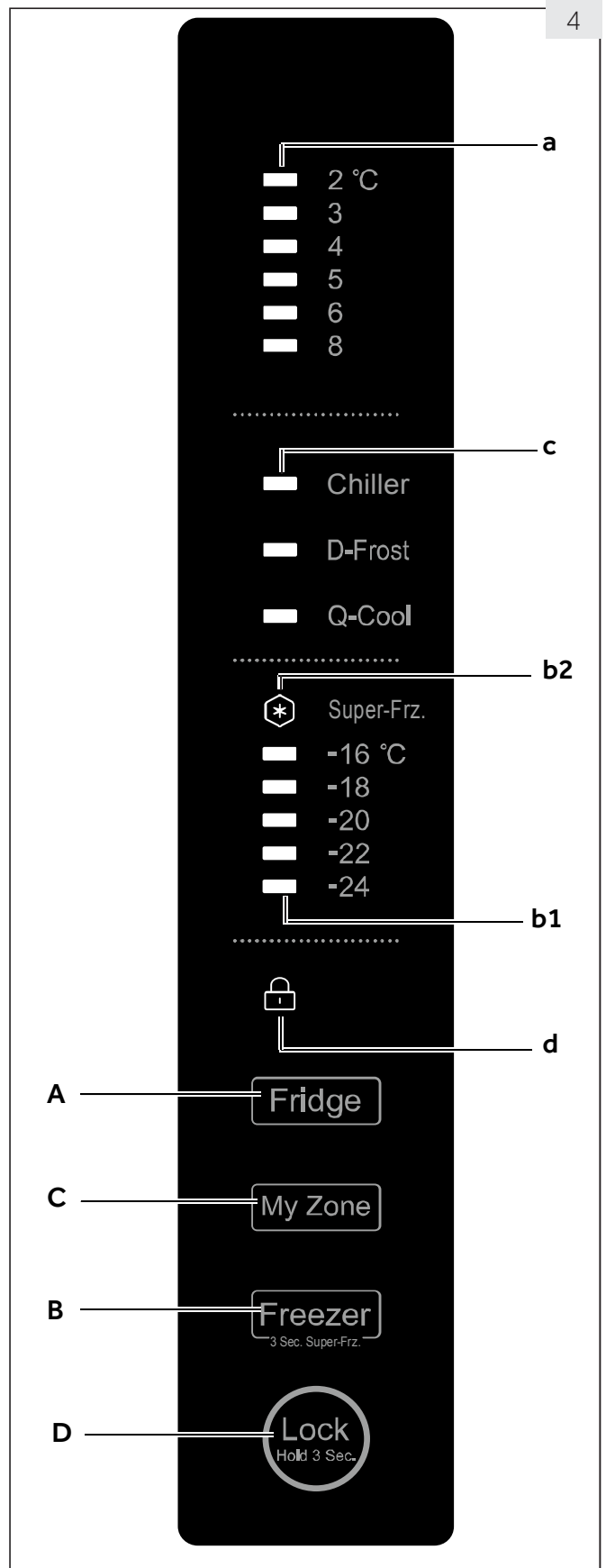

5.1 Vor dem ersten Gebrauch

- ▶ Alle Verpackungsmaterialien sind zu entfernen. Diese müssen unzugänglich für Kinder aufbewahrt und auf umweltfreundliche Weise entsorgt werden.
- ▶ Vor dem Einlegen von Nahrungsmitteln sollte das Gerät innen und außen sowie die Innenausstattung und Zubehörteile mit warmem Wasser und einem milden Geschirrspülmittel gereinigt und anschließend mit einem weichen Tuch getrocknet werden.
- ▶ Nach dem Ausrichten und Reinigen des Gerätes mindestens 2 Stunden warten, bevor es an das Netz angeschlossen wird. Siehe hierzu Kapitel INSTALLATION.
- ▶ Vor dem ersten Einlagern die Abteile bei hoher Reglerstellung vorkühlen. Mit Hilfe der Funktion Super-Freezer wird die Lagertemperatur im Gefrierabteil schnell erreicht.
- ▶ Die Temperatur im Kühl- und im Gefrierabteil werden automatisch auf 5 °C bzw. -18 °C geregelt. Dies sind die empfohlenen Einstellungen. Falls gewünscht, können diese Temperaturen manuell geändert werden. Siehe TEMPERATUREINSTELLUNG.

5.2 Sensortasten

Bei den Tasten handelt es sich um Sensortasten, die bereits bei leichter Berührung mit dem Finger reagieren.

5.3 Ein- und Ausschalten des Geräts

Das Gerät ist in Betrieb, sobald es an die Stromversorgung angeschlossen ist.

Wenn das Gerät zum ersten Mal eingeschaltet ist, zeigen die Temperaturanzeigen „a“ und „b1“ die Werkseinstellungen an (siehe HINWEIS).



Hinweis: Voreinstellungen

- ▶ Das Gerät ist ab Werk auf die empfohlenen Temperaturen von 5 °C (Kühlabteil) und -18 °C (Gefrierabteil) eingestellt. Unter normalen Umgebungsbedingungen müssen keine Temperatureinstellungen vorgenommen werden.
- ▶ Die voreingestellte Funktion für die My Zone Box ist Chiller
- ▶ Nach dem Einschalten des Gerätes kann es bis zu 12 Stunden dauern, bis die eingestellte Temperatur erreicht ist.

Das Gerät vor dem Ausschalten leeren. Zum Ausschalten des Gerätes Gerätestecker aus der Steckdose ziehen.

5.4 Standby-Modus

Das Display schaltet automatisch 30 Sekunden nach dem Betätigen einer Taste ab. Danach wird die Bedienblende automatisch verriegelt. Es leuchtet auf, wenn eine Taste gedrückt oder die Tür geöffnet wird.

5.5 Sperren/entsperren der Bedienblende



Hinweis: Verriegelung der Bende

Die Bedienblende wird automatisch gegen ungewolltes Betätigen gesperrt, wenn 30 Sekunden lang keine Taste gedrückt wird. Für jede Einstellung muss die Bedienblende erst entriegelt werden.

- ▶ Zum Sperren der Bedienblende Taste „D“ für 3 Sekunden drücken (Abb. 5.5-1).
- ▶ Das zugehörige Symbol „d“ leuchtet auf (Abb. 5.5-2).
- ▶ Zum Entsperren erneut die Taste 3 Sekunden lang drücken.

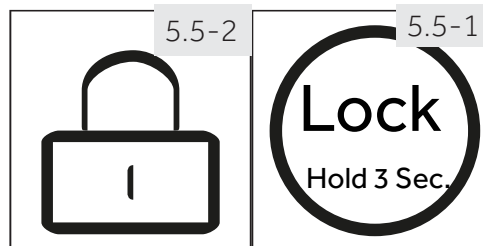

5.6 Türalarm

Wenn die Kühlschranktür für mehr als 3 Minuten geöffnet ist, ertönt ein Türalarm (Abb. 5.6). Der Alarm kann durch Schließen der Tür ausgeschaltet werden. Wenn die Tür für mehr als 7 Minuten offen gelassen wird, werden das Licht im Kühlteil und die Displaybeleuchtung automatisch abgeschaltet.

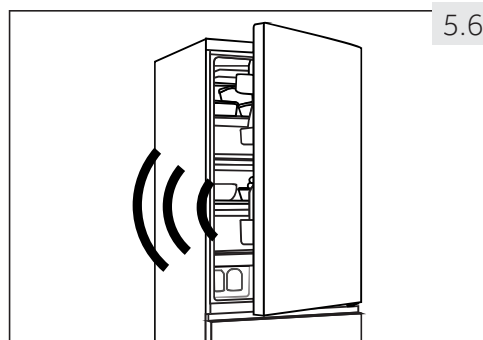

5.7 Temperatureinstellung

Die Innentemperaturen werden durch folgende Faktoren beeinflusst:

- ▶ Raumtemperatur
- ▶ Häufigkeit des Tür/Schubladenöffnen
- ▶ Menge der eingelagerten Lebensmittel
- ▶ Aufstellung des Gerätes

5.7.1 Temperatureinstellung im Kühlteil

1. Bedienblende durch Berühren der Taste „D“ entsperren, falls diese gesperrt ist (Abb. 5.5-1).
2. Taste „A“ (Fridge) sooft drücken, bis der gewünschte Wert der Temperaturanzeige „a“ blinkt (Abb. 5.7.1). Die optimale Temperatur im Kühlteil ist 5°C. Kältere Temperaturen benötigen unnötigen Stromverbrauch.
3. Nach wenigen Sekunden leuchtet die Temperaturanzeige „a“ konstant und die Einstellung ist gespeichert.

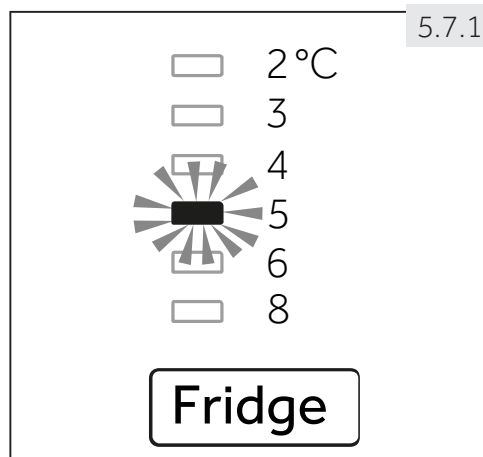

5.7.2

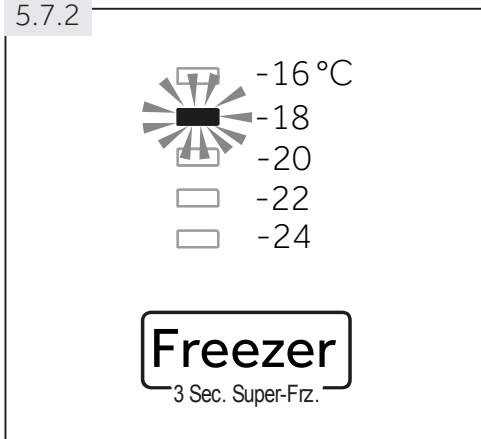

5.7.2 Temperatureinstellung im Gefrierabteil

1. Bedienblende durch Berühren der Taste „D“ entsperren, falls diese gesperrt ist (Abb. 5.5-1).
2. Taste „B“ (Freezer) sooft drücken, bis der gewünschte Wert der Temperaturanzeige „b1“ blinkt (Abb. 5.7.2).
Die optimale Temperatur im Gefrierabteil ist -18°C. Kältere Temperaturen benötigen unnötigen Stromverbrauch.
3. Nach wenigen Sekunden leuchtet die Temperaturanzeige „b1“ konstant und die Einstellung ist gespeichert.



Hinweis: Konflikt mit anderen Funktionen

Eine Temperatureinstellung kann nicht vorgenommen werden, wenn die Bedienblende gesperrt ist oder eine andere Funktion (Super- Freeze) aktiviert ist. Die entsprechende Anzeige blinkt.

5.8

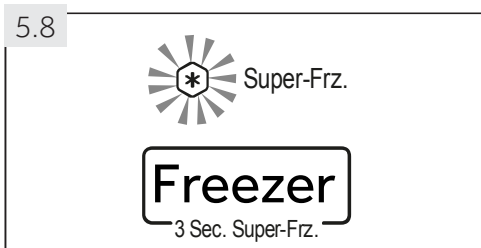

5.8 Super-Freeze Funktion

Frische Lebensmittel sollten möglichst schnell bis auf den Kern durchgefroren werden. Dadurch bleiben Nährwerte, Aussehen und Geschmack am besten erhalten. Die Super-Freeze Funktion beschleunigt das Einfrieren frischer Lebensmittel und schützt gleichzeitig die bereits eingelagerte Ware vor unerwünschter Erwärmung.

Die Funktion 24 Stunden vor dem Einlegen der Lebensmittel in das unterste Gefrierfach einschalten.

1. Bedienblende durch Berühren der Taste „D“ entsperren, falls diese gesperrt ist (Abb. 5.5-1).
2. Taste „B“ (Freezer) für 3 Sekunden drücken. Die Anzeige „b2“ leuchtet auf und die Funktion ist aktiviert (Abb. 5.8).
3. Nochmaliges Betätigen der Taste „B“ schaltet die Funktion wieder aus.



Hinweis: Automatische Abschaltung

Die Super-Freeze Funktion wird automatisch nach 56 Stunden ausgeschaltet. Das Gerät wird danach mit der zuvor eingestellten Temperatur betrieben.

5.9

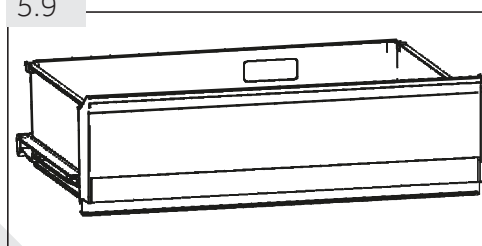

5.9 My Zone-Box

Das Kühlabteil ist mit einer My Zone-Box ausgestattet (Abb. 5.9). Je nach Bedarf kann eine der folgenden Funktionen gewählt werden:

5.9.1 Funktion Chiller

Diese Funktion setzt die Temperatur in der MyZone Box auf 0°C. Sie ist geeignet, um frischen Lebensmittel wie Fleisch oder Instant-Produkten zu lagern. Die Lebensmittel bleiben bei 0 °C frisch, ohne zu gefrieren



Hinweis: Chiller Funktion

- ▶ Aufgrund des unterschiedlichen Wassergehalts von Fleisch können einige Fleischsorten mit hohem Feuchtegehalt bei niedrigen Lagertemperaturen gefrieren. So sollte „frisch“ aufgeschnittenes Fleisch im My Zone-Fach bei mindestens 0°C gelagert werden.
- ▶ Kälteempfindliches Obst wie Ananas, Avocado, Bananen, Grapefruits und Gemüse wie Kartoffeln Auberginen, Bohnen, Gurken, Zucchini und Tomaten sowie Hartkäse sollten nicht in der My Zone-Box gelagert werden.
- ▶ Stellen Sie die Temperatur des Kühlabteils auf 5 °C, um die Lebensmittel in den anderen Bereichen in der optimalen Temperaturumgebung zu lagern.

5.9.2 D-Frost (Auftauen)

Mit dieser Funktion lassen sich Lebensmittel auftauen, ohne dass sich dabei flüssige Rückstände auf dem Lebensmittel bilden. Die Lebensmittel bleiben teilgefroren, was das Zerkleinern und Kochen erleichtert.

Die Temperatur in der MyZone-Box ist auf + 1 °C eingestellt.



Hinweis: D-Frost Funktion

Die Auftauzeit kann je nach Größe und Dicke der Lebensmittel variieren. Folgende Richtwerte können zum Auftauen herangezogen werden:

500 g: 7 h; 1000 g: 8 h, 1500 g: 10 h.

5.9.3 Q-Cool (Quick-Cool)

Mit der Funktion können Getränke in kurzer Zeit auf eine niedrigere Temperatur abgekühlt werden. Alle Flaschen müssen vor Aktivierung dieser Funktion aus der My Zone Box entnommen werden, da sie platzen könnten.

Die Temperatur im MyZone-Fach wird auf -1 °C eingestellt.



Hinweis: MyZone-Box

- ▶ Eine der drei Funktionen muss immer aktiviert sein.
- ▶ Um die Kühlabteilstemperatur zu reduzieren, verwenden Sie die Q-Cool Funktion, um sie zu erhöhen, die D-Frost-Funktion.

5.9.4 My Zone-Box Funktion einstellen

1. Bedienblende durch Berühren der Taste „D“ entsperren, falls diese gesperrt ist (Abb. 5.5-1)
2. Taste „E“ (My Zone) sooft drücken, bis die Anzeige „e“ der gewünschten Funktion aufleuchtet (Abb. 5.9.4); die Einstellung ist gespeichert.



5.10 Tipps für das Einlagern von Lebensmitteln

5.10.1 Einlagern in das Kühlabteil

- ▶ Die Temperatur des Kühlabteils sollte stets auf unter 5°C gehalten werden.
- ▶ Warme Lebensmittel müssen vor dem Einlegen in das Kühlabteil auf Zimmertemperatur abkühlen.
- ▶ Lebensmittel vor dem Einlegen in das Gerät reinigen und trocknen.
- ▶ Einzulagernde Lebensmittel sollten gut verpackt werden, um Gerüche und geschmackliche Beeinträchtigungen zu vermeiden.
- ▶ Keine übermäßigen Mengen einlagern. Die Lebensmittel sollten mit ausreichend Platz eingelagert werden, um einen ungehinderten Kaltluftstrom zu ermöglichen und somit bessere Lagerergebnisse zu erzielen.
- ▶ Nahrungsmittel, die täglich gegessen werden, sollten im vorderen Bereich der Ablagen aufbewahrt werden.
- ▶ Die Lebensmittel nicht zu nah an den Innenwänden lagern, da sie festfrieren könnten. Den direkten Kontakt von (insbesondere öligen und säurehaltigen) Lebensmitteln mit der Innenverkleidung vermeiden, da diese vom Öl/Säure angegriffen werden kann. Solche Rückstände stets entfernen.
- ▶ Gefriergut im Kühlabteil oder mit der D-Frost Funktion in der My Zone-Box auftauen. Das Gefriergut senkt die Kühltemperatur, wodurch sich Energie sparen lässt.
- ▶ Die Reifung von Obst und Gemüse wie Zucchini, Melonen, Papaya, Bananen, Ananas usw. kann im Gerät beschleunigt werden. Von einer Einlagerung dieser Lebensmittel wird daher abgeraten. Allerdings kann die Reifung sehr unreifer Früchte für eine gewisse Zeit unterstützt werden. Zwiebeln, Knoblauch, Ingwer und sonstiges Wurzelgemüse sollten ebenfalls bei Zimmertemperatur gelagert werden.
- ▶ Unangenehme Gerüche im Kühlschrank weisen darauf hin, dass etwas ausgelaufen ist und eine Reinigung erforderlich ist. Siehe REINIGUNG UND WARTUNG.
- ▶ Die Lebensmittel sollten entsprechend den unterschiedlichen Lagertemperaturbereichen zugeordnet werden (Abb. 5.10.1):

5.10.1

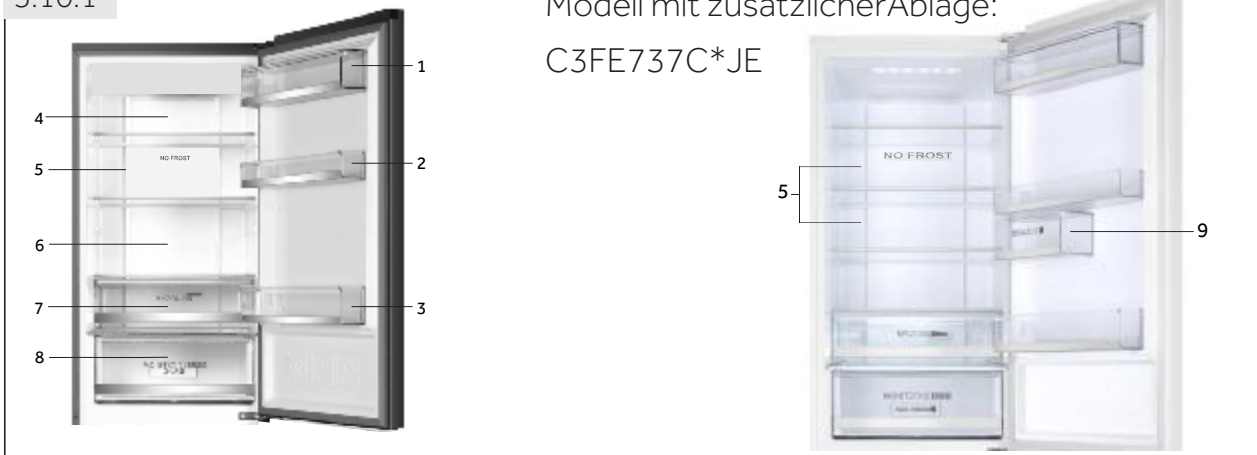

Modell mit zusätzlicher Ablage:

C3FE737C*JE

1 Butter, Käse, Eier, Gewürze usw.

2 Eier, Konserven, Gewürze usw.

3 Getränke, Flaschen, Tuben

4 Eingelegte Lebensmittel, Konserven usw.

5 Fleischprodukte, Snacks, Teigwaren, Milch, Tofu, Milchprodukte usw.

6 Gekochtes Fleisch, Wurst usw.

7 My Zone Box: Dosengetränke (Q-Cook), rohe frische Lebensmittel (Chiller), alle gefrorenen Lebensmittel, die auftauen sollen (D-Frost)

8 Frischezone: Obst, Gemüse, Salate usw.

9 Marmelade, Käse, Tomatensauce usw.

5.10.2 Einlagern in das Gefrierabteil

- ▶ Die Temperatur des Gefrierabteils sollte stets bei -18°C gehalten werden.
- ▶ 24 Stunden vor dem Einfrieren den Temperaturregler auf MAX Position stellen- bei kleinen Mengen genügen 4-6 Stunden.
- ▶ Warme Lebensmittel müssen vor dem Einlegen in das Gefrierabteil auf Zimmertemperatur abkühlen.
- ▶ Portionierte Lebensmittel gefrieren schneller und lassen sich besser auftauen und verarbeiten. Das empfohlene Portionsgewicht beträgt höchstens 2,5 kg.
- ▶ Lebensmittel sollten vor dem Einlegen in das Gefrierabteil verpackt werden. Die Verpackung muss außen trocken sein, damit sie nicht festfriert. Das Verpackungsmaterial sollte geruchsneutral, luftdicht und ungiftig sein.
- ▶ Um ein Ablaufen der Lagerzeit zu verhindern, das Einlagerungsdatum, die zulässige Lagerdauer und die Bezeichnung des Lebensmittels auf der Verpackung vermerken.
- ▶ **WARNUNG!** Säure, Lauge, Salz usw. können die Oberfläche des Gerätes angreifen. Lebensmittel mit diesen Substanzen (z.B. Meeresfisch) nicht direkt auf den Boden oder in Kontakt mit den Wänden ablegen. Salzwasser im Gerät sollte umgehend entfernt werden.
- ▶ Die von den Lebensmittelherstellern empfohlene Lagerzeiten für die jeweiligen Lebensmittel, insbesondere die für gewerblich tiefgefrorene Lebensmittel, sollten nicht überschritten werden.
- ▶ Jeweils nur die benötigte Menge an Lebensmitteln entnehmen.
- ▶ Aufgetaute Lebensmittel rasch verbrauchen. Sie dürfen erst wieder eingefroren werden, nachdem sie gekocht wurden.
- ▶ Keine übermäßigen Mengen an frischen Lebensmitteln einlagern. Das Gefriervermögen beachten (siehe Kapitel TECHNISCHE DATEN und Angaben auf dem Typenschild). Wenn an mehreren Tagen hintereinander eingefroren wird, sind höchstens ca. 2/3 der maximalen Einfriermenge zu nehmen.
- ▶ Lebensmittel können bei einer Temperatur von mindestens -18°C je nach Art 2 bis 12 Monate eingelagert werden (z. B. Fleisch 3 bis 12 Monate, Gemüse 6 bis 12 Monate).
- ▶ Frische Lebensmittel beim Einlagern nicht mit dem übrigen Gefriergut in Kontakt bringen. **Antaugefahr!**

Beim Aufbewahren von eingekauften Tiefkühlwaren sind folgende Punkte zu beachten:

- ▶ Immer die Angaben des Herstellers in Bezug auf die zulässige Aufbewahrungsdauer der Nahrungsmittel beachten. Diese Dauer nicht überschreiten!
- ▶ Zwischen dem Kauf und der Einlagerung sollte so wenig Zeit wie möglich vergehen, um die Qualität der Nahrungsmittel zu erhalten.
- ▶ Nur tiefgekühlte Produkte kaufen, die bei einer Temperatur von -18°C oder weniger aufbewahrt wurden.
- ▶ Nahrungsmittel, auf deren Verpackung sich Eis oder Frost befindet sollten nicht gekauft werden. – Dies ist ein Hinweis darauf, dass das Produkt möglicherweise stellenweise aufgetaut und wieder gefroren ist – Temperaturanstiege beeinträchtigen die Qualität der Nahrungsmittel.



Tipps zum Energiesparen

- ▶ Darauf achten, dass das Gerät ausreichend belüftet ist (siehe INSTALLATION).
- ▶ Das Gerät nicht im direkten Sonnenlicht oder in der Nähe einer Wärmequelle (z.B. Heizkörper, Herd und andere Wärme abgebende Geräte) aufstellen.
- ▶ Unnötige tiefe Temperatureinstellungen sollten vermieden werden. Je niedriger die Temperatur eingestellt ist, desto höher ist der Energieverbrauch.
- ▶ Funktionen wie SUPER-FREEZE verbrauchen mehr Energie.
- ▶ Warme Lebensmittel vor dem Einlagern auf Raumtemperatur abkühlen lassen.
- ▶ Die Tür so wenig und so kurz wie möglich öffnen.
- ▶ Nicht zu viele Lebensmittel einlagern, damit die kalte Luft zirkulieren kann.
- ▶ Einen Lufteinschluss in der Lebensmittelverpackung vermeiden.
- ▶ Türdichtungen sauber halten, damit die Türen immer richtig schließen.
- ▶ Gefriergut im Kühlabteil auftauen oder D-Frost Funktion in der MyZone Box verwenden.



Hinweis: Abweichungen je nach Modell

Aufgrund unterschiedlicher Modellvarianten verfügt Ihr Produkt möglicherweise nicht über alle der folgenden Ausstattungen. Siehe auch Kapitel GERÄTEBESCHREIBUNG.

7.1 Multi-air-flow

Das Kühlabteil ist mit einem ventilatorgestützten Multi-Air-Flow-System ausgestattet, welches für eine gleichmäßige Verteilung der Kühlluft auf unterschiedlichen Ebenen sorgt (Abb. 7.1). So können warme Lebensmittel schneller heruntergekühlt werden, die Ausgangsfrische und Qualität der eingelagerten Lebensmittel bleibt erhalten.

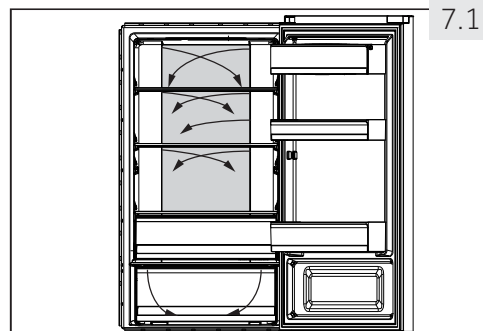

7.2 Verstellbare Ablagenhöhe

Die Ablagen können je nach Lagerungsbedarf in ihrer Höhe verstellt werden.

1. Ablage auf beiden Seiten fassen, in Richtung (1) nach oben anheben und in Richtung (2) herausziehen (Abb. 7.2).
2. Die Ablage zum Wiedereinlegen auf die Führungsschienen legen und ganz nach hinten schieben, bis die Ablage in die hinteren seitlichen Schlitzte einrastet.

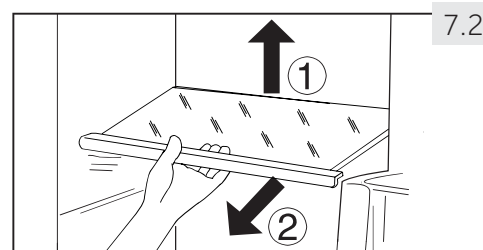

Hinweis:

Darauf achten, dass alle Kanten der Ablage auf gleicher Höhe liegen.

7.3 Abnehmbare Türablagen

Zur Reinigung lassen sich die Türablagen entfernen.

Türablage auf beiden Seiten fassen, in Richtung (1) nach oben anheben und in Richtung (2) herausziehen (Abb. 7.3). Die Schritte in umgekehrter Reihenfolge ausführen, um die Türablage wieder einzusetzen.

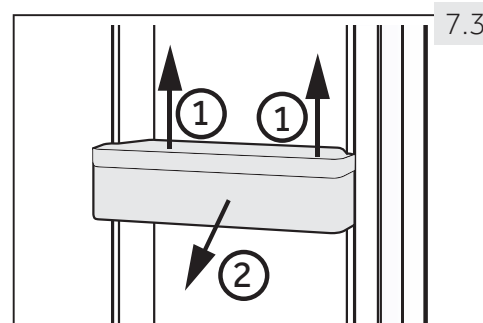

7.4 Separates Fach

Im separaten Fach können Lebensmittel in kleinen Gebinden wie Marmelade, Käse, Tomatenmark usw. aufbewahrt werden.

Das Fach darf nicht weiter als 120° geöffnet werden (Abb. 7.4), da es andernfalls beschädigt werden könnte.

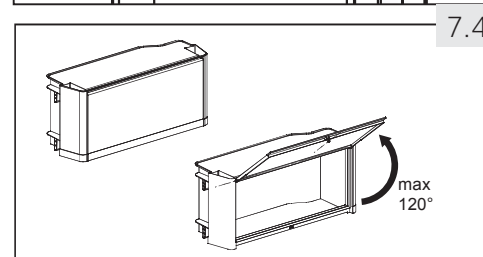

WARNUNG!

Bewahren Sie keine Artikel in diesem Fach auf, die eine gleichbleibende Lagertemperatur benötigen, wie Arzneimittel und Waren für eine Nahrungsmitteltherapie, da diese verderben könnten.

7.5

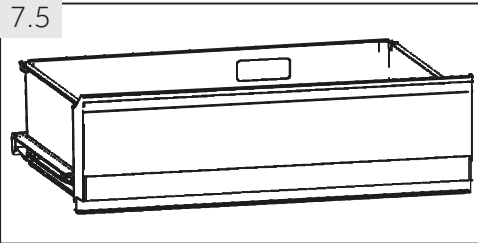

7.5 My Zone-Box

Gebrauch und Einstellung der My Zone-Box (Abb. 7.5) siehe BEDIENUNG (My Zone-Box).

7.6

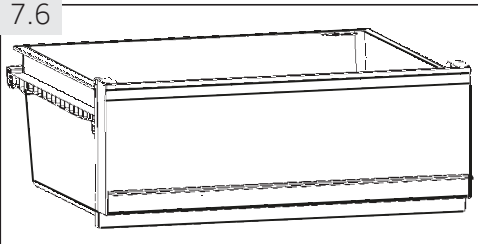

7.6 Frischezone

In diesem Fach (Abb. 7.6) liegt die Luftfeuchtigkeit bei 90%. Sie wird automatisch durch das System reguliert und eignet sich zum Lagern von Früchten, Gemüse, Salaten usw.

7.7

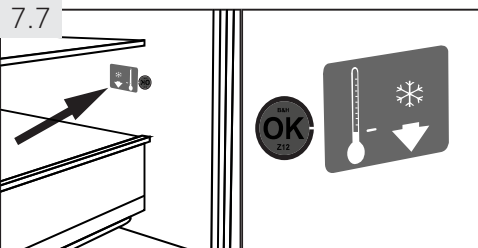

7.7 OK-Sticker

Anhand der „OK“-Temperaturanzeige (Abb. 7.7) an der inneren Seitenwand des Kühlabteils kann festgestellt werden, ob die Temperatur unter +4 °C liegt. Temperatur stufenweise verringern, wenn der Sticker nicht „OK“ anzeigt.



Hinweis: OK-Sticker

Nach dem Einschalten des Gerätes kann es bis zu 12 Stunden dauern, bis die eingestellte Temperatur erreicht ist.

7.8

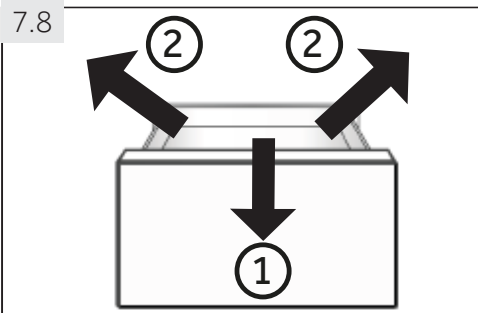

7.8 Herausnehmbare Schubladen

Zum Herausnehmen die Schubladen bis zum Anschlag vorziehen (1), anheben und herausnehmen (2) (Abb. 7.8). Die Schritte in umgekehrter Reihenfolge ausführen, um die Schubladen wieder einzusetzen.

7.9

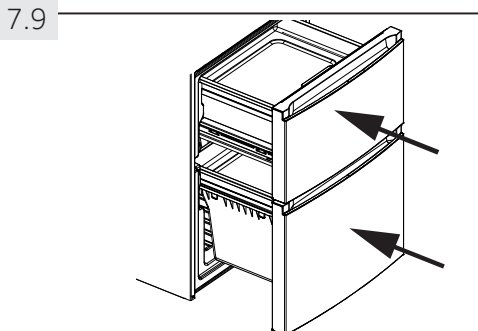

7.9 3D-Gefrierschublade

Die Gefrierschubladen (Abb. 7.9) lassen sich gerade und komplett ausziehen. Sie sind auf Leichtlauf-Teleskopschienen gelagert, sodass das Gefriergut einfach und komfortabel eingelagert und entnommen werden kann. Der automatische Türschließmechanismus erleichtert die Handhabung und spart zudem Energie.



WARNUNG!

Schubladen nicht überladen! Maximale Beladung je Schublade: 35 kg!

7.10 Vorgefrierfach

Die Gefrierschubladen sind mit je einem Vorgefrierfach ausgestattet (Abb. 7.10). Hier kann frisches Gefriergut von bereits Gefrorenem beim Einlagern separiert werden, sodass ein gleichmäßiger Gefriervorgang stattfinden kann und bereits Gefrorenes nicht wieder antaut. Nach Umlagerung der gefrorenen Lebensmittel kann dieser Behälter für die übersichtliche Lagerung von Kleinteilen wie Kräuterpackungen, Eis am Stiel oder für den Eiswürfelbereiter verwendet werden.

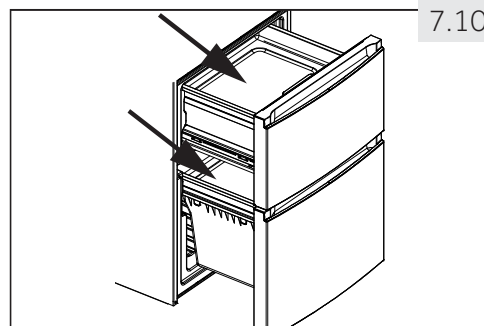

7.10

7.11 Fresher Pad

Das Fresher Pad (Abb. 7.11) dient zum:

1. Schnellgefrieren

Durch die Verwendung der Fresher Pad im Gefrierabteil, wird das Lebensmittel, welches sich auf dieser Ablage befindet, dreimal schneller als im normalen Gefrierfach gefroren. Die Zone der maximalen Eiskristallbildung wird minimiert; Die Qualität der Nahrung bleibt erhalten:

- ▶ Fresher Pad in die Aussparung der oberen Gefrierfachschrublade einlegen und Lebensmittel auf der mit "Fresher Pad" bedruckten Seite platzieren.

2. Schnell Auftauen

Gefriergut, das zum Auftauen auf das Fresher Pad gelegt wird, welches sich außerhalb des Gerätes befindet, taut fünf mal schneller auf als ohne diese Ablage.

- ▶ Fresher Pad bei Raumtemperatur abkühlen lassen. Gefriergut auf die mit „Fresher Pad“ bedruckten Seite platzieren und auf einer ebenen Fläche außerhalb des Gerätes ruhen lassen.



7.11



Hinweis: Fresher Pad

- ▶ Berühren Sie das Aluminiumteil des Fresher Pads nicht mit bloßen Händen, wenn es im Gefrierabteil benutzt wird. Sie könnten an der Oberfläche festfrieren. Tragen Sie Handschuhe.
- ▶ Halten Sie das Fresher Pad trocken, wenn Sie es in das Gefrierabteil legen.

7.12-1

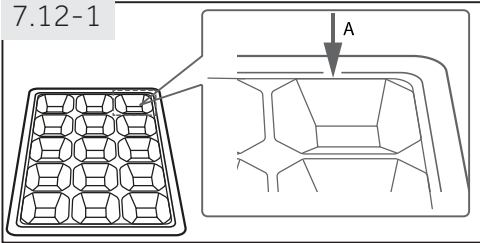

7.12 Eiskubusbehälter

1. Den Eiskubusbehälter zu 3/4 mit Wasser füllen, dabei die Wasserlinie A nicht überschreiten (Abb. 7.12-1). Abdeckung aufsetzen und in das Vorgefrierfach geben.
2. Um die Eiskubus herauszulösen den Eiskubusbehälter vorsichtig verdrehen oder unter fließendes Wasser halten (7.12-2).

7.12-2

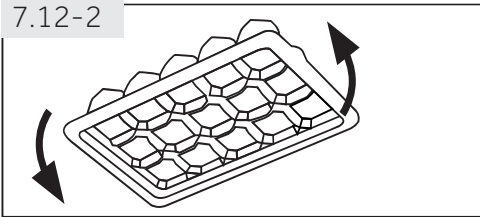

7.13 Innenbeleuchtung

Wird die Kühlabteiltür geöffnet, schaltet sich automatisch die LED-Deckenlampe ein. Die Leistung der Leuchte wird von keiner Gerätefunktion beeinflusst.

**WARNUNG!**

Schalten Sie vor jeder Wartung das Gerät aus und ziehen Sie den Netzstecker.

8.1 Allgemeines

Gerät am besten dann reinigen, wenn nur wenig oder kein Kühl- bzw. Gefriergut eingelagert ist. Um unangenehme Gerüche im Gerät zu vermeiden, wird empfohlen, das Kühlabteil alle vier Wochen zu reinigen.

**WARNUNG!**

- ▶ Führen Sie die Reinigung nicht mit hartborstigen Bürsten, Drahtbürsten, Scheuerpulver, Benzin, Amylacetat, Aceton und ähnlichen organischen Lösungen, Säure oder alkalischen Lösungen durch sondern verwenden Sie spezielle Kühlschranksreiniger.
 - ▶ Besprühen oder spülen Sie das Gerät nicht mit Wasser ab.
 - ▶ Reinigen Sie das Gerät nicht mit Dampf- oder Wasserstrahl.
 - ▶ Reinigen Sie die kalten Glasablagen nicht mit heißem Wasser. Plötzliche Temperaturänderungen können zu Glasbruch führen.
 - ▶ Berühren Sie kalte Eisenteile nicht mit feuchten Händen. Es besteht die Gefahr festzufrieren.
 - ▶ Überprüfen Sie bei Erwärmung im Gefrierabteil den Zustand des Gefriergutes .
-
- ▶ Die Türdichtung stets sauber halten.
 - ▶ Das Gerät einschließlich Innenausstattung mit einem weichen Reinigungstuch oder Schwamm und lauwarmem Wasser reinigen. Eventuell etwas mildes Handgeschirrspülmittel begeben (Abb. 8.1).
 - ▶ Wassertropfen an den Innenflächen mit einem trockenen, weichen Reinigungstuch entfernen.
 - ▶ Zubehörteile nur mit warmem Wasser und mildem Handspülmittel reinigen.
 - ▶ Geräteteile nicht in der Geschirrspülmaschine reinigen.
 - ▶ Vor dem Wiedereinschalten mindestens 5 Minuten warten, da häufiges Einschalten den Kompressor beschädigen kann.

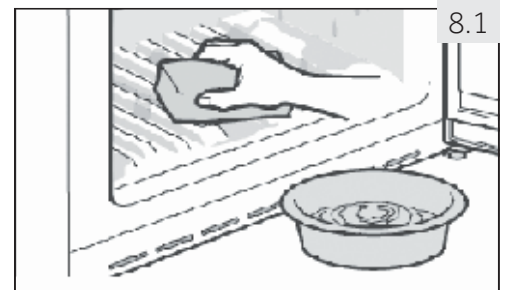
**8.2 Abtauen**

Das Kühl- und Gefrierabteil tauen automatisch ab, so dass kein manueller Eingriff erforderlich ist.

8.3 Austauschen der LED-Lampe



WARNUNG!

Tauschen Sie die LED Lampe nicht selbst aus sondern wenden Sie sich an der Kundendienst.

Die LED-Beleuchtung ermöglicht einen geringen Energieverbrauch und eine lange Lebensdauer. Bei Störungen wenden Sie sich bitte an den Kundendienst (siehe KUNDENDIENST).

Technische Daten LED Lampe:

Spannung in V	12
Max Leistung in W	12
Lichtstrom in Lumen	150
LED Spec	weiß-5050
Gebrauchstemperatur	-30 °C bis +85 °C.

8.4

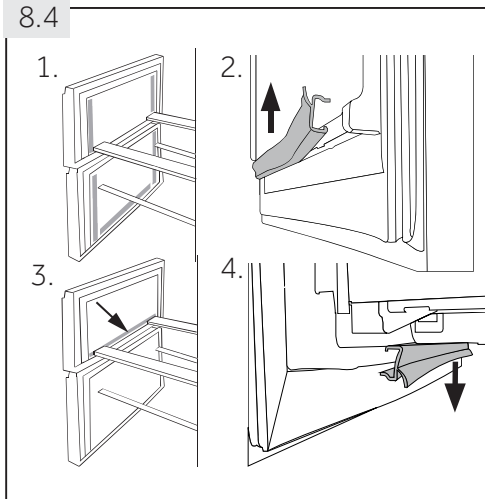

8.4 Austauschbare Schubladendichtung

Es gibt sechs Dichtungen für die obere und die untere Gefrierschublade, die bei Bedarf wie folgt ausgetauscht werden können.

1. Die fünf Dichtungen an der oberen und unteren Schublade an den dargestellten Positionen anbringen (Abb. 8.4-1.).
2. Darauf achten, dass die gebogene Lippe beim Anbringen jeweils in den Gefrierraum zeigt (Abb. 8.4-2.).
3. Die **untere** Dichtung der oberen Schublade anbringen (Abb. 8.4-3.).
4. Darauf achten, dass die gebogene Lippe beim Anbringen nach unten zeigt (Abb. 8.4-4.).

Diese Dichtungen sowie die umlaufenden Tür- / Schubladen Dichtungen erhalten Sie über den Kundendienst (siehe Garantie-Karte).

8.5 Bei längerer Nichtbenutzung

Wenn das Gerät über einen längeren Zeitraum außer Betrieb gesetzt werden soll:

- ▶ Eingelagerte Lebensmittel entnehmen.
- ▶ Netzstecker ziehen.
- ▶ Gerät wie oben beschrieben reinigen.
- ▶ Gerätetüren/Schubladen offen stehen lassen, damit im Gerät keine üblen Gerüche entstehen.



Hinweis: Gerät ausschalten

Das Gerät nur dann ausschalten, wenn es unbedingt notwendig ist.

8.6 Bewegen des Gerätes

1. Netzstecker ziehen und alle Lebensmittel aus dem Gerät entnehmen.
2. Die Ablagen und sonstigen beweglichen Teile im Kühl- und Gefrierabteil mit Klebeband sichern.
3. Das Gerät nicht um mehr als 45 ° kippen, um Beschädigungen des Kühlsystems zu vermeiden.



WARNUNG!

- ▶ Das Gerät nicht an den Griffen anheben.
- ▶ Das Gerät niemals horizontal auf den Boden legen.

Die im Folgenden aufgezählten Probleme können meist selbst behoben werden. Wenden Sie sich erst dann an den Kundendienst (siehe Garantiekarte), wenn Sie alles geprüft haben und den Fehler nicht beseitigen können.



WARNUNG!

- ▶ Schalten Sie vor jeder Wartung das Gerät aus und ziehen Sie den Netzstecker.
- ▶ Elektrogeräte dürfen nur durch Elektrofachkräfte repariert werden, da durch unsachgemäße Reparaturen erhebliche Folgeschäden entstehen können.
- ▶ Wenn das Netzkabel beschädigt ist, muss es durch den Kundendienst (siehe Garantiekarte) ersetzt werden, um eine Gefahr auszuschließen.

9.1 Liste möglicher Probleme

Problem	Mögliche Ursachen	Lösungen
Der Kompressor läuft nicht.	<ul style="list-style-type: none"> • Der Netzstecker ist nicht mit der Steckdose verbunden. • Das Gerät taut ab. 	<ul style="list-style-type: none"> • Verbindung herstellen. • Das ist bei einem automatisch abtauenden Gerät normal.
Das Gerät springt häufig an oder läuft zu lange.	<ul style="list-style-type: none"> • Die Innen- oder Außentemperatur ist zu hoch. • Das Gerät war über einen längeren Zeitraum ausgeschaltet. • Eine Gerätetür/Schublade ist nicht richtig geschlossen. • Die Tür/Schublade wurde zu häufig oder zu lange geöffnet. • Die Temperatur für das Gefrierabteil ist zu niedrig eingestellt. • Die Dichtung der Tür/Schublade ist verschmutzt, abgenutzt, gerissen oder verrutscht. • Die erforderliche Luftzirkulation ist nicht gewährleistet. 	<ul style="list-style-type: none"> • In diesem Fall ist es normal, dass das Gerät länger läuft. • In der Regel dauert es 8 bis 12 Stunden, bis das Gerät seine Betriebstemperatur erreicht hat. • Tür/Schublade schließen. Darauf achten, dass das Gerät auf einem ebenen Untergrund steht und keine Nahrungsmittel oder Behälter an die Tür stoßen. • Tür/Schublade so wenig wie möglich öffnen. • Die Temperatur auf einen höheren Wert einstellen, bis eine zufriedenstellende Gefriertemperatur erreicht ist. Die Gefriertemperatur hat sich nach 24 Stunden stabilisiert. • Dichtung reinigen und ggf. vom Kundendienst ersetzen lassen. • Eine ausreichende Belüftung sicherstellen.
Der Innenraum des Kühlabteils ist verschmutzt und/oder riecht unangenehm.	<ul style="list-style-type: none"> • Der Innenraum des Gerätes muss gereinigt werden. • Im Kühlabteil werden streng riechende Lebensmittel gelagert. 	<ul style="list-style-type: none"> • Den Innenraum des Gerätes reinigen. • Lebensmittel stets gut verpackt einlagern.

Problem	Mögliche Ursachen	Lösungen
Im Gerät wird es nicht kalt genug.	<ul style="list-style-type: none"> • Der Temperaturregler ist auf „schwach“ eingestellt. • Es wurde zu warmes Gut eingelagert. • Es wurde zu viel auf einmal eingelagert. • Die Waren liegen zu dicht aneinander. • Die Tür/Schublade ist nicht richtig geschlossen. • Die Tür/Schublade wurde zu häufig oder zu lange geöffnet. 	<ul style="list-style-type: none"> • Temperatur neu einstellen. • Gut erst abkühlen lassen. • Stets kleinere Mengen einlagern. • Zwischen den einzelnen Produkten einen Luftspalt lassen. • Tür/Schublade schließen. • Tür/Schublade so wenig wie möglich öffnen.
Im Gerät ist es zu kalt.	<ul style="list-style-type: none"> • Die Temperatur ist auf einen zu niedrigen Wert eingestellt. • Die Super-Freeze Funktion ist aktiviert und läuft zu lange. 	<ul style="list-style-type: none"> • Temperatur neu einstellen. • Super-Freeze Funktion ausschalten.
Im Kühlteil hat sich Feuchtigkeit gebildet.	<ul style="list-style-type: none"> • Das Gerät befindet sich in einer zu warmen und zu feuchten Umgebung. • Die Tür/Schublade ist nicht richtig geschlossen. • Die Tür/Schublade wurde zu häufig oder zu lange geöffnet. • Eingestellte Behältnisse wurden offen gelassen. 	<ul style="list-style-type: none"> • Temperatur mittels Temperaturregler leicht erhöhen. • Tür/Schublade schließen. • Tür/Schublade so wenig wie möglich öffnen. • Warme Speisen stets auf Raumtemperatur abkühlen und Nahrungsmittel und Flüssigkeiten abdecken.
Feuchtigkeit sammelt sich auf den Außenflächen des Gerätes oder zwischen den Abteilen.	<ul style="list-style-type: none"> • Die Luftfeuchtigkeit ist zu hoch. • Die Tür/Schublade ist nicht richtig geschlossen. 	<ul style="list-style-type: none"> • Das ist bei feuchtem Klima normal und ändert sich mit abnehmender Luftfeuchtigkeit. • Darauf achten, dass die Tür/Schublade richtig geschlossen ist.
Starke Eis- und Reifbildung im Gefrierabteil.	<ul style="list-style-type: none"> • Es wurden nicht ausreichend verpackte Waren eingelagert. • Die Tür/Schublade wurde offen gelassen. • Die Tür/Schublade wurde zu häufig oder zu lange geöffnet. • Die Dichtung ist defekt. • Etwas im Innenraum verhindert, dass die Tür/Schublade richtig schließt. 	<ul style="list-style-type: none"> • Waren stets gut verpackt einlagern. • Tür/Schublade schließen. • Tür/Schublade so wenig wie möglich öffnen. • Dichtung reinigen und ggf. ersetzen. • Sicherstellen, dass weder Ware, deren Verpackung oder Geräteteile das Schließen der Tür/Schublade behindern.

Problem	Mögliche Ursachen	Lösungen
Die Seiten des Gehäuses werden warm.	<ul style="list-style-type: none"> • Dies ist normal. 	<ul style="list-style-type: none"> • -
Das Gerät gibt ungewöhnliche Geräusche von sich.	<ul style="list-style-type: none"> • Das Gerät steht nicht auf ebenem Untergrund. • Das Gerät stößt an einen Gegenstand. 	<ul style="list-style-type: none"> • Das Gerät so ausrichten, dass es gerade steht. • Um das Gerät stehende Gegenstände entfernen.
Ein leises Geräusch wie von fließendem Wasser ist zu hören.	<ul style="list-style-type: none"> • Dies ist normal. 	<ul style="list-style-type: none"> • -
Es ertönt ein Alarmton.	<ul style="list-style-type: none"> • Die Kühlabteiltür steht offen. 	<ul style="list-style-type: none"> • Die Kühlabteiltür schließen.
Ein leises Brummen ist zu hören.	<ul style="list-style-type: none"> • Das Kondenswasser-Schutzsystem läuft. 	<ul style="list-style-type: none"> • Das System verhindert die Bildung von Kondenswasser und erzeugt dieses Geräusch.
Die Innenbeleuchtung und/oder das Kühlsystem funktionieren nicht.	<ul style="list-style-type: none"> • Der Netzstecker ist nicht mit der Steckdose verbunden. • Die Stromversorgung ist nicht intakt. • Die LED-Lampe ist defekt. 	<ul style="list-style-type: none"> • Verbindung herstellen. • Stromversorgung überprüfen. Bei jeglichem Defekt ist ein Elektrofachmann zu verständigen! • LED Lampe durch Kundendienst austauschen.

9.2 Stromausfall

Bei einem Stromausfall bleiben die Nahrungsmittel etwa 13/14 Stunden lang sicher gekühlt (siehe Abschnitt TECHNISCHE DATEN). Bei einem länger andauernden Stromausfall, insbesondere im Sommer sind folgende Hinweise zu befolgen:

- ▶ Tür/Schublade so wenig wie möglich öffnen.
- ▶ Während des Stromausfalls keine weiteren Lebensmittel in das Gerät geben.
- ▶ Wenn der Stromausfall angekündigt wird und mehr als 16 Stunden andauert, etwas Eis zubereiten und in einem Behälter auf die oberste Ablage des Kühlabteils stellen.
- ▶ Eine Überprüfung des Lagergutes unmittelbar nach der Unterbrechung ist erforderlich.
- ▶ Da die Temperatur im Gerät bei einem Stromausfall oder sonstigen Störung ansteigt, verkürzt sich die Lagerzeit der Lebensmittel und verringert sich deren Qualität. Gegebenenfalls ist Angetautes zu verarbeiten (kochen, braten) und in gegartem Zustand wieder einzufrieren.



Hinweis: Speicherfunktion bei Stromausfall

Nach Wiederherstellung des Stromanschlusses läuft das Gerät mit den Einstellungen weiter, die vor dem Stromausfall festgelegt waren.

10.1 Auspacken



WARNUNG!

- ▶ Das Gerät ist schwer. Nehmen Sie eine zweite Personen zu Hilfe.
- ▶ Bewahren Sie alle Verpackungsmaterialien für Kinder unzugänglich auf und entsorgen Sie die Verpackung auf umweltfreundliche Weise.
- ▶ Gerät aus der Verpackung entnehmen.
- ▶ Alle Verpackungsmaterialien entfernen.

10.2 Umgebungsbedingungen

Die Zimmertemperatur muss zwischen 10 °C und 43 °C liegen, da sie die Temperatur im Gerät und dessen Energieverbrauch beeinflussen kann. Das Gerät nicht ungedämmt in der Nähe anderer Wärme abgebender Geräte (Herde, Heizkörper etc.) aufstellen.

10.3 Türanschlagwechsel

Bevor das Gerät endgültig aufgestellt wird, sollte die richtige Seite des Türanschlages überprüft werden. Bei Bedarf ist nach der Abschnitt TÜRANSCHLAGWECHSEL zu verfahren.

10.4 Gesamttraumbedarf

Erforderlicher Gesamttraumbedarf bei geöffneter Tür (Abb. 10.4):

Modell	Gerätebreite in mm		Gerätetiefe in mm	
	W1	W2	D1	D2
C3FE-737C*JE	595	925	580	1200
A3FE-835C*JE	595	925	600	1220
C3FE-835C*JE	595	925	600	1220

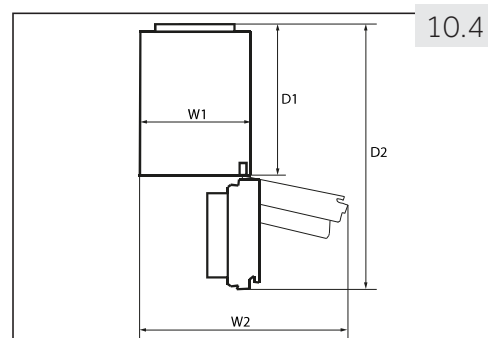

10.5 Lüftungsquerschnitte

Um aus Sicherheitsgründen eine ausreichende Belüftung des Gerätes zu erzielen, müssen die Angaben des erforderlichen Lüftungsquerschnittes eingehalten werden (Abb. 10.5).

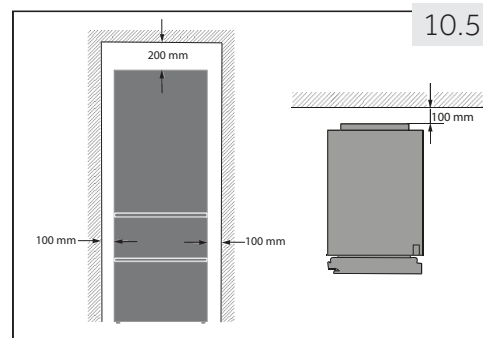

10.6

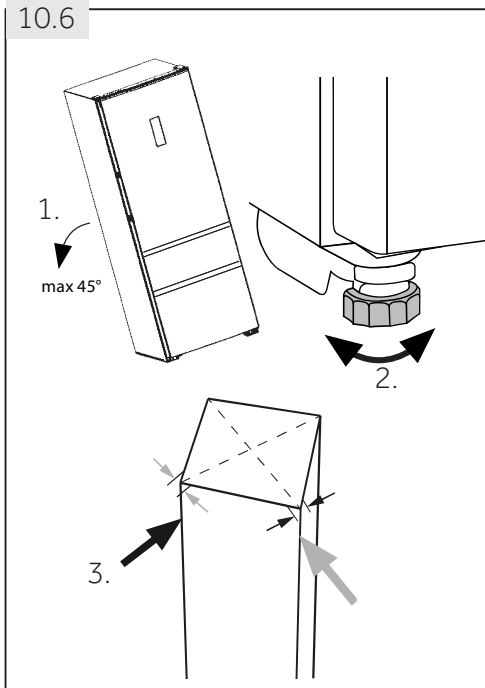

10.6 Gerät ausrichten

Gerät auf ebenen harten Boden aufstellen.

1. Das Gerät leicht nach hinten kippen (Abb. 10.6).
2. Die Füße auf die gewünschte Höhe einstellen.

Darauf achten, dass der Abstand zur Wand auf der Türanschlagseite mindestens 100 mm beträgt, damit die Tür richtig geöffnet werden kann.

3. Die Standfestigkeit kann durch wechselseitiges Anstoßen über die Diagonalen überprüft werden. Das leichte Schwanken soll in beiden Richtungen gleich sein. Ist dies nicht der Fall, kann sich das Gehäuse verziehen; eventuelle undichte Türdichtungen sind die Folge. Eine geringe Neigung nach hinten erleichtert das Schließen der Tür(en).

10.7

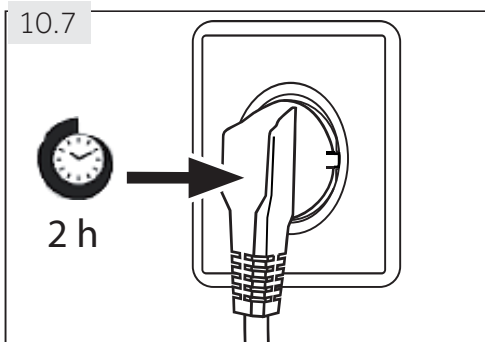

10.7 Wartezeit

Zur wartungsfreien Dauerschmierung befindet sich in der Kapsel des Kompressors Öl. Durch Schräglage beim Transport kann dieses Öl in das geschlossene Rohrsystem gelangen. Mit dem Einschalten des Gerätes muss 2 Stunden gewartet werden (Abb. 10.7), damit das Öl wieder zurück in die Kapsel läuft.

10.8 Elektrischer Anschluss

Vor jedem Anschluss prüfen ob

- ▶ die Stromversorgung dem Typenschild entspricht.
- ▶ die Anschlussdose geerdet und keine Mehrfachdose oder Verlängerung ist.
- ▶ Stecker und Dose sich exakt entsprechen.

Gerätestecker an eine vorschriftmäßig installierte Haushaltssteckdose anschließen.



WARNUNG!

Um Gefahren zu vermeiden lassen Sie ein beschädigtes Netzkabel durch den Kundendienst ersetzen (siehe Garantiekarte).

10.9 Türanschlagwechsel

Vor Anschluss des Gerätes an das Stromnetz sollte überprüft werden, ob der Türanschlag von rechts (Lieferzustand) nach links gewechselt werden muss, falls der Aufstellort und die Bedienbarkeit dies erfordern.



WARNUNG!

- ▶ Das Gerät ist schwer. Nehmen Sie eine zweite Personen zu Hilfe.
- ▶ Ziehen Sie vor dem Türanschlagwechsel den Netzstecker!
- ▶ Das Gerät nicht um mehr als 45 ° kippen, um Beschädigungen des Kühlsystems zu vermeiden.

Arbeitsschritte (Abb. 10.9):

1. Werkzeug bereitlegen.
2. Netzstecker ziehen.
3. Fünf Schrauben der vorderen Geräteblende lösen (1) und Blende abnehmen (2).
4. Abdeckung an der vorderen Geräteblende umsetzen.
5. Kabel-Steckverbindung lösen.
6. Scharnierabdeckung abziehen (1) und oberes Scharnier abschrauben (3 Schrauben) (2).
7. Tür vorsichtig vom unteren Scharnier abheben.
8. Tür umdrehen und Abdeckung (1) sowie Türstopper (2) mit Befestigung (3) abschrauben.
9. Neue Abdeckung (1) sowie Türstopper (2) mit Befestigung (3) aus dem Beipack auf der anderen Seite befestigen.
10. Unteres Scharnier abschrauben.
11. Blindstopfen sowie die seitlich angebrachte Schraube versetzen.

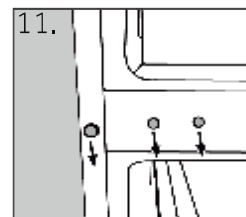
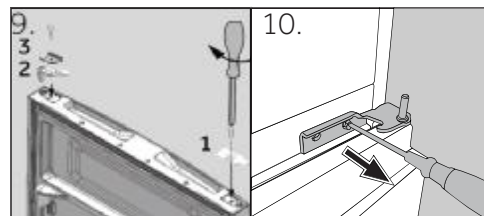
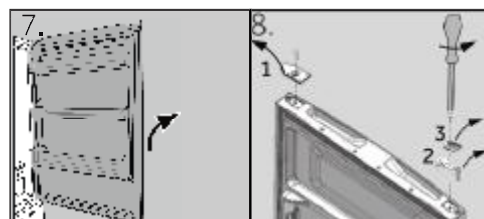
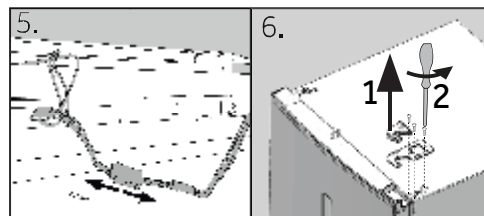
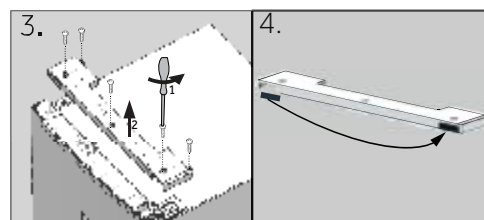
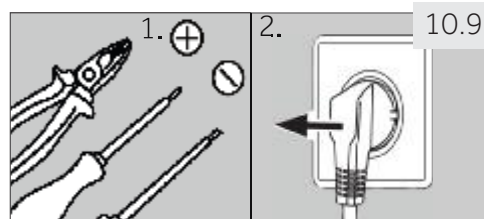

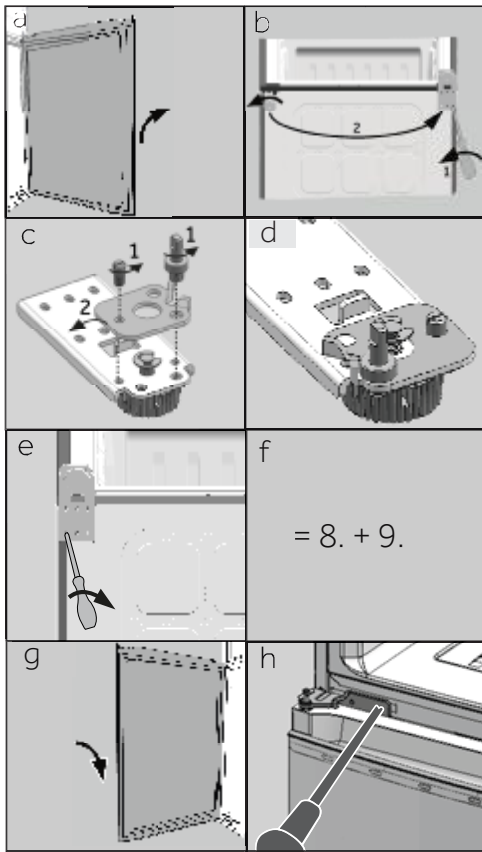

Folgende Montageschritte (a-h) sind nur bei den Modellen mit zwei Türen auszuführen:

- a Untere Tür entfernen.
- b Für diesen Schritt werden zwei Personen benötigt; eine zum Halten des Geräts und eine weitere zum Ausführen der Montage!
Gerät vorsichtig nach hinten neigen und unteres Scharnier mit dem Gerätefuß (1) abnehmen. Gerätefuß von der anderen Seite umsetzen (2).
- c Beide Gewindestifte lösen (1), unteres Scharnier abnehmen, um 180° drehen (2) und
- d mit den beiden Gewindestiften wieder befestigen.
- e Unteres Scharnier an der linken Geräteseite befestigen.
- f Schritte 8. und 9. wiederholen.
- g Untere Tür vorsichtig auf das untere Scharnier setzen und den Scharnierzapfen in die Türbuchse einführen

Dabei sicherstellen, dass der untere Scharnierzapfen in die Buchse der unteren Tür gleitet.

- h Oberes Scharnier der unteren Tür aus dem Beipack entnehmen und auf der linken Geräteseite montieren.

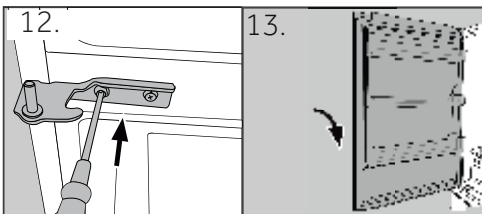

- 12. Unteres Scharnier für die obere Tür aus dem Beipack entnehmen und auf die andere Seite der Türöffnung schrauben.
- 13. Obere Tür vorsichtig auf das untere Scharnier setzen und den Scharnierzapfen in die Türbuchse einführen

Dabei sicherstellen, dass der untere Scharnierzapfen in die Buchse der unteren Tür gleitet.

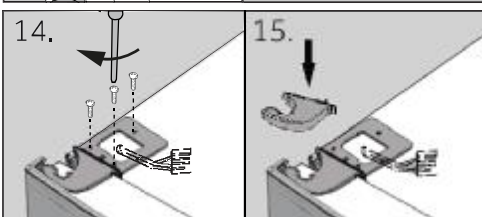

- 14. Oberes Scharnier aus dem Beipack entnehmen, das Verbindungskabel durch das obere Scharnier führen und Scharnier mit den drei Schrauben an der linken Seite montieren.
- 15. Scharnier-Abdeckung aus dem Beipack auf das obere Scharnier setzen.

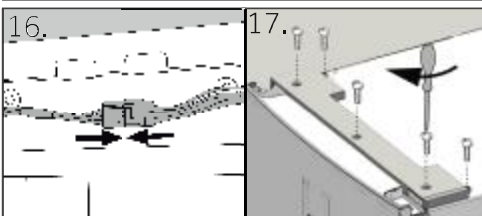

- 16. Kabel verbinden und in die Öffnung legen.
- 17. Vordere Geräteblende mit den fünf Schrauben befestigen.
- 18. Abdeckung aus dem Beipack entnehmen und auf der rechten Seite der oberen Tür befestigen.

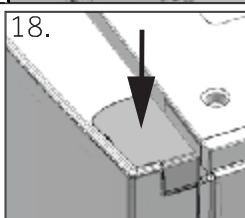

Nach dem Türanschlagwechsel unbedingt überprüfen, dass die Türdichtungen einwandfrei am Gehäuse anliegen und alle Schrauben kraftschlüssig angezogen sind

11.1 Produktdatenblatt gemäß Verordnung EU 1060/2010

Marke	Haier		
Modellkennung	A3FE 835C*JE	C3FE 737C*JE	835C*JE
Kategorie	Kühl-Gefrierkombination		
Energieeffizienzklasse	A+++	A++	A+++
Energieverbrauch (kWh/Jahr) ¹⁾	178	283	183
Nutzzinhalt Kühlen (L)	231	257	231
Nutzzinhalt Gefrieren (L) ****	97	108	108
Stern-Einstufung	***		
Auslegungstemperatur „sonstige Fächer“ > 14°C	Nicht anwendbar		
Frostfrei System	Ja		
Lagerzeit bei Störung (h)	14	13	14
Gefriervermögen (kg/24h)	12		
Klimaklasse Dieses Gerät ist für den Betrieb bei einer Umgebungstemperatur zwischen 10 °C und 43°C bestimmt.	SN/N/ST/T		
Luftschallemissionen (db(A) re 1pW)	39	40	39
Gerätetyp	Standgerät		

* = Farbcode

¹⁾ Auf der Grundlage von Ergebnissen der Normprüfung über 24 Stunden. Der tatsächliche Verbrauch hängt von der Nutzung und vom Standort des Geräts ab.

11.2 Zusätzliche technische Daten

Modell	A3FE	C3FE	
	835C*JE	737C*JE	835C*JE
Spannung / Frequenz	220-240V ~/ 50Hz		
Nennstrom (A)	1.0	1.3	1.0
Hauptsicherung (A)	5.0	5.0	5.0
Kühlmittel	R600a		
Total volume (L)	370	400	375
Net volume (L)	328	365	339
Abmessungen (in mm)	Tiefe	677	677
	Breite	595	
	Höhe	1905	1905

11.3 Normen und Richtlinien

Dieses Produkt erfüllt die Anforderungen aller anwendbaren EG-Richtlinien, die eine CE-Kennzeichnung vorsehen.

Wir empfehlen Ihnen unseren Haier Kundendienst und die Verwendung von Original Ersatzteilen.

Sollte eine Störung an Ihrem Gerät auftreten, überprüfen Sie bitte zuerst die Hinweise im Kapitel FEHLERBEHEBUNG.

Wenn Sie dort keine Lösung finden, kontaktieren Sie bitte

- ▶ Ihren Händler vor Ort oder
- ▶ unseren Kundenservice im Internet unter www.haier.com.
Hier finden Sie Service-Telefonnummern sowie die Garantiebedingungen und können eine Reparaturanfrage stellen.

Wenn Sie unseren Kundendienst kontaktieren, halten Sie bitte folgende Gerätedaten bereit; (Diese Informationen finden Sie auf dem Typenschild.):

Modell _____ Serial No. _____

Im Garantiefall ziehen Sie bitte auch die Informationen auf der Garantiekarte zu Rate.

Für allgemeine Geschäftsanfragen nutzen Sie bitte die folgenden Adressen in Europa:

Europäische Haier Adressen			
Land*	Postanschrift	Land*	Postanschrift
Italien	Haier Europe Trading SRL Via De Cristoforis, 12 21100 Verese ITALY	Frankreich	Haier France SAS 3-5 rue des Graviers 92200 Neuilly sur Seine FRANCE
Spanien Portugal	Haier Iberia SL Pg. Garcia Faria, 49-51 08019 Barcelona SPAIN	Belgien-FR Belgien-NL Niederlande Luxemburg	Haier Benelux SA Anderlecht Route de Lennik 451 BELGIUM
Deutschland Österreich	Haier Deutschland GmbH Hewlett-Packard-Str. 4 D-61352 Bad Homburg GERMANY	Polen Tschechien Ungarn Griechenland Rumänien Russland	Haier Poland Sp. zo.o. Al. Jerozolimskie 181B 02-222 Warszawa POLAND
Großbritannien	Haier Appliances UK Co.Ltd. One Crown Square Church Street East Woking, Surrey, GU21 6HR UK		

* Die Telefonnummern von weiteren Ländern finden Sie im Internet unter www.haier.com

A3FE-C3FE-737C-835C -JE_DE-V03_042017

Haier

